

Walraven W-LX-H Betonschroef

(L0355)

Hoogwaardige verzinkte betonschroeven voor verankering in gescheurd en ongescheurd beton

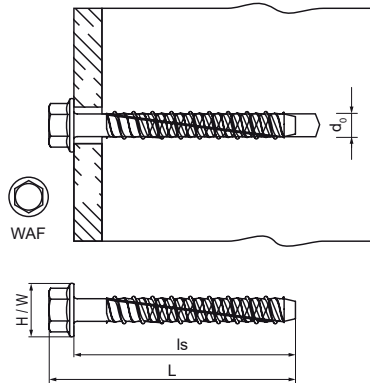
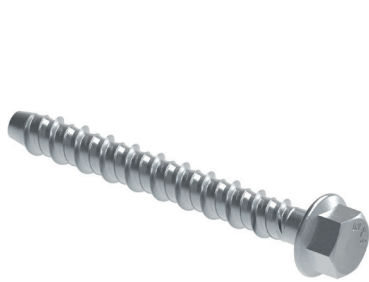

Voordelen & kenmerken

- Zeer hoge belastbaarheid
- Tot 3 verankeringsdieptes zorgen voor maximale installatie- en ontwerpflexibiliteit
- gereduceerde afstand tussen rand en anker
- De unieke punt- en draadgeometrie voorkomt het afbrokkelen van het beton
- materiaal: staal
- elektrolytisch verzinkt
- brandwerendheidsklasse R30-R120
- seismische prestatiecategorieën C1 en C2 (Ø 8/10/14)
- Voldoet aan VdS CEA 4001:2014-04 (05) en VdS CEA 4001:2018-01 (06) voor toepassingen met sprinklerinstallaties in betonelementen
- Type ondergronden: gescheurd beton, ongescheurd beton, geprefabriceerde voorgespannen holle kernplaten
- raadpleeg voor ladingen en meer informatie de productinformatiebladen en/of de ETA-rapporten



Productnummer	Schroeflengte	Anker grootte	Sleutelwijdte	Diameter boorgat	Totale hoogte	Totale breedte	Totale lengte
Referentie letter	ls		WAF	d0	H	W	L
Eenheid beschrijving	mm		mm	mm	mm	mm	mm
62430304	40	6	10	6	14	14	47
62430306	60	6	10	6	14	14	67
62430308	75	6	10	6	14	14	82
62430406	60	8	13	8	18	18	68
62430408	75	8	13	8	18	18	83
62430410	100	8	13	8	18	18	108
62430412	120	8	13	8	18	18	128
62430507	65	10	15	10	22	22	74
62430509	90	10	15	10	22	22	99
62430510	100	10	15	10	22	22	109
62430608	75	12	16	12	27	27	87
62430610	100	12	16	12	27	27	112
62430713	135	14	19	14	32	32	148