

IT**MANUALE
TECNICO****EN****TECHNICAL
MANUAL****FR****MANUEL
TECHNIQUE****NL****TECHNISCHE
HANDLEIDING****ES****MANUAL
TÉCNICO**

Sirena da esterno autoalimentata - Art. SIR702AW

Self-powered outdoor siren - Art. SIR702AW

Sirène d'extérieur auto-alimentée - Art. SIR702AW

Zelfvoedende buitensirene - Art. SIR702AW

Sirena para exterior autoalimentada - Art. SIR702AW

Comelit[®]
 Passion. Technology. Design.
IT  **Avvertenze**

- Questo prodotto Comelit è progettato e realizzato con lo scopo di essere utilizzato nella realizzazione di sistemi per la sicurezza e la domotica in edifici residenziali, commerciali, industriali e in edifici pubblici o ad uso pubblico.
- Tutte le attività connesse all'installazione dei prodotti Comelit devono essere realizzate da personale tecnicamente qualificato, seguendo attentamente le indicazioni dei manuali dei prodotti stessi.
- Togliere l'alimentazione prima di effettuare qualsiasi operazione.
- Utilizzare conduttori con sezione adeguata in funzione delle distanze, rispettando le indicazioni riportate nel manuale di sistema.
- Si consiglia di non posare i conduttori per l'impianto nella stessa tubazione dove transitano i cavi di potenza (230V o superiori).
- I conduttori utilizzati devono essere conformi alle normative di riferimento: IEC 60332-1-2 per i cavi con sezione di 0,5 mm² o maggiore e IEC 60332-2-2 con sezione minore di 0,5 mm².
- Per l'utilizzo sicuro dei prodotti Comelit è necessario: seguire con attenzione le indicazioni di manuali e istruzioni; curare che l'impianto realizzato con i prodotti Comelit non sia manomesso / danneggiato.
- I prodotti Comelit non prevedono interventi di manutenzione ad eccezione delle normali operazioni di pulizia, da effettuarsi comunque secondo quanto indicato in manuali / istruzioni. Eventuali riparazioni devono essere effettuate: per i prodotti, esclusivamente da Comelit Group S.p.A., per gli impianti, da personale tecnicamente qualificato.
- Comelit Group S.p.A. non assume alcuna responsabilità per usi differenti da quello previsto e mancato rispetto di indicazioni ed avvertenze presenti in questo manuale / istruzioni. Comelit Group S.p.A. si riserva comunque il diritto di modificare in qualsiasi momento e senza preavviso quanto descritto nel presente manuale / istruzioni.
- La sirena deve essere collegata ad una fonte di alimentazione SELV a potenza limitata.
- La batteria al piombo utilizzata deve essere di tipo VRLA (Valve Regulated Lead Acid), avere un involucro con classe di infiammabilità UL94V-1 o superiore e rispondere ad una delle seguenti norme: IEC 60086-4, IEC 60086-5, IEC 60896-11, IEC 60896-21, IEC 60896-22, IEC 61056-1 e IEC 61056-2, IEC 61427, IEC/TS 61430, IEC 61434, IEC 61959, IEC 62133, IEC 62281, e IEC 62485-2.
- La sirena deve essere munita di batteria Art. 20022204 da 12V 2,0Ah, acquistabile separatamente.
- Qualsiasi intervento di manutenzione e/o sostituzione della batteria deve essere eseguito solamente da personale esperto.

EN  **Warning**

- This Comelit product was designed for use in the creation of security and home automation systems in residential, commercial or industrial settings and in public buildings or buildings used by the public.
- All activities connected to the installation of Comelit products must be carried out by qualified technical personnel, with careful observation of the indications provided in the manuals / instruction sheets supplied with those products.
- Disconnect the power supply before carrying out any maintenance procedures.
- Use wires with a cross-section suited to the distances involved, observing the instructions provided in the system manual.
- We advise against running the system wires through the same duct as the power cables (230V or higher).
- The wires used must comply to reference standards: IEC 60332-1-2 for wires with a cross-section of 0,5 mm² or greater and IEC 60332-2-2 for those with a cross-section under 0,5 mm².
- To ensure Comelit products are used safely, carefully observe the indications provided in the manuals / instruction sheets and make sure the system created using Comelit products has not been tampered with / damaged.
- Comelit products do not require maintenance aside from routine cleaning, which should be carried out in accordance with the indications provided in the manuals / instruction sheets. Any repair work must be carried out: for the products themselves, exclusively by Comelit Group S.p.A., for systems, by qualified technical personnel.
- Comelit Group S.p.A. does not assume any responsibility for: any usage other than the intended use; non-observance of the indications and warnings contained in this manual / instruction sheet. Comelit Group S.p.A. nonetheless reserves the right to change the information provided in this manual / instruction sheet at any time and without prior notice.
- The siren must be connected to a SELV limited power source.
- The lead battery used must be a VRLA (Valve Regulated Lead Acid) type, with casing in flammability class UL94V-1 or higher, and it must comply with one of the following standards: IEC 60086-4, IEC 60086-5, IEC 60896-11, IEC 60896-21, IEC 60896-22, IEC 61056-1 and IEC 61056-2, IEC 61427, IEC/TS 61430, IEC 61434, IEC 61959, IEC 62133, IEC 62281, and IEC 62485-2.
- The siren must be equipped with 12V 2,0Ah battery Art. 20022204, to be purchased separately.
- Any battery maintenance/replacement procedures should only be carried out by trained and qualified personnel.

FR  **Avvertissements**

- Ce produit Comelit a été conçu et réalisé pour être utilisé dans la réalisation de systèmes de sécurité et domotiques dans des bâtiments résidentiels, commerciaux, industriels et publics ou à usage public.
- Toutes les opérations liées à l'installation des produits Comelit sont réservées à des techniciens qualifiés qui devront suivre attentivement les consignes des Manuels / Instructions desdits produits.
- Couper l'alimentation avant d'effectuer toute opération.
- Utiliser des conducteurs d'une section adéquate en fonction des distances et en respectant les explications contenues dans le manuel du système.
- Il est conseillé de ne pas poser les conducteurs destinés à l'installation dans la canalisation destinée aux câbles de puissance (230 V ou plus).
- Les conducteurs utilisés doivent être conformes aux normes de référence : IEC 60332-1-2 pour les câbles d'une section de 0,5 mm² ou supérieure et IEC 60332-2-2 si la section est inférieure à 0,5 mm².
- Pour utiliser les produits Comelit en toute sécurité : suivre attentivement les consignes contenues dans les Manuels / Instructions ; s'assurer que l'installation réalisée avec les produits Comelit n'est pas sabotée / endommagée.

- Les produits Comelit sont sans maintenance, exception faite pour les opérations de nettoyage qui devront être effectuées selon les consignes contenues dans les Manuels / Instructions. Les réparations concernant les produits, sont réservées exclusivement à Comelit Group S.p.A., les installations, sont réservées à des techniciens qualifiés.
- Comelit Group S.p.A. ne sera pas tenue pour responsable en cas d'utilisation contraire aux indications, de non-respect des indications et des recommandations présentes dans ce Manuel / Instructions. Comelit Group S.p.A. se réserve le droit de modifier à tout moment et sans préavis le contenu de ce Manuel / Instructions.
- La sirène doit être connectée à une source d'alimentation SELV à puissance limitée.
- La batterie au plomb utilisée doit être de type VRLA (Valve Regulated Lead Acid), avoir une enveloppe avec classe d'flammabilité UL94V-1 ou supérieure et répondre à l'une des normes suivantes : IEC 60086-4, IEC 60086-5, IEC 60896-11, IEC 60896-21, IEC 60896-22, IEC 61056-1 et IEC 61056-2, IEC 61427, IEC/TS 61430, IEC 61434, IEC 61959, IEC 62133, IEC 62281 et IEC 62485-2.
- La sirène doit être équipée d'une pile Art. 20022204 à 12V 2,0Ah, disponible à part.
- Toute opération d'entretien et/ou de remplacement de la batterie est réservée à un technicien qualifié.

NL  **Waarschuwingen**

- Dit product van Comelit is ontworpen en ontwikkeld om te worden gebruikt bij de realisatie van beveiligings- en huisautomatiseringssystemen in woningen, winkels, bedrijven en openbare gebouwen of in openbare ruimtes.
- Alle functies die zijn aangesloten op de installatie van de Comelit-producten moeten zijn uitgevoerd door gekwalificeerd technisch personeel, volgens de aanwijzingen in de handleiding/instructies van de betreffende producten.
- Sluit de voeding af voordat u onderhoudswerkzaamheden uitvoert.
- Gebruik kabels met een geschikte doorsnede, afhankelijk van de afstanden, volgens de aanwijzingen in de handleiding van de installatie.
- Het is raadzaam om de kabels voor de installatie niet in dezelfde leiding te plaatsen als die waar de vermogenskabels (230V of hoger) doorheen lopen.
- De gebruikte geleiders moeten conform de referentienormen zijn: IEC 60332-1-2 voor kabels met een doorsnede van 0,5 mm² of groter en IEC 60332-2-2 voor een doorsnede van minder dan 0,5 mm².
- Voor een veilig gebruik van de producten Comelit is het volgende noodzakelijk: het zorgvuldig opvolgen van de aanwijzingen in de handleiding/instructies, ervoor zorgen dat de installatie die met de Comelit-producten is uitgevoerd niet wordt gesaboteerd / beschadigd raakt.
- De producten van Comelit hebben geen onderhoud nodig, behalve de normale reiniging, welke moet worden uitgevoerd zoals is aangegeven in de handleiding/instructies. Eventuele reparaties moeten worden uitgevoerd voor de producten, uitsluitend door Comelit Group S.p.A., voor de installatie, door gekwalificeerd technisch personeel.
- Comelit Group S.p.A. is niet verantwoordelijk voor andere toepassingen dan het beoogde gebruik, het niet in acht nemen van de aanwijzingen en waarschuwingen in deze handleiding/instructies. Comelit Group S.p.A. behoudt zich het recht voor om elk moment, zonder waarschuwing vooraf, wijzigingen aan te brengen in deze handleiding/instructies.
- De sirene moet worden aangesloten op een SELV beperkte vermogensbron.
- De gebruikte loodbatterij moet van het type VRLA (Valve Regulated Lead Acid) zijn, een behuizing van ontvlambaarheidsklasse UL94V-1 of hoger hebben en aan de volgende normen voldoen: IEC 60086-4, IEC 60086-5, IEC 60896-11, IEC 60896-21, IEC 60896-22, IEC 61056-1 en IEC 61056-2, IEC 61427, IEC/TS 61430, IEC 61434, IEC 61959, IEC 62133, IEC 62281 en IEC 62485-2.
- De sirene moet zijn voorzien van een los verkrijgbare batterij art. 20022204 van 12V 2,0Ah.
- Werkzaamheden voor onderhoud en/of vervanging van de batterij mogen uitsluitend door ervaren personeel worden uitgevoerd.

ES  **Advertencias**

- Este producto Comelit ha sido diseñado y realizado para usarse en sistemas de seguridad y domótica tanto en edificios residenciales, comerciales e industriales como en edificios públicos o de uso público.
- Todos los productos Comelit deben ser instalados por personal técnicamente cualificado, siguiendo con atención las indicaciones de los manuales / las instrucciones proporcionados con cada producto.
- Antes de efectuar cualquier operación hay que cortar la alimentación.
- Utilizar conductores de sección adecuada teniendo en cuenta las distancias y respetando las instrucciones del manual de sistema.
- Se aconseja no colocar los conductores de la instalación en el mismo conducto eléctrico por donde pasan los cables de potencia (230 V o superiores).
- Los conductores utilizados deben ser conformes a las normativas de referencia: IEC 60332-1-2 para los cables con una sección de 0,5 mm² o superior e IEC 60332-2-2 para los cables con una sección inferior a 0,5 mm².
- Para el uso seguro de los productos Comelit, es necesario seguir con atención las indicaciones de los manuales / las instrucciones e garantizar que la instalación realizada con los productos Comelit no pueda ser manipulada ni dañada.
- Los productos Comelit no prevén intervenciones de mantenimiento, salvo las normales operaciones de limpieza, que se deben efectuar siempre según lo indicado en los manuales / las instrucciones. Las reparaciones deben ser efectuadas exclusivamente por Comelit Group S.p.A. cuando afecten a productos, por personal técnicamente cualificado cuando afecten a instalaciones.
- Comelit Group S.p.A. quedará libre de cualquier responsabilidad en caso de usos diferentes a los previstos e incumplimiento de las indicaciones y advertencias proporcionados en el manual / las instrucciones. Comelit Group S.p.A. se reserva siempre el derecho de modificar en cualquier momento y sin preaviso el manual / las instrucciones.
- La sirena se tiene que conectar a una fuente de alimentación SELV de potencia limitada.
- La batería de plomo utilizada debe ser de tipo VRLA (Valve Regulated Lead Acid), poseer una envolvente con clase de inflamabilidad UL94V-1 o superior, y ser conforme a una de las siguientes normas: IEC 60086-4, IEC 60086-5, IEC 60896-11, IEC 60896-21, IEC 60896-22, IEC 61056-1 e IEC 61056-2, IEC 61427, IEC/TS 61430, IEC 61434, IEC 61959, IEC 62133, IEC 62281 o IEC 62485-2.
- La sirena tiene que estar dotada con la batería art. 20022204 de 12 V 2,0Ah, que se compra por separado.
- Cualquier intervención de mantenimiento y/o sustitución de la batería debe ser realizada únicamente por personal experto.

<p>1 2 3 4 5 6</p>	(IT) Etichetta di tracciabilità	(EN) ID label for product traceability	(FR) Étiquette de la traçabilité	(NL) Identificatielabel om het product te kunnen traceren	(ES) Etiqueta de trazabilidad	
	1	codice articolo	article code	référence article	artikelcode	código del artículo
	2	nome costruttore	manufacturer's name	nom du fabricant	naam fabrikant	nombre del fabricante
	3	codice EAN identificativo dell'articolo	EAN article identification code	code EAN identifiant l'article	EAN-identificatiecode van het artikel	código EAN de identificación del artículo
	4	numero seriale	serial number	numéro de série	serienummer	número de serie
	5	numero di protocollo	protocol number	numéro de protocole	protocolnummer	número de protocolo
6	data di produzione settimana di produzione (WW) e anno di produzione (YY) (nell'etichetta d'esempio 1519 = settimana 15 dell'anno 19)	date of manufacture week of manufacture (WW) and year of manufacture (YY) (in the sample label 1519= week15 of the year 19)	date de production semaine de production (WW) et année de production (YY) (sur l'étiquette de l'exemple 1519= semaine 15 de l'année 19)	datum van productie week van productie (WW) en jaar van productie (YY) (op het etiket van het voorbeeld 1519= week 15 van jaar 19)	fecha de producción semana de producción (WW) y año de producción (YY) (en la etiqueta del ejemplo, 1519= semana 15 del año 19)	

(IT) Caratteristiche tecniche	(NL) Technische specificaties
(EN) Technical characteristics	(ES) Características técnicas
(FR) Caractéristiques techniques	

(IT)	(EN)	(FR)	(NL)	(ES)	
Nome del costruttore / fornitore	Name of manufacturer / supplier	Nom du constructeur / fournisseur	Naam van de fabrikant / leverancier	Nombre del fabricante / proveedor	Comeit Group S.p.A
Dimensioni (b x h x p)	Dimensions (b x h x d)	Dimensions (b x h x p)	Afmetingen (l x h x d)	Dimensiones (b x h x p)	208.5 x 308 x 69.5 mm
Peso senza batteria	Weight without battery	Poids sans pile	Gewicht zonder batterij	Peso sin batería	0.8 Kg
Peso con batteria	Weight with battery	Poids pile comprise	Gewicht met batterij	Peso con batería	1.5 Kg
Tensione di lavoro	Operating voltage	Tension de service	Werkspanning	Tensión de trabajo	13,8V
Range di tensione	Voltage range	Plage de tension	Spanningsbereik	Intervalo de tensión	12,8V-15V
Corrente assorbita a riposo [POL] (con LED verde acceso)	Current consumption in standby [POL] (with green LED lit)	Courant absorbé au repos [POL] (LED verte allumée)	Stroomverbruik in standby [POL] (als de groene LED brandt)	Corriente consumida en reposo [POL] (con LED verde encendido)	12mA (36mA)
Corrente assorbita a riposo [POL] (con LED verde acceso)	Current consumption in standby [POL] (with green LED lit)	Courant absorbé au repos [POL] (LED verte allumée)	Stroomverbruik in standby [POL] (als de groene LED brandt)	Corriente consumida en reposo [POL] (con LED verde encendido)	6mA (30mA)
Corrente assorbita in allarme (da batteria e alimentazione)	Current consumption in alarm (from battery and power supply)	Courant absorbé en état d'alarme (par pile et alimentation)	Stroomverbruik in alarm (van batterij en voeding)	Corriente consumida en alarma (por batería y alimentación)	max 350mA
Batteria Art. 20022204 (acquistabile separatamente)	Battery Art. 20022204 (to be purchased separately)	Pile Art. 20022204 (disponible à part)	Batterij art. 20022204 (los verkrijgbaar)	Batería art. 20022204 (se compra por separado)	12V – 2,0 Ah
Range di temperatura	Temperature range	Plage de température	Temperatuurbereik	Intervalo de temperatura	-25°C a +55°C
Tono di sirena 1	Siren tone 1	Tonalité sirène 1	Sirenetoon 1	Tono de la sirena 1	
Tono di sirena 2	Siren tone 2	Tonalité sirène 2	Sirenetoon 2	Tono de la sirena 2	
Pressione sonora	Sound pressure	Pression sonore	Geluidsdruk	Presión sonora	103db(A) @ 1mt
Tipo di trasduttore: piezoelettrico	Transducer type piezoelectric	Type de transducteur : piézo-électrique	Type transducer: piézo-elektrisch	Tipo de transductor: piezoeléctrico	
Grado IP	IP rating	Indice IP	IP-graad	Grado IP	IP34
Grado IK	IK rating	Indice IK	IK-waarde	Grado IK	IK08
Grado secondo EN50131-1	EN50131-1 rating	Indice selon EN50131-1	EN50131-1 grade	Grado según EN50131-1	2
Classe ambientale	Environmental class	Classe environnementale	Milieuklasse	Clase ambiental	III
Tutti i prodotti sono conformi alle prescrizioni delle direttive 2014/30/UE, 2014/35/UE e ciò è attestato dalla presenza della marcatura CE sugli stessi.	All the products comply with the requirements of the 2014/30/EU and 2014/35/EU directives. This is proved by the CE mark on the products themselves.	Tous les produits sont conformes aux prescriptions des directives 2014/30/UE, 2014/35/UE. La présence du marquage CE sur les produits atteste cette conformité.	Alle producten voldoen aan de eisen van de richtlijn 2014/30/EU en 2014/35/EU, wat wordt bevestigd door het CE-label op de producten.	Todos los productos son conformes a los requisitos de las Directivas 2014/30/UE y 2014/35/UE como demuestra la presencia de la marca CE en ellos.	
L'art. SIR702AW è conforme alle norme EN 50131-4 EN 62368-1 EN 50130-4 EN 61000-6-3 EN 50131-1 EN 50130-5	Art. SIR702AW complies with standards EN 50131-4 EN 62368-1 EN 50130-4 EN 61000-6-3 EN 50131-1 EN 50130-5	L'art. SIR702AW est conforme aux normes EN 50131-4 EN 62368-1 EN 50130-4 EN 61000-6-3 EN 50131-1 EN 50130-5	Art. SIR702AW voldoet aan de normen EN 50131-4 EN 62368-1 EN 50130-4 EN 61000-6-3 EN 50131-1 EN 50130-5	El art. SIR702AW es conforme a las normas EN 50131-4 EN 62368-1 EN 50130-4 EN 61000-6-3 EN 50131-1 EN 50130-5	
Il sistema di apertura a scorrimento è brevettato	The sliding opening system is patented	Le système d'ouverture coulissante est breveté	De manier waarop de sirene te openen is, is gepatenteerd	El sistema de apertura deslizante está patentado	 102015000081385

IT Generalità

EN General information

FR Généralités

NL Algemene kenmerken

ES Generalidades

IT La sirena **SIR702AW** è una sirena autoalimentata da esterno, gestita da microcontrollore e fornita di lampeggiante a LED.

È provvista di:

- 2 LED aggiuntivi (uno rosso ed uno verde) che permettono la visualizzazione di diverse informazioni: lo stato impianto, i guasti alimentazione, la funzione deterrente e la modalità installazione;
- resistenza integrata di bilanciamento del contatto tamper escludibile (valore 1.8Kohm, già adatto a centrali Comelit Vedo).
- diversi tipi di collegamento alla centrale di allarme grazie alla polarità configurabile degli ingressi (separati per lampeggiante e speaker);
- una serie di ponticelli che permettono la programmazione di: polarità e logica ingressi, tempo massimo di allarme, tipo di suono, bilanciamento tamper, funzione deterrente.

EN **SIR702AW** is an outdoor battery-powered siren, controlled by a micro-controller and equipped with a flashing LED.

It is equipped with:

- 2 additional LEDs (one red and one green) that can be display the following information: system status, power supply failure, deterrent function and installation mode;
- integrated balancing resistor of the by-passable back tamper contact (1.8 k Ohms, ready-adapted for Comelit Vedo control panels)
- different types of connection to alarm control panel thanks to configurable polarity of the inputs (separate for flashing light and speaker);
- a series of jumpers that allow programming of: input polarity and logic, maximum alarm time, sound type, back tamper balancing, deterrent function.

FR La sirène **SIR702AW** est une sirène auto-alimentée d'extérieur, gérée par un micro-contrôleur et équipée d'un feu clignotant à leds.

Elle comprend :

- 2 leds supplémentaires (une rouge et une verte) permettant de signaler plusieurs informations : l'état de l'installation, les coupures de courant, la fonction de dissuasion et le mode installation ;

- exclusion possible de la résistance intégrée d'équilibrage du contact anti-sabotage (valeur 1,8 Kohms, déjà adaptée aux centrales Comelit Vedo).
- plusieurs types de connexion à la centrale d'alarme grâce à la polarité configurable des entrées (séparées pour feu clignotant et lecteur) ;
- une série de pontages permettant de programmer : polarité et logique des entrées, durée maximum de l'alarme, type de tonalité, équilibrage anti-sabotage, fonction de dissuasion.

NL De sirene **SIR702AW** is een zelfvoedende buitensirene, bediend door microcontroller en die wordt geleverd met LED-knipperlicht.

Hij is voorzien van:

- twee extra leds (een rode en een groene) die verschillende informatie kunnen weergeven: de systeemstatus, voedingsstoringen, afschrikfunctie en de installatiemodus;
- geïntegreerde balanceringsweerstand van het uitschakelbare tampercontact (waarde 1,8 Kohm, reeds geschikt voor Comelit Vedo centrales).
- verschillende soorten aansluitingen op de alarmcentrale mogelijk dankzij de configureerbare polariteit van de ingangen (afzonderlijk voor knipperlicht en luidspreker);
- een reeks jumpers voor de programmering van: polariteit en ingangslógica, maximale alarmtijd, soort geluid, balancering tamper en afschrikfunctie.

ES La sirena **SIR702AW** es una sirena autoalimentada de exterior, gestionada por un microcontrolador y dotada de un intermitente de LED.

Está equipada con:

- 2 ledes adicionales (uno rojo y uno verde) que informan sobre el estado de la instalación, las averías de alimentación, la función de disuasión y la modalidad de instalación;
- resistencia integrada de equilibrado del contacto tamper que se puede excluir (valor 1,8 kOhm, ya adaptado para centralitas Comelit Vedo).
- diferentes tipos de conexión a la centralita de alarma gracias a la polaridad configurable de las entradas (separadas para intermitente y altavoz);
- una serie de puentes que permiten programar: polaridad y lógica de las entradas, tiempo máximo de alarma, tipo de sonido, equilibrado del tamper y función de disuasión.

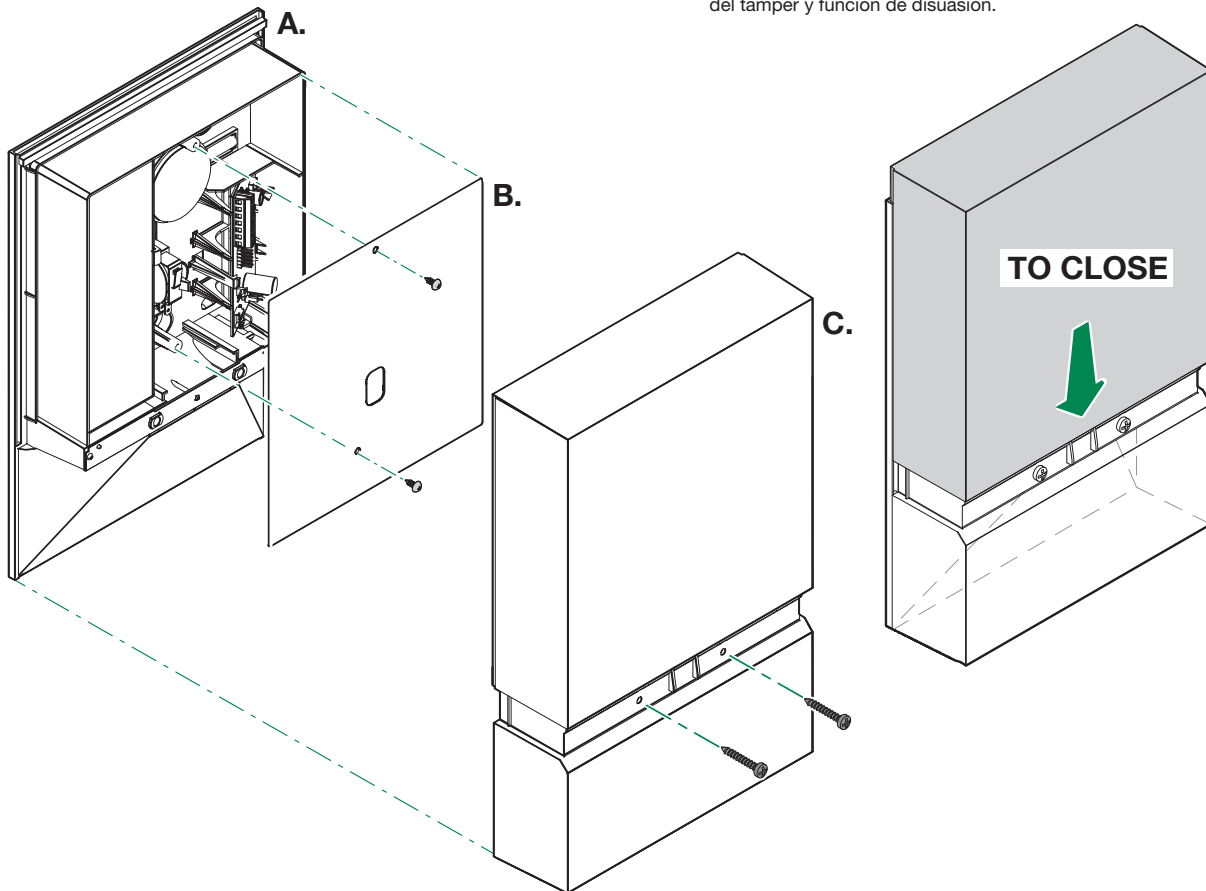

	IT	EN	FR	NL	ES
A.	base	base	base	basis	base
B.	coperchio interno	inner cover	couvercle intérieur	binnendeksel	tapa interna
C.	involucro esterno	outer cover	enveloppe extérieure	buitenbehuizing	carcasa externa
TO CLOSE	chiusura	closure	fermeture	sluiting	cierre

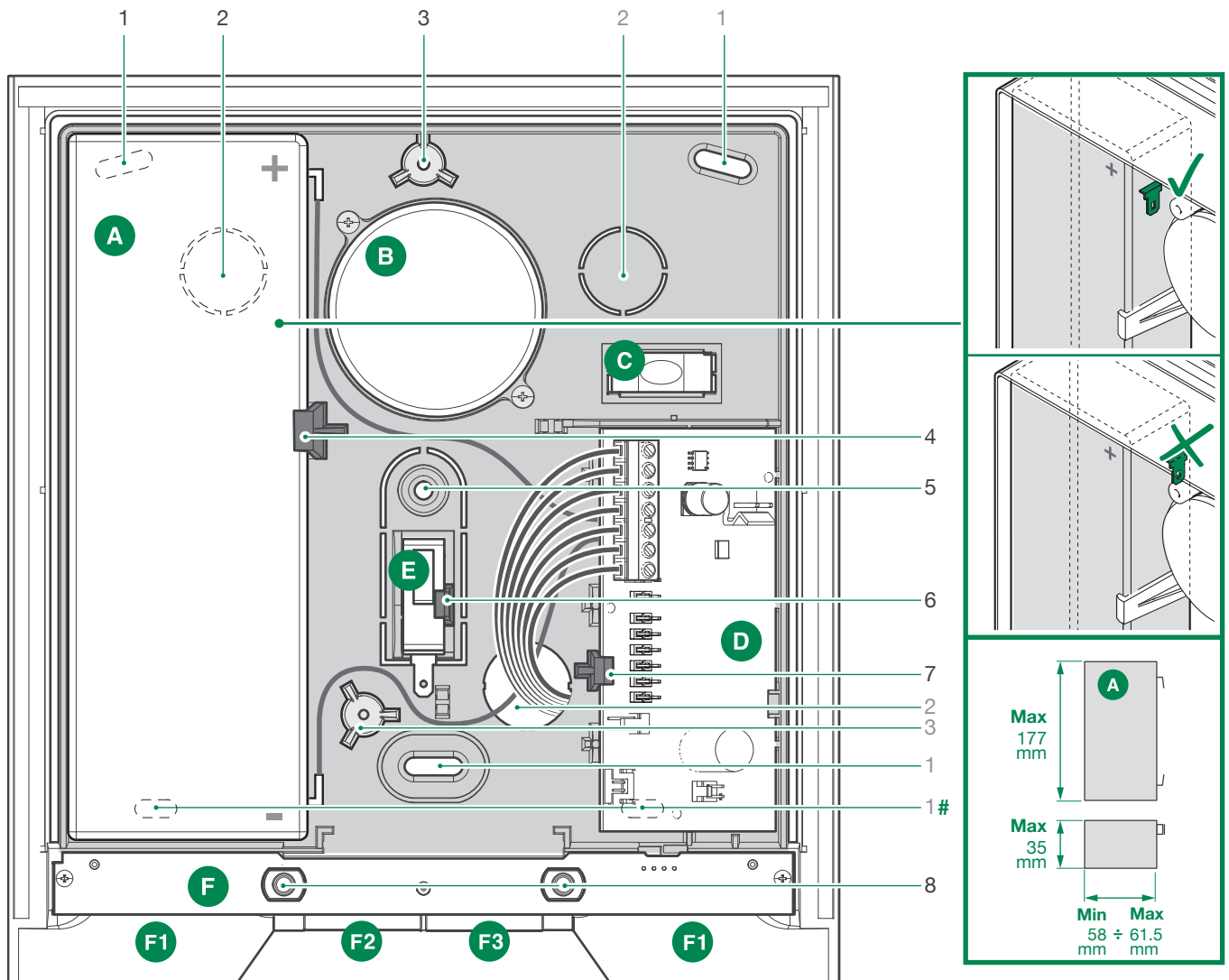

	(IT)	(EN)	(FR)	(NL)	(ES)
A.	Batteria Art. 20022204 (acquistabile separatamente)	Battery Art. 20022204 (to be purchased separately)	Pile Art. 20022204 (disponible à part)	Batterij art. 20022204 (los verkrijgbaar)	Batería art. 20022204 (se compra por separado)
B.	Speaker piezoelettrico	Piezoelectric speaker	Lecteur piézo-électrique	Piëzo-elektrische luidspreker	Altavoz piezoeléctrico
C.	Livella a bolla	Spirit level	Niveau à bulle	Waterpas	Nivel de burbuja
D.	Scheda elettronica	Electronic circuit board	Carte électronique	Elektronische kaart	Tarjeta electrónica
E.	Tamper	Tamper	Sécurité d'auto-protection	Tamper	Tamper
F.	Scheda LED	LED control board	Carte leds	LED-kaart	Tarjeta de ledes
F1.	LED Allarme in corso	Active alarm LED	LED Alarme en cours	LED Alarm actief	LED de alarma en curso
F2.	LED rosso: deterrente e segnalazione guasto	Red LED: deterrent and fault indication	LED rouge : dissuasion et signalisation des pannes	Rode LED: afschrikfunctie en storingsmelding	LED rojo: disuasor y señalización de avería
F3.	LED verde: stato impianto	Green LED: system status	LED verte : état installation	Groene LED: systeemstatus	LED verde: estado de la instalación
1.	Fori per fissaggio contenitore	Holes for fixing the housing	Orifices pour la fixation du boîtier	Montagegaten voor behuizing	Orificios de fijación de la caja
1#.	Fori di fissaggio opzionali	Optional fixing holes	Orifices de fixation en option	Optionele montagegaten	Orificios de fijación opcionales
2.	Fori per passaggio cavi	Cable inlet holes	Orifices pour le passage des câbles	Openingen voor kabeldoorvoer	Orificios de paso de los cables
3.	Colonne forate per fissaggio coperchio interno	Bosses for inner cover fixing screws	Colonnes percées pour fixation du couvercle intérieur	Geperforeerde kolommen voor bevestiging van binnendeksel	Columnas perforadas para la fijación de la tapa interna
4.	Molletta per fissaggio batteria	Battery retaining spring clip	Agrafe de fixation pile	Clip voor bevestiging batterij	Muelle de fijación de la batería
5.	Foro per fissaggio tamper antistrappo	Fixing hole for back tamper break out section	Orifice pour fixation anti-sabotage	Montagegat voor tamperbeveiliging tegen lostrekken	Orificio de fijación del tamper antiarranque
6.	Molletta per fissaggio tamper	Tamper spring clip	Agrafe de fixation anti-sabotage	Clip voor bevestiging tamper	Muelle de fijación del tamper
7.	Molletta per fissaggio scheda elettronica	Electronic circuit board spring clip	Agrafe de fixation carte électronique	Clip voor bevestiging elektronische kaart	Muelle de fijación de la tarjeta electrónica
8.	Fori per fissaggio involucro esterno	Fixing holes for outer cover	Orifices de fixation enveloppe extérieure	Montagegaten voor buitenbehuizing	Orificios de fijación de la carcasa externa

IT Installazione

EN Installation

FR Installation

NL Installatie

ES Instalación

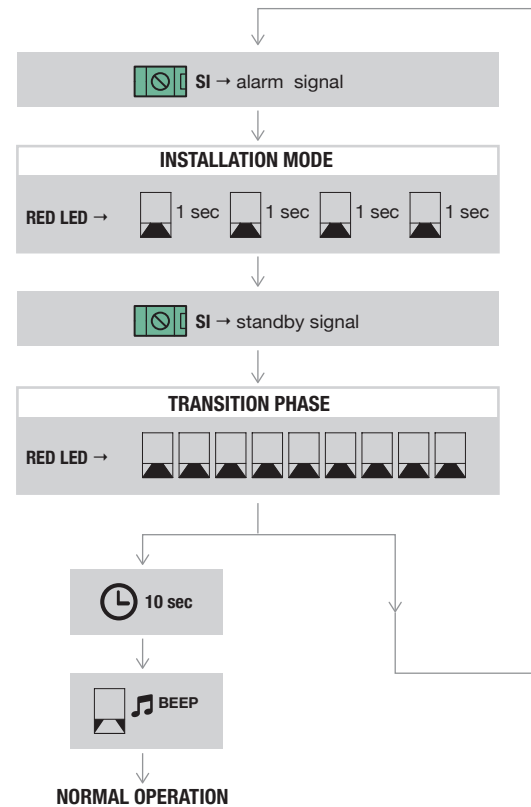
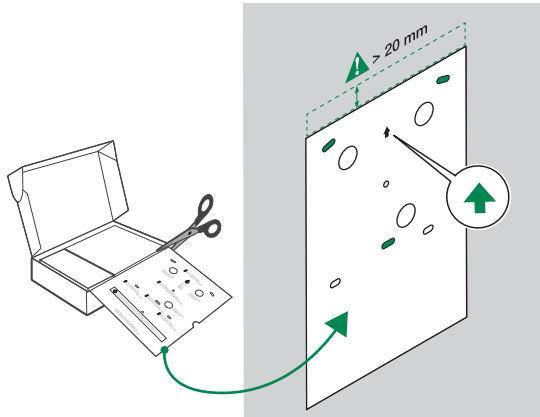
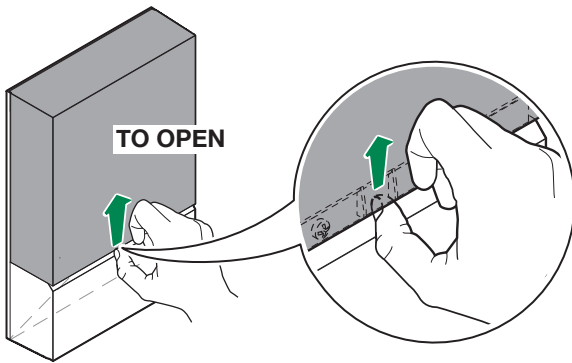

1. Configurare se necessario i ponticelli sulla scheda elettronica. **La pre-impostazione di fabbrica per il comando di allarme è POSITIVO - A TOGLIERE.**
2. Collegare la batteria ed effettuare i collegamenti provenienti dalla centrale.
3. Il LED rosso inizia a lampeggiare. Finché il morsetto SI è in condizione di allarme, il LED rosso lampeggia una volta al secondo e la sirena è in **“modalità installazione”** durante la quale essa non può suonare.
4. L'alimentazione sui morsetti **V+/V-** ed il passaggio del segnale **“SI”** da una condizione di allarme ad una condizione di riposo avviano un periodo di 10 secondi durante il quale il LED rosso lampeggia velocemente (**“fase di transizione”**).
5. Al termine di tale periodo la sirena emette un lampeggio ed un breve suono di conferma ed entra nella **“normale condizione di funzionamento”**.
- Nota: se all'accensione della sirena il morsetto “SI” si trova già in condizione di riposo (no allarme), verrà avviata direttamente la “fase di transizione” di 10 secondi. Durante questo periodo è possibile tornare alla “modalità installazione” riportando in condizione di allarme il morsetto “SI”.**

1. Configure the jumpers on the electronic circuit board as required. **The factory setting for the alarm command is POSITIVE REMOVED.**
2. Connect the battery and connect the wires from the control panel.
3. The red LED will start flashing. While terminal SI is in alarm state, the red LED will flash once per second and the siren is in **“installation mode”** and therefore cannot sound.
4. Power at terminals **V+/V-** and the transition of the **“SI”** signal from alarm state to standby state initiate a 10 second period during which the red LED flashes rapidly (**“transition phase”**).
5. At the end of this period the siren will flash and emit a brief sound to confirm that it is now in **“normal operating state”**.
- Note: if when the siren is switched on when terminal “SI” is already in standby state (no alarm), the 10 second “transition phase” will start directly. During this period, the siren can be returned to “installation mode” by returning the terminal “SI” to alarm state.**

1. Si nécessaire, configurer les ponts sur la carte électronique. **La pré-configuration pour la commande d'alarme est ÔTER POSITIF.**
2. Brancher la pile et procéder aux connexions provenant de la centrale.
3. La LED rouge commence à clignoter. Tant que la borne SI est en condition d'alarme, la LED rouge clignote une fois par seconde et la sirène est en **« mode installation »** durant lequel elle ne peut pas retentir.
4. L'alimentation sur les bornes **V+/V-** et le passage du signal **« SI »** d'une condition d'alarme à une condition de repos font commencer une période de 10 secondes durant laquelle la LED rouge clignote rapidement (**« phase de transition »**).

5. Au terme de ce laps de temps, la sirène clignote et retentit un court instant pour confirmer qu'elle entre dans la **« condition de fonctionnement normal »**.
- Remarque : si la borne « SI » est déjà en condition de repos (pas d'alarme) lorsque la sirène se déclenche, la « phase de transition » de 10 secondes commencera directement. Durant cette période, il est possible de retourner au « mode installation » en remettant la borne « SI » en condition d'alarme.**

1. Configureer indien nodig de jumpers op de elektronische kaart. **De fabrieksinstelling voor de alarmopdracht is PLUS - CONTROLE.**
2. Sluit de batterij aan en realiseer de verbindingen afkomstig van de centrale.
3. De rode LED begint te knipperen. Zolang de klem SI zich in alarmconditie bevindt, knippert de rode LED een keer per seconde en staat de sirene in de **“installatiemodus”** waarin hij geen geluid kan maken.
4. Door de voeding naar de klemmen **V+/V-** en de schakeling van het signaal **“SI”** vanuit een alarmconditie naar de stand stand-by start er een periode van 10 seconden waarin de rode LED snel knippert (**“overgangsfase”**).
5. Aan het einde van deze periode knippert de sirene en klinkt er kort een bevestigingssignaal en schakelt de sirene naar de **“normale bedrijfsconditie”**.
- Opmerking: als bij inschakeling van de sirene de klem “SI” al in stand-by staat (geen alarm), zal de “overgangsfase” van 10 seconden direct starten. Tijdens deze periode is het mogelijk om terug te keren naar de “installatiemodus” waardoor de klem “SI” terugkeert in de alarmconditie.**

1. Si es necesario, configurar los puentes de la tarjeta electrónica. **La configuración de fábrica para el mando de alarmas es con AUSENCIA DE SEÑAL DE TENSIÓN POSITIVA.**
2. Conectar la batería y efectuar las conexiones procedentes de la centralita.
3. El LED rojo empieza a parpadear. Hasta que el borne SI se encuentra en condición de alarma, el LED rojo parpadea una vez por segundo y la sirena se encuentra en **“Modalidad de instalación”** durante la cual no puede sonar.
4. La alimentación en los bornes **V+/V-** y el paso de la señal **“SI”** de la condición de alarma a la condición de reposo activan un periodo de 10 segundos durante el cual el LED rojo parpadea rápidamente (**“Fase de transición”**).
5. Transcurrido dicho periodo, la sirena emite un parpadeo y un breve sonido de confirmación y entra en la **“Condición normal de funcionamiento”**.

Nota: si al poner en marcha la sirena, el borne “SI” ya se encuentra en reposo (no alarma), se activará directamente la “Fase de transición” de 10 segundos. Durante este periodo, es posible volver a la “Modalidad de instalación” poniendo el borne “SI” en condición de alarma.

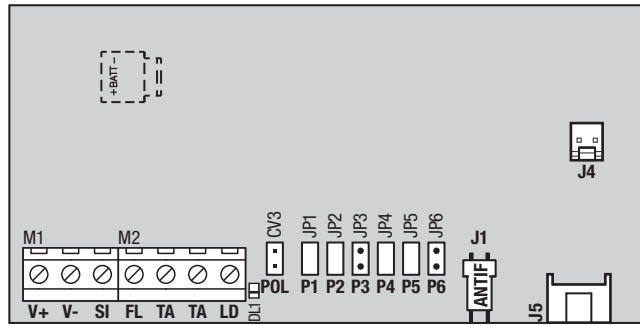

	IT DESCRIZIONI	EN DESCRIPTIONS	FR DESCRIPTIONS	NL OMSCHRIJVINGEN	ES DESCRIPCIONES
	Morsetiera M1 M2	Terminal block M1 M2	Bornier M1 M2	Klemmenblok M1 M2	Regleta de conexiones M1 M2
V+	Positivo di alimentazione	Power supply positive	Positif d'alimentation	Plus van voeding	Positivo de alimentación
V-	Negativo di alimentazione	Power supply negative	Négatif d'alimentation	Min van voeding	Negativo de alimentación
SI	Comando allarme (suono)	Alarm control (sound)	Commande d'alarme (tonalité)	Alarmopdracht (geluid)	Mando de alarma (sonido)
FL	Comando allarme (lampeggiante)	Alarm control (flashing)	Commande d'alarme (feu clignotant)	Alarmopdracht (knipperend)	Mando de alarma (intermitente)
TA TA	Morsetti tamper	Back tamper terminals	Bornes anti-sabotage	Klemmen tamper	Bornes del tamper
LD	Comando LED di stato (verde)	Status LED control (green)	Commande LED d'état (verte)	Opricht status-LED (groen)	Mando del LED de estado (verde)
	Componenti vari	Various components	Composants divers	Diverse componenten	Otros componentes
DL1	<i>lampeggio lento</i> : sirena a riposo, <i>lampeggio veloce</i> : sirena in allarme	<i>slow flash</i> : siren in standby, <i>rapid flash</i> : siren in alarm	<i>clignotement lent</i> : sirène au repos, <i>clignotement rapide</i> : sirène en condition d'alarme	<i>langzaam knipperend</i> : sirene in stand-by, <i>snel knipperend</i> : sirene in alarm	<i>Parpadeo lento</i> : sirena en reposo <i>Parpadeo rápido</i> : sirena en alarma
J4	Connettore speaker.	Speaker connector	Connecteur lecteur.	Connector luidspreker.	Conector del altavoz
J1	Non utilizzato	Not used	Non utilisé	Niet in gebruik	No utilizado
J5	Connettore scheda LED	LED control board connector	Connecteur carte LED	Connector LED-kaart	Conector de la tarjeta de LEDes

default	jumper	IT FUNZIONI JUMPER	EN JUMPER FUNCTIONS	FR FONCTIONS CAVALIER	NL JUMPER-FUNCTIES	ES FUNCIONES PUENTE
	POL	Polarità attivazione ingressi SI, FL, LD	SI, FL, LD inputs activation polarity	polarité de l'activation des entrées SI, FL, LD	Polariteit van de alarmgangen SI, FL, LD	Polaridad para l'activación de las entradas SI, FL, LD
•		positiva	positive	positive	plus	positiva
		negativa	negative	négative	min	negativa
	P1	Logica allarme	Alarm logic	Logique alarme	Alarm-logica	Lógica de la alarma
		a dare	applied	fournir	toepassen	con presencia de señal
•		a togliere	removed	ôter	verwijderen	con ausencia de señal
	P2 P3	Tempo sirena	Siren time	Durée sirène	Tijd sirene	Tiempo de la sirena
		10 min	10 min	10 min	10 min	10 min
		5 min	5 min	5 min	5 min	5 min
•		3 min	3 min	3 min	3 min	3 min
		2 min	2 min	2 min	2 min	2 min
	P4	LED deterrente	Deterrent LED	LED de dissuasion	LED afschrikfunctie	LED del disuasor
		disabilitato	disabled	désactivée	uitgeschakeld	deshabilitado
•		abilitato	enabled	validée	ingeschakeld	habilitado
	P5	Tono sirena	Siren tone	Tonalité sirène	Sirenetoon	Tono de la sirena
•						
	P6	Tamper	Back tamper	Anti-sabotage	Tamper	Tamper
•		Bilanciamento 1,8 KΩ	Balancing 1,8 KΩ	Équilibrage 1,8 KΩ	Balancering 1,8 KΩ	Equilibrado 1,8 KΩ
		NC	NC	NF	NC	NC

<p>(IT) Le configurazioni "Negativo a dare" e "Positivo a dare" non sono permesse dalla norma EN50131-4</p> <p>La configurazione di default dei jumper rende la sirena già utilizzabile con centrali Comelit Vedo e nella gran parte delle applicazioni.</p>	<p>(EN) The configurations "negative applied" and "positive applied" are prohibited by standard EN50131-4.</p> <p>The default configuration of the jumpers makes the siren usable with Comelit Vedo control panels and in the majority of applications.</p>	<p>(FR) Les configurations fournir négatif et fournir positif ne sont pas autorisées par la norme EN50131-4</p> <p>La configuration par défaut des cavaliers permet d'utiliser la sirène avec des centrales Comelit Vedo avec la plupart des applications.</p>	<p>(NL) De configuraties plus-controle en min-controle zijn niet toegestaan volgens de norm EN50131-4</p> <p>Met de standaard configuratie van de jumpers is de sirene direct bruikbaar voor Comelit Vedo centrales en voor de meeste overige toepassingen.</p>	<p>(ES) Las configuraciones de alarma con presencia de señal de tensión negativa o positiva no están permitidas por la norma EN50131-4.</p> <p>La configuración predefinida de los puentes hace que la sirena ya se pueda utilizar con las centralitas Comelit Vedo y en la gran parte de aplicaciones.</p>
--	---	--	---	---

(IT) LED ROSSO	(EN) RED LED	(FR) LED ROUGE	(NL) RODE LED	(ES) LED ROJO	
<p>[P4 </p> <p>LED deterrente disabilitato</p>	<p>[P4 </p> <p>Deterrent LED disabled</p>	<p>[P4 </p> <p>LED de dissuasion désactivée</p>	<p>[P4 </p> <p>LED afschrikfunctie uitgeschakeld</p>	<p>[P4 </p> <p>LED disuasor deshabilitado</p>	
<p>[P4 </p> <p>LED deterrente abilitato: un lampeggio ogni 3,5 sec</p>	<p>[P4 </p> <p>Deterrent LED enabled: one flash every 3.5 seconds</p>	<p>[P4 </p> <p>LED de dissuasion validée un clignotement toutes les 3,5 secondes</p>	<p>[P4 </p> <p>LED afschrikfunctie ingeschakeld: knippert eenmaal per 3,5 sec</p>	<p>[P4 </p> <p>LED disuasor habilitado: un parpadeo cada 3,5 s</p>	
<p>Segnalazione guasto alimentazione: 3 lampeggi ogni 3,5 sec</p>	<p>Power supply failure indication: 3 flashes every 3.5 seconds</p>	<p>Signalisation coupure de courant : 3 clignotements toutes les 3,5 secondes</p>	<p>Signalering voeding defect: knippert 3 maal per 3,5 sec</p>	<p>Señalización de fallo de la alimentación: 3 parpadeos cada 3,5 s</p>	
<p>Segnalazione guasto batteria / batteria scarica: 2 lampeggi ogni 3,5 sec</p>	<p>Battery fault/ discharged indication: 2 flashes every 3.5 seconds</p>	<p>Signalisation anomalie pile/pile à plat : 2 clignotements toutes les 3,5 secondes</p>	<p>Signalering batterij defect / batterij leeg: knippert 2 maal per 3,5 sec</p>	<p>Señalización de fallo de la batería/batería descargada: 2 parpadeos cada 3,5 s</p>	

(IT) LED VERDE	(EN) GREEN LED	(FR) LED VERTE	(NL) GROENE LED	(ES) LED VERDE
<p>Il LED di stato è pilotabile tramite il morsetto LD. Può essere utilizzato per rispondere a diverse esigenze di installazione. Per esempio può essere collegato ad una uscita della centrale per segnalare un particolare stato dell'impianto.</p>	<p>The status indicator LED can be controlled from the LD terminal. It can be used to meet various installation requirements. For example, it can be connected to an output of the control panel to indicate a particular system status.</p>	<p>La LED d'état peut être pilotée à travers la borne LD. Elle peut être utilisée pour répondre à plusieurs exigences d'installation. Par exemple, il est possible de la connecter à une sortie de la centrale pour signaler un état précis de l'installation.</p>	<p>De status-LED kan worden bediend via de klem LD. Hij kan worden gebruikt om aan uiteenlopende installatievereisten te voldoen. Hij kan bijvoorbeeld worden aangesloten op een uitgang van de centrale om een specifieke systeemstatus te signaleren.</p>	<p>El LED de estado se puede controlar mediante el borne LD. Se puede utilizar para responder a diferentes exigencias de instalación. Por ejemplo, se puede conectar a una salida de la centralita para señalar un estado concreto de la instalación.</p>

(IT) Collegamenti	(EN) Connections	(FR) Connexions	(NL) Aansluitingen	(ES) Conexiones
<p>Si consiglia l'uso di cavo schermato per i collegamenti, con un capo dello schermo collegato a V- e l'altro lasciato libero.</p>	<p>It is advisable to use a shielded cable for the connections, with one end of the shield connected to V- and the other left free</p>	<p>Il est conseillé d'utiliser un câble blindé pour les connexions, avec une extrémité du blindage reliée à V- et l'autre libre.</p>	<p>Het is raadzaam om voor de aansluitingen een afgeschermde kabel te gebruiken, waarbij het ene uiteinde van de afscherming wordt verbonden met V- en het andere vrij wordt gelaten.</p>	<p>Se aconseja usar un cable blindado para las conexiones con un extremo del blindaje conectado a V- y el otro dejado libre.</p>
<p>COLLEGAMENTO 3 FILI CON FLASH ABILITATO</p>	<p>3-WIRE CONNECTION WITH FLASH ENABLED</p>	<p>CONNEXION 3 FILS AVEC FLASH ACTIVE</p>	<p>AANSLUITING MET 3 DRADEN MET FLASH INGESC HakELD</p>	<p>CONEXIÓN DE 3 HILOS CON PARPADEO HABILITADO</p>
<p>La connessione a 3 fili prevede che la centrale passi solo un positivo di blocco attraverso il relé associato all'allarme, l'alimentazione della sirena è connessa separatamente a due morsetti (V+SIR e V-) della centrale. Quando in allarme, il positivo di blocco viene rimosso e la sirena suona potendo usare la sua batteria di backup e la batteria di sistema.</p> <p>Polarità e logica allarme: positivo a togliere [POL /P1 </p>	<p>With 3-wire connection, the control panel passes only one block positive through the relay associated to the alarm; the siren power supply is connected separately to two terminals on the control panel (V+SIR and V-). In an alarm state, the block positive is removed and the siren sounds, being able to use its backup battery and the system battery.</p> <p>Polarity and alarm logic: positive to remove [POL /P1 </p>	<p>La connexion à 3 fils prévoit que la centrale ne fasse passer qu'un positif de verrouillage à travers le relais associé à l'alarme, l'alimentation de la sirène est branchée séparément à deux bornes (V+SIR et V-) de la centrale. En état d'alarme, le positif de verrouillage est exclu et la sirène retentit du fait qu'elle utilise sa pile de sauvegarde et la pile du système.</p> <p>Polarité et logique d'alarme : ôter positif [POL /P1 </p>	<p>Voor de aansluiting met 3 draden moet de centrale alleen een vergrendelplus laten passeren via het relais dat gekoppeld is aan het alarm. De voeding van de sirene wordt apart aangesloten op twee klemmen (V+SIR en V-) van de centrale. In alarmtoestand wordt de vergrendelplus verwijderd en klinkt de sirene, die gebruik kan maken van de back-upbatterij en de systeembatterij.</p> <p>Polariteit en alarm-logica: plus verwijderen [POL /P1 </p>	<p>La conexión de 3 hilos prevé que la centralita pase solo un positivo de bloqueo a través del relé asociado a la alarma y que la alimentación de la sirena esté conectada por separado a dos bornes (V+SIR y V-) de la centralita. Cuando se encuentra en alarma, se quita el positivo de bloqueo y la sirena suena utilizando la batería de backup y la batería del sistema.</p> <p>Polaridad y lógica de la alarma: ausencia de señal de tensión positiva [POL /P1 </p>

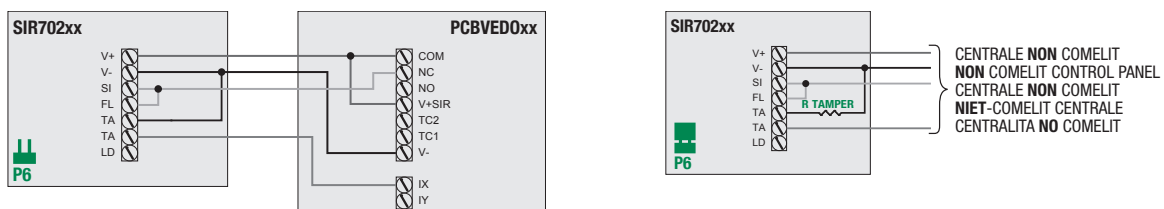

<p>(IT) COLLEGAMENTO 3 FILI CON LED DI STATO</p> <p>Alla configurazione "3 fili con flash abilitato" è possibile aggiungere il pilotaggio del LED VERDE di stato, connettendolo ad un'uscita della centrale VEDO nel seguente modo. Fare attenzione alla configurazione degli ingressi in Sirena e delle uscite in centrale (TC o OC).</p> <p>Polarità e logica allarme: positivo a togliere [POL /P1 </p>	<p>(EN) 3-WIRE CONNECTION WITH STATUS LED</p> <p>In the configuration "3-wire with flash enabled", it is possible to add control of the GREEN status LED, connecting it to an output of the VEDO control panel as follows: Take care when configuring the siren inputs in the siren and the control panel outputs (TC or OC).</p> <p>Polarity and alarm logic: positive to remove [POL /P1 </p>	<p>(FR) CONNEXION 3 FILS AVEC LED D'ÉTAT</p> <p>La configuration « 3 fils avec flash activé » peut être complétée par le pilotage de la LED VERTE d'état, en la connectant à une sortie de la centrale VEDO de la façon suivante. Faire attention à la configuration des entrées en Sirène et des sorties en centrale (TC ou OC).</p> <p>Polarité et logique d'alarme : ôter positif [POL /P1 </p>	<p>(NL) AANSLUITING MET 3 DRADEN MET STATUS-LED</p> <p>Bij de configuratie "aansluiting met 3 draden met flash ingeschakeld" kan de bediening van de groene status-LED worden toegevoegd door hem als volgt aan te sluiten op een uitgang van de VEDO-centrale. Let op de configuratie van de ingangen op de sirene en van de uitgangen op de centrale (TC of OC).</p> <p>Polariteit en alarm-logica: plus verwijderen [POL /P1 </p>	<p>(ES) CONEXIÓN DE 3 HILOS CON LED DE ESTADO</p> <p>A la configuración "3 hilos con parpadeo habilitado" es posible añadir el control del LED VERDE de estado, conectándolo a una salida de la centralita VEDO de la siguiente manera. Prestar atención a la configuración de las entradas en la sirena o de las salidas en la centralita (TC u OC).</p> <p>Polaridad y lógica de la alarma: ausencia de señal de tensión positiva [POL /P1 </p>
---	--	---	---	--

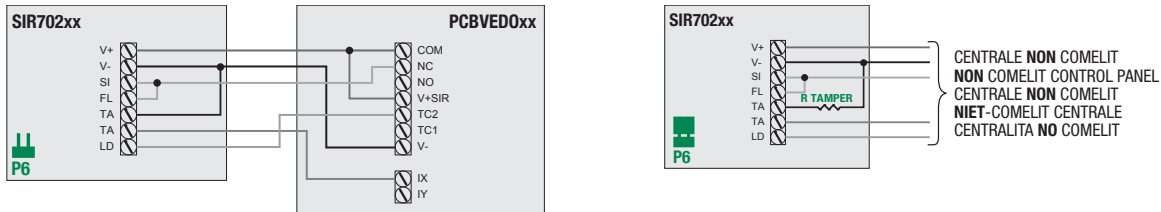

<p>(IT) COLLEGAMENTO 2 FILI CON LED DI STATO</p> <p>La connessione a 2 fili prevede che la centrale passi un positivo di blocco e ricarica attraverso il relé associato all'allarme. Il negativo della sirena è connesso al V- della centrale. Quando in allarme, questo positivo viene rimosso e la sirena suona per auto alimentazione.</p> <p>Polarità e logica allarme: positivo a togliere [POL /P1 </p>	<p>(EN) 2-WIRE CONNECTION WITH STATUS LED</p> <p>With 2-wire connection, the control panel passes a block positive and recharges through the relay associated with the alarm. The siren negative is connected to the control panel V-. In an alarm state, this positive is removed and the siren sounds under its own power.</p> <p>Polarity and alarm logic: positive to remove [POL /P1 </p>	<p>(FR) CONNEXION 2 FILS AVEC LED D'ÉTAT</p> <p>La connexion à 2 fils prévoit que la centrale fasse passer un positif de verrouillage et de recharge à travers le relais associé à l'alarme. Le négatif de la sirène est connecté à V- de la centrale. En état d'alarme, ce positif est exclu et la sirène retentit par effet d'auto-alimentation.</p> <p>Polarité et logique d'alarme : ôter positif [POL /P1 </p>	<p>(NL) AANSLUITING MET 2 DRADEN MET STATUS-LED</p> <p>Voor de aansluiting met 2 draden moet de centrale een vergrendelplus laten passeren via het relais dat gekoppeld is aan het alarm. De min van de sirene wordt aangesloten op V- van de centrale. In alarmtoestand wordt deze plus verwijderd en klinkt de sirene via zelfvoeding.</p> <p>Polariteit en alarm-logica: plus verwijderen [POL /P1 </p>	<p>(ES) CONEXIÓN DE 2 HILOS CON LED DE ESTADO</p> <p>La conexión de 2 hilos prevé que la centralita pase un positivo de bloqueo y recarga a través del relé asociado en alarma. El negativo de la sirena está conectado al V- de la centralita. Cuando se encuentra en alarma, se quita este positivo y la sirena suena por autoalimentación.</p> <p>Polaridad y lógica de la alarma: ausencia de señal de tensión positiva [POL /P1 </p>
--	---	--	---	--

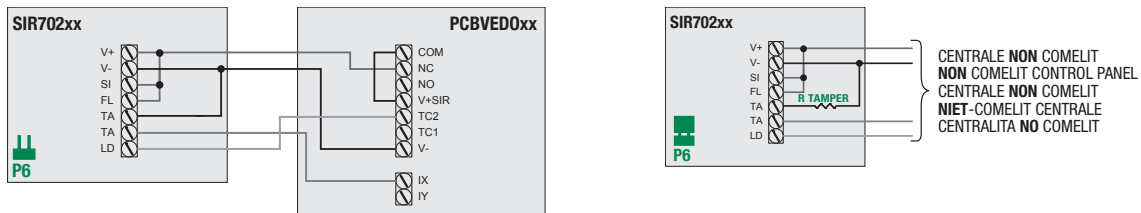

	(IT) GLOSSARIO	(EN) GLOSSARY	(FR) GLOSSAIRE	(NL) VERKLARENDE WOORDENLIJST	(ES) GLOSARIO	
	ISO 7000-0434	Attenzione, consultare la documentazione	Caution, refer to the documentation	Attention, consulter la documentation	Let op, de documentatie raadplegen	Atención, consultar la documentación
	ISO 3864	Attenzione, rischio di scosse elettriche	Caution, risk of electric shocks	Attention, risque d'électrocution	Let op, gevaar voor elektrische schokken	Atención, riesgo de descargas eléctricas
	ISO 7000-1641	Leggere le istruzioni per l'utilizzo	Read the operating instructions	Lire les instructions avant d'utiliser l'appareil	De gebruiksaanwijzingen lezen	Leer las instrucciones de uso
	IEC 60417-5017	Connessione di terra	Earth connection	Prise de terre	Aarding	Conexión de tierra
	IEC 60417-5134	Dispositivi sensibili all'elettricità statica	Devices sensitive to static electricity	Dispositifs sensibles à l'électricité statique	Toestellen die gevoelig zijn voor statische elektriciteit	Dispositivos sensibles a la electricidad estática
	CE	Direttiva CEE 93/42 : Il marchio CE attesta la conformità del prodotto alle direttive applicabili dell'Unione Europea	EEC Directive 93/42 : The CE mark indicates that the product conforms to the applicable European Union directives	Directive CEE 93/42 : Le marquage CE atteste la conformité du produit aux directives applicables de l'Union européenne	Richtlijn EEG 93/42: Het CE-merk geeft aan dat het product voldoet aan de toepasselijke richtlijnen van de Europese Unie	Directiva CEE 93/42 : La marca CE certifica que el producto es conforme a las directivas aplicables de la Unión Europea
	BS EN 50419: 2006	WEEE (RAEE): soggetto alle regolamentazioni per lo smaltimento delle apparecchiature elettriche ed elettroniche (ad es. da non smaltire in modo generico)	WEEE: subject to regulations for the disposal of electrical and electronic equipment (e.g. items that should not be disposed of using general waste methods)	DEEE : sujet aux réglementations sur la gestion des déchets d'appareils électriques et électroniques (par ex., à ne pas jeter dans les ordures ménagères)	WEEE (RAEE): onderhevig aan de voorschriften voor de verwijdering van elektrische en elektronische apparatuur (bijv. niet met het gewone afval weggooien)	WEEE (RAEE): sujeto a los reglamentos sobre la eliminación de residuos de aparatos eléctricos y electrónicos (por ejemplo, no eliminar como residuo doméstico)
	IEC 60417-5031 (2002-10)	Dispositivo alimentato con corrente continua	Device powered with direct current	Dispositif alimenté en courant continu	Toestel dat op gelijkstroom werkt	Dispositivo alimentado con corriente continua

CERTIFIED MANAGEMENT SYSTEMS



www.comelitgroup.com

Via Don Arrigoni, 5 - 24020 Rovetta (BG) - Italy



4ª edizione 09/2020
cod. 2G4002561