

ENERGION M HYBRID LIGHT 50

HYBRID LIGHT: LIGHT UP YOUR BUSINESS



PAKKETAANBIEDING!
CONSUMENTENPRIJS:
€3750,-*
INCLUSIEF MONTAGE
ASETHL50

R32

De Energion M Hybrid Light 50 is een monobloc lucht/water warmtepomp voor centrale verwarming met ondersteuning van een CV-ketel. Met R32 koudemiddel. Compleet geleverd als pakket met buitenunit, intelligente controlbox, regeling en accessoires. Geschikt voor toepassingen in bestaande woningen en voor elk merk CV-ketel. De Lightbox als controlbox is installatiezijdig te installeren op de plek die het beste past.

COMPACTE CONTROLBOX

R32 KOUEMIDDEL

ISDE € 2925,-

VOOR ELK MERK CV-KETEL

PRESTATIES

- Nominaal verwarmingsvermogen @A7 /W35 3.5kW
- COP >5 bij buitentemperatuur van 7°C
- Vermogensbereik: 1,5-6,5 kW bij -10°C
- Aanvoertemperatuur: +65°C
- Werkingsgebied verwarmen: -25°C tot +40°C
- Werkingsgebied koelen: +10°C tot +43°C
- Modulerende compressor en ventilator

COMFORT BIJ INSTALLATIE & GEBRUIK

- Stil: Dankzij speciaal gevormd ventilatorblad
- Geschikt voor zoneregeling mbv ATAG One Zone
- R32 koudemiddel
- Laag gewicht buitenunit: 66kg
- Toepasbaar in bestaande bouw
- Bouwkundige aanpassingen overbodig
- Geschikt voor zonne-energie/PV panelen
- Twee jaar garantie



*Getoonde prijs is 'vanaf' prijs, na aftrek ISDE subsidie. Inbegrepen in installatieprijs: ophangen binnenunit naast huidige CV-ketel, installatie + online brengen warmtepomp, installeren ATAG One Zone thermostaat, leidingwerk buitenunit-binnenunit (waarbij gerekend wordt met 3m maximale afstand tussen binnen-en buitenunit). Niet inbegrepen: aanleg stroomaansluiting meterkast naar buitenunit, overige elektrotechnische werkzaamheden, aanpassingen meterkast, boren van spargen tbv CV-leidingen in zoldervloer en buitenmuur.

ENERGION M | ODM 50 HYBRID LIGHT VERSIE

Buitenunit ODM (lucht/water warmtepomp)

met:

- Stille ventilator
- Buitenunit met hermetisch gesloten koudemiddelcircuit
- Energiezuinige circulatiepomp
- Automatische ontluchter
- Overstortventiel
- Kleppen en sensoren

Systeem		
Nominaal verwarmingsvermogen @A7W35	kW	5
COP @A7W35 *		5
Maximaal verwarmingsvermogen @A-7W35	kW	5
COP @A-7W35 *		2,9
Verwarmingsklasse @55°C		A++
Verwarmingsklasse @35°C		A+++
Buitenunit		50
Nominale stroom	A	13,5
Maximale stroom	A	14,3
Beveiliging	A	20-C
Nominale spanning	V	230
Grenswaarden	V	216-243
Cos phi		> 0,9
Voedingkabel (H07RN-F)		3G4
Elektrische voeding		1-fase
Gewicht	kg	66

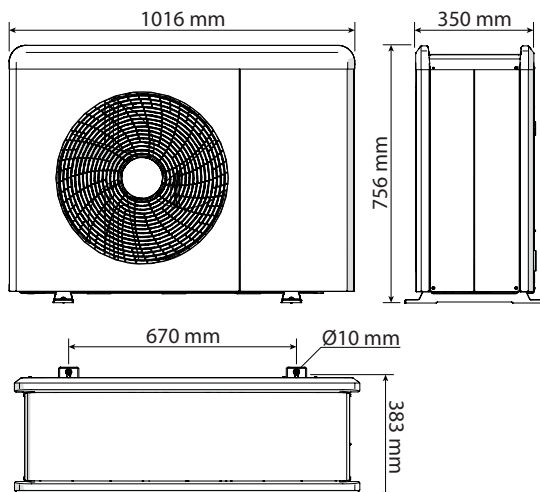

ENERGION M HYBRID LIGHT



De kleine "M-Lightbox"-module is de basis uitvoering van een ATAG ENERGION lucht/water warmtepomp aansturing. Deze Light uitvoering bevat geen hydraulische componenten en back-up verwarming.

UITRUSTING

De "M-Lightbox"-module bestaat uit een module met het klemmenblok voor de elektrische aansluitingen en de NEOZ bedieningsinterface.

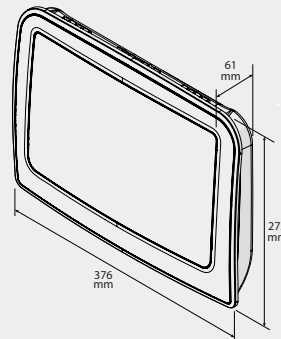

SAMENSTELLING PAKKET

Energion M Hybrid Light 50

Buitenunit ODM 50 - Hybrid Light versie



Buffervat 25L



Lightbox controlbox



NEOZ bedieningsinterface



One Zone Wifi thermostaat, Zwart



Aanlegvoeler 10K



CV transportpomp

Wilco Yonos Pico 25/1-4-130



Geleverd op 1 pallet en omdoos Artnr: **ASETHL50**

