

TABLEAU DE SPECIFICATION DE SPIROTECH



SpiroPure ProClean 23.0

Client:

Projet:

Référence:

Type: **G76.362**

Critères de design

Liquide (d'installation):	Eau
Capacité	1200 l/h
Max. Filling Capacity @420µS/cm to <100µS	3420 l
Pression du Système min.:	1,0 bar-g
Pression du Système max.:	8,0 bar-g
Température min.:	5 °C
Température max.:	80 °C

Connections

Entrée / sortie	G ^{3/4} "
Dirt Drain	G ^{3/4} " (M)

Contrôle de qualité

Certification de test:	non
Certifications des Matériaux:	non
Conformité:	VDI 2035, ÖNORM H 5195-1 SWKI BT 102-11

Matériaux de construction

Tête:	POM
Connections	Laiton
Bouteille (fond)	PP
Bouteille (filetage raccord):	PA66
Bouteille (structure bobinée):	Fibre de verre renforcée (FRP)
Bouteille (surface interne):	PEHD
Chariot	Aluminium, plastique et caoutchouc
Support arrière:	PEHD
Boîtier LED:	POM
Cartouche:	Polystyrol
Résine:	Composite de synthèse
MBL:	Laiton

Dessin

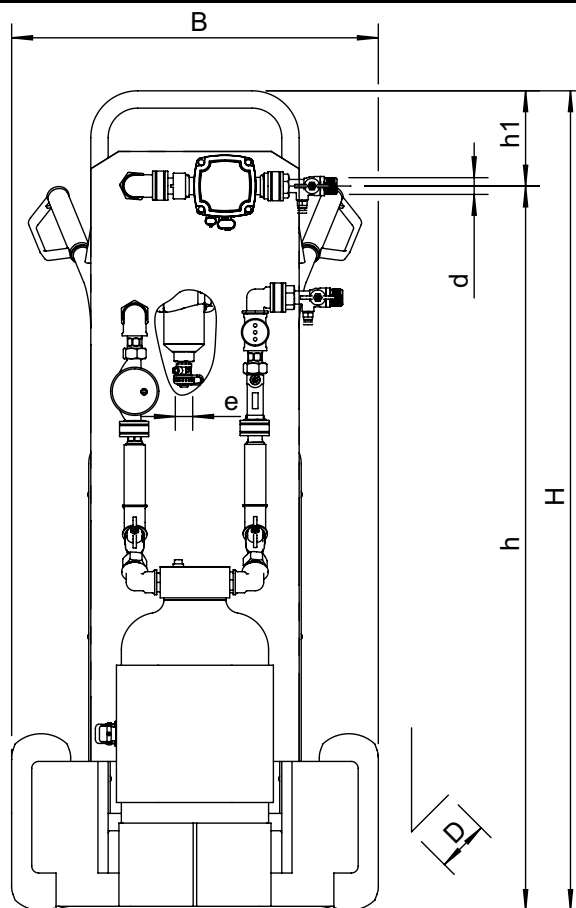

Dimensions

Hauteur:	1182 mm
Largeur:	528 mm
Profondeur:	519 mm
B	528 mm
d	G ^{3/4} "
D	519 mm
e	G ^{3/4} " (M)
H	1182 mm
h	1045 mm
h1	137 mm
Weight:	47,5 kg
Contenance en résine:	23 l
LED Power:	Battery - CR2450
Pump Power:	230 V

Sous réserve de modifications