

**DE Einbau- und Bedienungsanleitung**  
'MINI-TRESOR' Wandeinbauschränk aus Edelstahl  
Fig. 211

» 2

**EN Installation and operating instructions**  
'MINI-TRESOR' stainless steel built-in wall cabinet  
Fig. 211

» 8

**FR Instructions d'installation et d'utilisation**  
Armoire murale encastrée «MINI-TRESOR» en acier inoxydable  
Fig. 211

» 15

**IT Istruzioni di montaggio e d'uso**  
'MINI-TRESOR' Armadio a incasso a parete in acciaio inox  
Afb. 211

» 22

**CS Návod k montáži a obsluze**  
'MINI-TRESOR' vestavěná skříňka z nerezové oceli  
obr. 211

» 29



**Montage und Gebrauch**

Anleitung vor Montagebeginn oder Gebrauch sorgfältig lesen und den Anweisungen folgen! Montage und Funktionsprüfung nur durch sachkundige, qualifizierte Fachkraft.

Anleitung an den Anlagenbetreiber weitergeben und zur späteren Verfügung aufbewahren!

**Warnung!** Nationale Normen und Vorschriften zur Sanitärinstallation sowie zur Unfallverhütung sind vorrangig zu befolgen.

**Hinweis!** Einbauort muss ein geschlossener, trockener und frostfreier Raum sein, der nicht überflutet werden kann.

**Hinweis!** Vor Abschluss der Montage unbedingt eine Dichtigkeitsprüfung der wasserführenden Elemente sowie eine Funktionsprüfung durchführen.

**Haftung**

Keine Gewährleistung oder Haftung bei:

- Nichtbeachten der Anleitung.
- fehlerhaftem Einbau und/oder Gebrauch.
- eigenständiger Modifikation am Produkt.
- sonstiger fehlerhafter Bedienung.

**Verwendung**

Der Wandeinbauschränk dient als Versorgungsstation zur zentralen Wasser- bzw. Stromversorgung. Jede andere Verwendung gilt als nicht bestimmungsgemäß!

Anschlussmöglichkeiten: z. B. Wasser- und Stromanschluss für 230 V / 400 V, bauseits erweiterbar z.B. um Gas-, Telefon-, Antennen- oder Abwasseranschluss, für die private und gewerbliche Anwendung.

**Warnhinweise**

Beachten und befolgen Sie die Warnhinweise in der Anleitung. Nichtbeachten der Warnhinweise kann zu Verletzungen oder Sachschäden führen!

Kennzeichnung wichtiger Warnhinweise:

**Gefahr!** Elektrischer Strom!

Kennzeichnet Gefahren, die schwere oder tödliche Verletzungen zur Folge haben können.



**Warnung!** Kennzeichnet Gefahren, die zu Verletzungen, Sachschäden oder Verunreinigung des Trinkwassers führen können.



**Hinweis!** Kennzeichnet Gefahren, die zu Schäden an der Anlage oder Funktionsstörungen führen können.



**Info!** Kennzeichnet zusätzliche Informationen und Tipps.

**Wichtige Hinweise für den Anlagenbetreiber**

Material: Edelstahl

Druckstufe Armatur: PN 16

Verwenden Sie das Gerät

- nur in einwandfreiem Zustand
- bestimmungsgemäß



**Hinweis!** Das Sicherheitstürschloss ist umrüstbar auf ein bestehendes Schließsystem. Hierzu ist das Türschloss auszutauschen.



**Hinweis!** Die Elektro- und Sanitärinstallationen sind jeweils vom Fachinstallateur auszuführen.



**Hinweis!** Der gesamte Tresor ist in regelmäßigen Abständen mit einem Edelstahlreinigungsmittel zu reinigen! Pflege der Schrankoberfläche: Aggressive und scheuernde Reinigungsmittel können die Oberfläche beschädigen. Keine chlor- oder säurehaltigen, schleifenden oder ätzenden Reinigungsmittel verwenden. Die Reinigung wird mittels feuchtem Mikrofasertuch empfohlen.



**Hinweis!** Die Verwendung als Verteiler für Wasser und Strom ist nicht in allen Ländern zulässig! Beachten Sie eventuell bestehende landesspezifische Regelungen, falls Sie beabsichtigen, den Verteiler außerhalb Deutschlands zu verwenden.



**Hinweis!** Bei Einbau des Tresors in Schwimmbädern oder Einrichtungen mit vergleichbaren Umgebungsbedingungen, ist eine regelmäßige Reinigung des gesamten Tresors, wie vorher beschrieben, notwendig.



**Gefahr!** Lt. VDE-Bestimmungen muss der KEMPER MINI-TRESOR für Strom- und Wasseranschluss durch einen FI-Schalter (Fehlerstrom 0,03A) abgesichert werden. Dies gilt für alle Steckdosen im Außenbereich.



#### Entsorgung

Örtliche Vorschriften zur Abfallverwertung bzw. -beseitigung sind zu beachten. Produkt darf nicht mit normalem Haushaltsmüll, sondern muss sachgemäß entsorgt werden.



Bezeichnung	
1	Wandeinbauschränk (Grundkörper)
2	4 Befestigungsschrauben
3	Frostsichere Außenarmatur oder Geräteanschlussventil
4	2 Befestigungsschrauben (M6 x 12)
5	Steckdose (1 Stück)
6	Montageplatte
7	4 Schrauben für die Montageplatte und das Spritzschutzblech (M6 x 10)
8	Spritzschutzblech
9	Blendrahmen und Tür mit Klappe
10	Türschloss mit 3 Schlüsseln

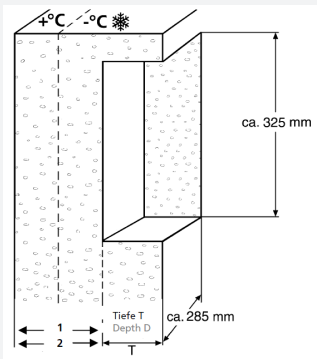

Es ist eine Maueröffnung mit den Maßen 325 x 285 mm (H x B) vorzusehen.



#### Hinweis!

Die Tiefe (T) min. 120 mm, max. 140 mm ergibt sich aus der Wandstärke der Außenwand einschließlich Dämmung, Klinker etc.



#### Hinweis!

Zur Gewährleistung der Frostsicherheit der Trinkwasserarmatur sind 150 mm Restwandstärke (1) erforderlich.



#### Hinweis!

Bei Verlegung der Anschlussleitung Unterputz ist eine Mindestwandstärke von 285 mm (2) erforderlich.



#### Hinweis!

Die Armatur muss mindestens 250 mm über dem höchstmöglichen Betriebswasserspiegel eingebaut werden!

#### Wärmedämmung gegen Kälteeinwirkung von außen

Für die Wandaussparung ist eine entsprechend ausreichende Wärmedämmung in Abstimmung mit dem Architekten einzubauen! (Die Dicke der Dämmschicht ist entsprechend zur Bestimmung der Einbautiefe zu berücksichtigen!)

#### Zu berücksichtigender Brandschutz

Durch die Wandaussparung wird die Feuerwiderstandsdauer und die Bauteilstärke der Außenwand herabgesetzt. Mit dem Statiker und dem Brandschutzplaner ist ein Konzept zum Brandschutz für den Wandeinbauschrank (1) zu erstellen (Lösung für eine F 90 Wand: Ummantelung mit 40 mm Promatect H verwenden).

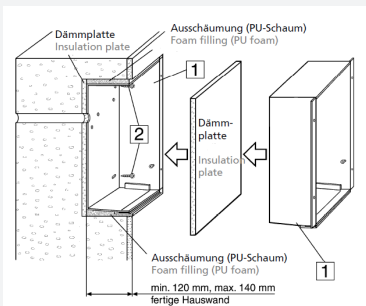

### Stromzuführung vorsehen

- FI-Absicherung beachten:  
Nennfehlerstrom  $\leq 0,03$  A und  
Anschlussleistung  $\leq 32$  A
- Schutzart IP 44

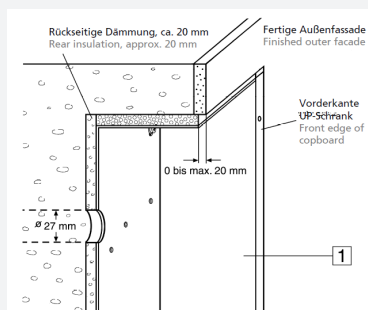

### Gefahr! Erdung!

Verbindung des Erdungskabels an der dafür vorgesehenen Schraube im oberen Wandeinbauschränkbereich herstellen (sämtliche metallischen Teile sind somit geerdet).

### Falls eine Brandschutzummantelung notwendig wird

1. Brandschutzummantelung in die Mauerwerksaussparung einsetzen.
2. Schrank (1) einsetzen.

\* Für die Frostsichere Außenarmatur (3) ist eine Bohrung von  $\geq \text{Ø } 27$  mm erforderlich. Das im Wandeinbauschränk (1) vorgestanzte Loch dient dabei als Schablone. Von innen nach außen ist ein Gefälle von max. 2 % einzuhalten.



**Info!** Folgende Figuren werden mit der Schutzart IP 55 ausgeliefert: 21102015CH | 21109015CH

Beim Einpassen des Wandeinbauschranks (1) den späteren Wandaufbau der Außenfassade beachten. Max. Ausgleich von 20 mm durch den Blendrahmen möglich!

1. vorgestanztes Blech für Außenarmatur entfernen.
2. Bohrung von außen nach innen waagrecht vornehmen.

### Kälte­dämmung ohne Brandschutzummantelung

Empfehlenswert ist eine rückseitige Dämmung (z.B. Styropor).

1. Rückseitige Dämmung einsetzen.
2. Schrank einsetzen und fixieren.
3. Ggf. vier Löcher bohren und Schrank (1) mittels beiliegenden vier Befestigungsschrauben (2) an der Rückwand befestigen (vier Bohrungen, Ø 8 mm).

## Einbau Steckdosenkombination und Spritzschutz

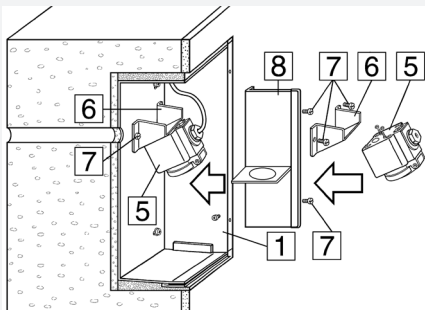

1. Steckdose 230 V auf Montageplatten (6) aufschrauben, im Wandinbauschränk (1) anschließen und mit den beiliegenden Schrauben (7) an der Rückwand befestigen.



### Hinweis!

Funktionsprüfung durchführen!



### Gefahr!

Elektroarbeiten dürfen nur von autorisiertem Fachpersonal ausgeführt werden!

2. Das Spritzschutzblech (8) mittels beiliegenden Schrauben (7) senkrecht zwischen Steckdose und Anschluss frostsicherer Außenarmatur an den vorgesehenen Befestigungspunkten an der Rückwand anschrauben. (Das Spritzschutzblech kann auch nach Montage der frostsicheren Außenarmatur angebracht werden.)

## Montage Frostsichere Außenarmatur

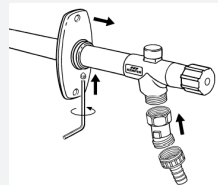

### Hinweis!

- Wandscheibe bis zum Anschlag an das Auslaufgehäuse schieben und mit Schraube justieren.
- Schlauchtülle und Adapter wie dargestellt montieren.

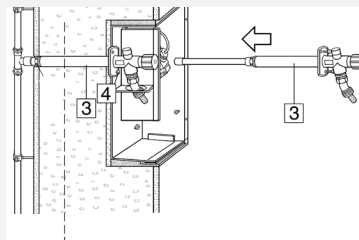

Montage Aufputz

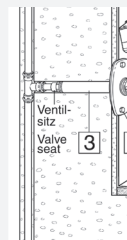

Montage Unterputz



### Warnung!

Montage nur durch sachkundige, qualifizierte Fachkraft!

1. Frostsichere Außenarmatur (3) in die Bohrung stecken und mittels der zwei beiliegenden M6-Schrauben (4) befestigen.
2. Außenarmatur (3) an die Wasserleitung anschließen (Cu-Rohr Ø 15 mm oder AG R ½").



### Hinweis!

- Ventil Sitz (Gewinde R ½") muss im frostfreien Bereich liegen.
- Angaben unter Punkt 1 Mindestwandstärken sind zu beachten!

## Montage Blendrahmen mit Tür am Wandeinbauschränk

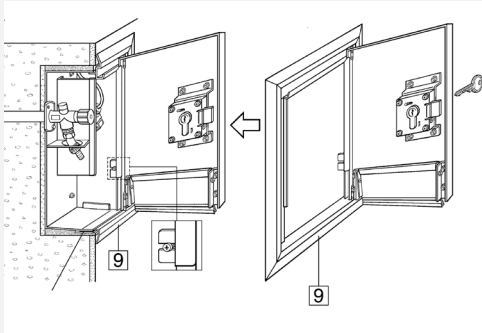

Einschubleiste mit Silicon (klar) ausspritzen

1. Blendrahmen mit Tür (9) mit den seitlichen Führungsschlitz über die (vormontierten) Schrauben schieben, bis dass der Rahmen bündig mit der Hausaußenwand anliegt.
2. Anschließend den Blendrahmen mit Tür (9) mit den Schrauben sichern.

Die integrierte Klappe für Schlauch- und Kabelanschluss dient zur Sicherheit während des Gebrauchs.

## Funktionsprüfung

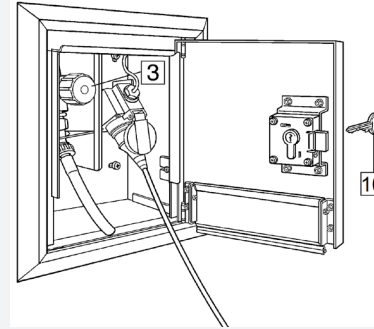

1. Funktionsprüfung der Frostsicheren Außenarmatur (3) durchführen.



### Hinweis!

Durch das selbständige Entleeren der Frostsicheren Außenarmatur (3) nach dem Zapfvorgang läuft das Wasser nach dem Absperren für einige Sekunden nach (Frostsicherheit). Es ist aus diesem Grunde nur leichtes Zudrehen (Schließen) der Armatur erforderlich.



### Hinweis!

Zur Sicherstellung der Funktion „Frostsicherheit“ müssen Schläuche und sonstige Anbauteile vor Beginn der Frostperiode entfernt werden!



### Installation and operation

Read the manual carefully and follow the instructions before installation!

Installation and maintenance must be carried out by qualified plumbers.

Always pass on this manual to the current system owner and keep it in a safe place for future reference!

**Warning!** Priority must be given to the national standards and provisions on sanitary installations and accident prevention.

**Warning!** The installation location must be a closed, dry and frost-free room that cannot be flooded.

**Warning!** Before completing the installation, it is essential to carry out a leak test of the water-bearing elements as well as a functional test.

### Warranty

Warranty or liability are voided through:

- Disregard of installation instructions.
- Damage due to faulty installation.
- Unauthorised product modifications.
- Other incorrect operation.

### Use

The built-in wall cabinet serves as a supply station for the central water and power supply.

Any other uses constitute misuse.

Connection options: e. g. water and power connection for 230 V / 400 V, can be expanded on site, e.g. by gas, telephone, antenna or waste water connection, for private and commercial use.

### Warning information

Please read and follow the warning information in this instruction. Disregard of the warning information may lead to injury or material damage!

Labelling of important warning information:



#### **Danger!** Electricity!

Indicates hazards that might result in severe or fatal injury.



**Warning!** Highlights risks that may result in injury, material damage or contamination of drinking water.



**Note!** Indicates hazards that may lead to damages to the system or malfunctions.



**Info!** Indicates additional information and tips.

### Important advice to the operator

Material: Stainless steel

Pressure rate valve: PN 16

Only use the TRESOR

- in sound condition
- as intended



**Note!** The door lock can be replaced with an existing locking system. The door lock must be replaced for this purpose.



**Note!** The electrical and plumbing installations must be carried out by specialist installers.



**Note!** The complete Tresor must be cleaned by a stainless steel cleaning agent in regular intervals!  
Care of the cabinet surface: Aggressive and scour cleaning agents can damage the surface. Don't use chloric or acidic, grinding or acidly cleaning agents.  
Cleaning with a damp micro-fibre cloth is recommended.



**Note!** In some countries the use of combination units with water and electric is not permitted. Please follow the specific regulations for the relevant country, if you want to install the product outside of Germany.



**Note!** In case of assembly the Tresor in swimming pools or facilities with comparable ambient conditions, a regular cleaning of the complete Tresor is necessary as described before.



**Danger!** According to VDE requirements KEMPER MINI-TRESOR for power and water connection have to fuse by a residual current circuit breaker (residual current 0,03A). This applies to all sockets in outdoor area.



#### Disposal

Local regulations on waste recycling and disposal must be followed. The product must not be disposed of with household waste but must rather be disposed of appropriately.



#### Description

- |    |  |
|----|--|
| 1  | Built-in wall cabinet  |
| 2  | 4 attachment screws  |
| 3  | Frost-proof outer fitting or hose bibb                           |
| 4  | 2 attachment screws (M6 x 12)                                    |
| 5  | Socket (1 piece)   |
| 6  | Mounting plate   |
| 7  | 4 Screws for mounting plate and spray protection plate (M6 x 10) |
| 8  | Spray protection plate   |
| 9  | Trim frame and door with flap                                    |
| 10 | Door lock with 3 keys  |

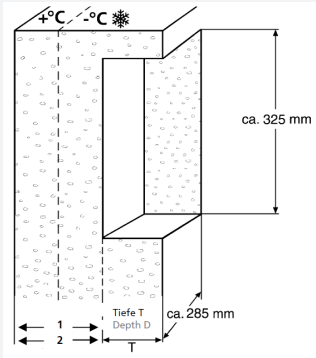

A wall opening must be provided with the dimensions 325 x 285 mm (H x W).



**Note!**

The depth (D) min. 120 mm, max. 140 mm is calculated from the wall thickness of the outer wall including installation, clinker etc.



**Note!**

In order to guarantee frost protection of the water fitting, a wall thickness (1) of 150 mm is required.



**Note!**

When laying the connecting pipe within the wall, a minimum wall thickness of 285 mm is required!



**Note!**

The valve must be attached minimum 250 mm over the maximum of operating water surface!

**Heat insulation against the effects of cold from outside**

Heat insulation must be provided for the wall opening in consultation with the architect! (The thickness of the insulating layer must be taken into account accordingly for determination of the installation depth!)

**Fire protection**

The wall opening reduces the fire resistance duration and the structural strength of the outer wall. A fire protection concept for the built-in wall cabinet (1) must be produced together with the surveyor and firesafety planner (Suggestion for an F 90 wall: Use lagging with 40 mm Promactect H).

## Installation of built-in wall cabinet

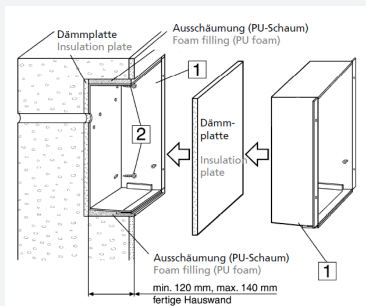

### Provide the power supply

- Note FI fuse:
- Nominal fault current  $\leq 0.03$  A
- and Connection current  $\leq 32$  A
- Protection type IP 44



### Info!

Following figures are delivered with protection type IP 55:  
21102015CH | 21109015CH

When fitting the built-in wall cabinet (1), take into account the later wall construction of the outer façade. Max. possible compensation by the trim frame: 20 mm!

- 1.** remove the pre-stamped plate for the outer fitting
- 2.** drill horizontally from outside to inside

Insulation without fire protection jacket.

Insulation on the back side is recommended (e.g. expanded polystyrene).

- 1.** Insert rear insulation.
- 2.** Insert the cabinet into the opening and fix it.
- 3.** If necessary, drill four holes and attach the cabinet (1) to the rear wall using the four attachment screws provided (2) (four holes,  $\varnothing$  8 mm).

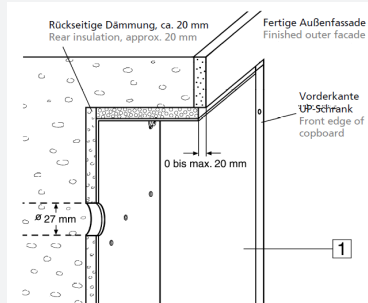

### Danger! Earthing!

Connect the earth cable to the screw provided in the top of the built in wall cabinet (all metal parts are then earthed).

### If fire protection lagging is necessary

- 1.** Insert fire protection lagging into the masonry recess.
- 2.** Insert the cabinet (1).

\* A hole of  $\geq \varnothing 27$  mm is required for the frost-proof outer fitting (3). The pre-stamped hole in the built-in wall cabinet (1) can be used as a template. A slope of max. 2 % must be maintained from inside to outside.

## Installation of socket combination and spray protection

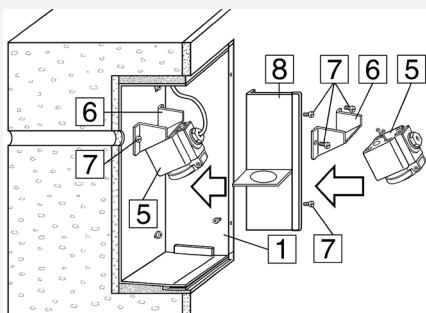

1. Screw the 230 V socket onto the mounting plate (6), connect in the built-in wall cabinet (1) and attach to the cabinet rear wall using the screws (7) supplied.



### Note!

Carry out a functional check.



### Danger!

Electrical work must be carried out only by authorised specialist personnel!

2. Screw the spray protection plate (8) vertically between the socket and the connection of the frost-proof outdoor valve to the attachment points provided on the rear wall, using the screws provided (7). (The spray protection plate can also be fitted after the installation of the frost-proof outdoor valve.)

## Installation of frost-proof outdoor valve

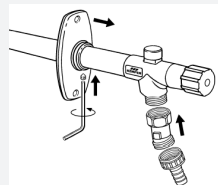

### Note!

- Push the wall plate on to the outlet housing as far as the stop and adjust using the screw.
- Fit the hose sleeve and adapter as illustrated

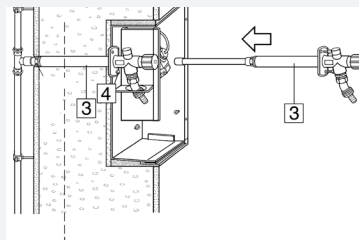

Exposed installation

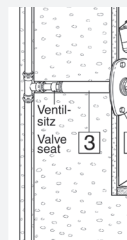

Concealed installation



### Warning!

Installation must be carried out by qualified plumbers!

1. Insert the frost-proof outer fitting (3) into the hole and attach using the two M6 screws (4) provided.
2. Connect the outer fitting (3) to the water supply (copper pipe  $\varnothing$  15 mm or AG R 1/2").



### Note!

- The valve seat (thread R 1/2") must be located in the frost-free area.
- The specifications given under Point 1 Minimum wall thicknesses must be observed!

## Installation of the trim frame with door to the built-in wall cabinet

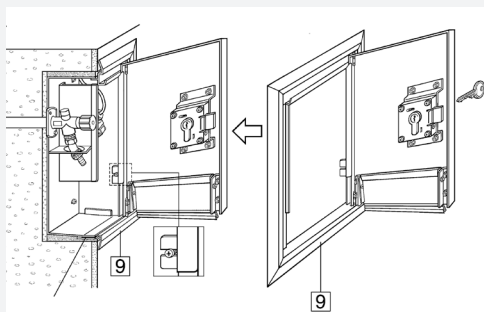

Fill insert rail with clear silicon

1. Push the trim frame with door (9) with the lateral guide slots over the (pre-assembled) screws, until the frame lies flush with the outer wall of the building.
2. Then secure the trim frame with door (9) using the screws.

The integral flap for hose and cable connection is for safety purposes uring use.

## Functional testing

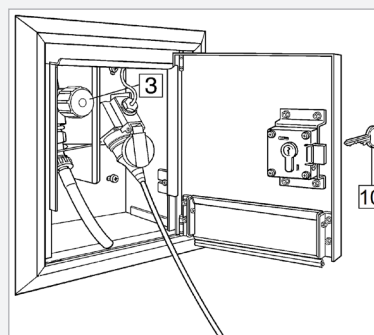

1. Conduct functional testing of the frost-proof outer fitting (3).



### Note!

Due to the automatic draining of the frost-proof outer fitting (3) after removal of water, water will continue to drain out for a few seconds after closing the fitting (frost safety). For this reason, the fitting only needs to be closed gently.



### Note!

To ensure the correct 'frost safety' function, hoses and other attachments must be removed before the start of the frost period!

**Montage et utilisation**

Lisez soigneusement la notice avant le montage ou l'utilisation et respectez les instructions! Seul un technicien qualifié et compétent en la matière est autorisé à effectuer le montage et le contrôle fonctionnel. Remettez la notice à l'exploitant de l'installation et conservez-la comme référence à l'avenir!

**Avertissement!** Les normes nationales, les réglementations en matière d'installations sanitaires et les prescriptions de prévention des accidents doivent être suivies en priorité.

**Remarque!** Le lieu d'installation doit être un local fermé, sec et à l'abri du gel, qui ne puisse pas être inondé.

**Remarque!** Avant la fin du montage, effectuez impérativement un contrôle d'étanchéité des éléments conducteurs d'eau, de même qu'un contrôle fonctionnel.

**Responsabilité**

Aucune responsabilité ni aucune garantie dans les cas suivants:

- non-respect de la notice,
- installation et/ou d'utilisation incorrecte(s),
- modification arbitraire du produit,
- en cas de toute autre utilisation inappropriée.

**Remarques importantes**

L'armoire murale encastrée sert de station centralisée pour l'alimentation en eau et l'alimentation en électricité. Toute autre utilisation est considérée comme non conforme à la destination prévue!

Possibilités de raccordement/ par ex. raccordement d'eau et d'électricité pour 230 V / 400 V, qui peut être étendu sur site par ex. par gaz, téléphone, antenne ou raccordement d'eau pour usage privé et professionnel.

**Avertissements**

Tenez compte et respectez impérativement les avertissements de la notice. Le non-respect des avertissements peut entraîner des blessures ou des dommages matériels!

Marquage des avertissements importants:



**Danger!** Courant électrique! Indique les dangers pouvant entraîner la mort ou des blessures graves.



**Avertissement!** Indique les dangers pouvant entraîner des blessures, des dégâts matériels ou une contamination de l'eau potable.



**Remarque!** Indique les dangers pouvant entraîner des détériorations sur l'installation ou des dysfonctionnements.



**Info!** Indique des informations supplémentaires et conseils.

**pour l'exploitant de l'installation**

Matériau: Acier inoxydable

Niveau de pression de la vanne/ PN 16

N'utilisez l'appareil

- que s'il est dans un état irréprochable et
- que conformément à la destination prévue



**Remarque!** La serrure à mortaise de sécurité peut être adaptée à un système de verrouillage existant. À cet effet, il convient de remplacer la serrure de la porte.



**Remarque!** Les installations électriques et sanitaires doivent être réalisées par un installateur qualifié.



**Remarque!** Le «Tresor» complet doit être nettoyé à intervalles réguliers avec un produit de nettoyage spécial pour acier inox! Entretien de la surface de l'armoire: Les produits de nettoyage agressifs ou abrasifs peuvent endommager la surface. Ne pas utiliser des produits de nettoyage chlorés ou acides, abrasifs ou corrosifs. Nous recommandons d'utiliser un chiffon en microfibrilles humides pour le nettoyage.



**Remarque!** L'utilisation comme distributeur d'eau et électrique n'est pas autorisé dans tous les pays! Veuillez observer les réglementations nationales éventuelles, si vous souhaitez utiliser le distributeur dans un autre pays que l'Allemagne.



**Remarque!** Dans le cas d'un montage du «Tresor» dans les piscines ou installations présentant des conditions ambiantes similaires, le nettoyage régulier du «Tresor» complet est nécessaire, conformément à la description ci-dessus.



**Danger!** Selon les dispositions VDE, le «KEMPER MINI-TRESOR» pour branchements électriques et d'eau doit être protégé par un interrupteur de protection contre les courants de court-circuits (courants de fuite 0,03A) Cela s'applique à toutes les prises électriques extérieures.



#### Mise au rebut

Il faut tenir compte des prescriptions locales relatives au recyclage et à l'élimination des déchets. Il est interdit de jeter le produit dans les ordures ménagères. Il faut, par contre, le mettre au rebut de manière appropriée.



#### Désignation

- |    |  |
|----|--|
| 1  | Armoire murale encastrée (châssis de base)                           |
| 2  | 4 vis de fixation  |
| 3  | Robinet extérieurs résistant au gel ou robinets extérieurs standard  |
| 4  | 2 vis de fixation (M6 x 12)  |
| 5  | Prise électrique (1 pièce)   |
| 6  | Plaque de montage  |
| 7  | 4 vis pour la plaque de montage et la tôle antiprojections (M6 x 10) |
| 8  | Tôle antiprojections   |
| 9  | Cadre et porte avec volet  |
| 10 | Serrure de porte avec 3 clés   |

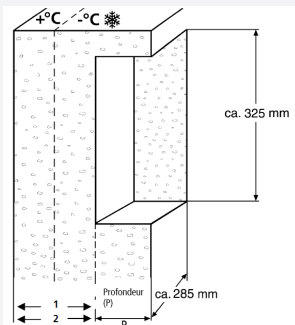

Prévoir une ouverture de  
325 x 285 mm (h x l) dans le mur.



#### Remarque!

La profondeur (p) minimale de 120 mm, maximale de 140 mm résulte de l'épaisseur du mur extérieur, y compris l'isolation, la brique, etc.



#### Remarque!

Pour garantir la résistance au gel de la vanne d'eau potable, une épaisseur de mur résiduelle (1) de 150 mm est nécessaire.



#### Remarque!

Lors de la pose encastrée de la conduite d'alimentation, l'épaisseur minimale nécessaire du mur est de 285 mm (2).



#### Remarque!

La vanne doit être installée au moins 250 mm au-dessus du niveau d'eau de service le plus haut qui soit possible!

#### Isolation thermique contre le froid provenant de l'extérieur

Pour la niche dans la cloison, il convient d'installer une isolation thermique suffisante convenue avec l'architecte! (L'épaisseur de la couche d'isolant doit être prise en compte pour déterminer la profondeur de montage!)

#### Protection anti-incendie à prendre en compte

La niche diminue la durée de résistance au feu et la force portante du mur extérieur. Établir un concept de protection anti-incendie pour le montage de l'armoire murale encastrée (1) en concertation avec le maître d'ouvrage et le planificateur de la protection incendie (solution pour une cloison F 90: revêtement avec 40 mm de Promatec H).

## Montage de l'armoire murale encastrée

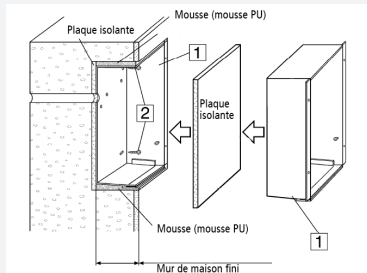

### Prévoir une alimentation électrique

- Tenir compte de la protection contre les courants de courts-circuits: Courant de fuite nominal  $\leq 0,03$  A et puissance connectée  $\leq 32$  A
- Type de protection IP44



### Info!

Les figures suivantes sont fournies avec le type de protection IP 55: 21102015CH | 21109015CH

Lors de la pose de l'armoire murale (1), tenez compte de la fixation murale ultérieure. Le cadre permet de compenser une différence de niveau de max. 20 mm!

1. Retirer la tôle prédécoupée pour le robinet extérieur.
2. Procéder au perçage horizontal du trou, de l'extérieur vers l'intérieur.

### Isolation thermique sans revêtement anti-incendie

Nous recommandons une isolation entre l'armoire et le mur (en polystyrène par exemple).

1. Mettre en place l'isolation au fond de la niche.
2. Insérer et fixer l'armoire.
3. Le cas échéant, percer quatre trous et fixer l'armoire (1) à la paroi arrière au moyen des quatre vis de fixation (2) fournies (quatre trous,  $\varnothing 8$  mm).

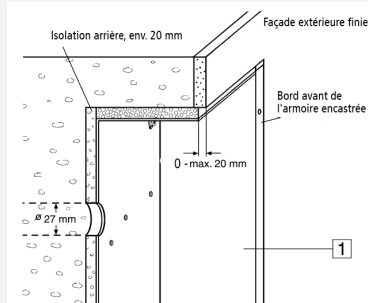

### Danger!

Mise à la terre!  
Effectuer le branchement du câble de terre à la vis prévue à cet effet dans la partie supérieure de l'armoire murale encastrée (tous les éléments métalliques sont alors mis à la terre).

### Si un revêtement anti-incendie est nécessaire

1. Installer un revêtement anti-incendie dans la niche.
2. Insérer l'armoire (1).

\* Pour le robinet extérieur résistant au gel (3), un trou de  $\geq \varnothing 27$  mm est nécessaire. Le trou prédécoupé dans l'armoire murale encastrée (1) sert de gabarit à cet effet. Prévoir une pente de max. 2 % allant de l'intérieur vers l'extérieur.

## Montage de la combinaison prise et protection antiprojections

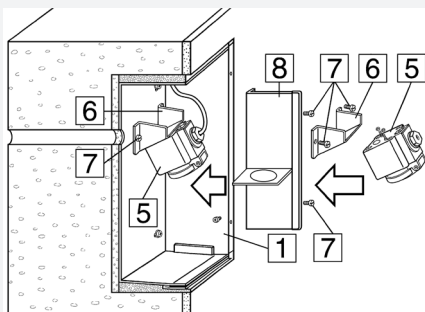

1. Visser la prise 230 V (5) sur les plaques de montage (6), la raccorder dans l'armoire murale encastrée(1) et la fixer sur la cloison arrière à l'aide des vis (7) fournies.



### Remarque!

Effectuer un contrôle fonctionnel!



### Danger!

Seul un technicien qualifié et agréé est autorisé à effectuer les interventions électriques!

2. Visser la tôle antiprojections (8) à l'aide des vis (7) fournies à la verticale entre la prise et le branchement du robinet extérieur résistant au gel par les points de fixation prévus sur la cloison arrière. (La tôle antiprojections peut aussi être installée après le montage du robinet extérieur résistant au gel.)

## Montage du robinet extérieur résistant au gel

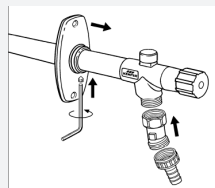

### Remarque!

- Glisser le disque mural jusqu'à la butée sur le boîtier de sortie et l'ajuster avec la vis.
- Assembler l'embout du tuyau et l'adaptateur comme illustré.

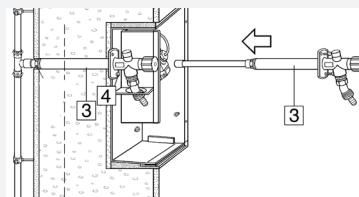

Montage apparent



Montage encastré



### Avertissement!

Seul un technicien qualifié et compétent en la matière est autorisé à effectuer le montage!

1. Insérer le robinet extérieur résistant au gel (3) dans le trou et le fixer au moyen des deux vis M6 (4) fournies.
2. Brancher le robinet extérieur (3) à la conduite d'eau. (Tube en cuivre Ø 15 mm ou AG R ½").



### Remarque!

- Le siège de la vanne (filetage R ½") doit se trouver dans la zone hors gel.
- Tenir compte des données indiquées au point 1 «Épaisseurs minimales des murs»!

## Montage du cadre avec porte sur l'armoire murale encastrée

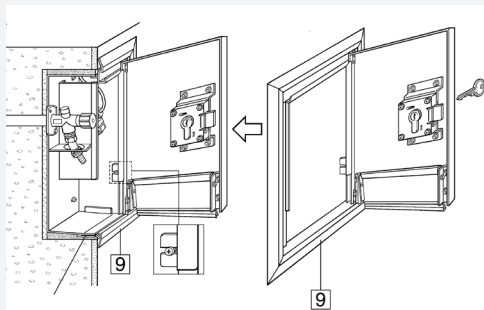

Caler la baguette insérable au silicone (incolore)

1. Glisser le cadre avec la porte (8) avec les fentes de guidage latérales par-dessus les vis (prémontées), jusqu'à ce que le cadre s'aligne sur le mur extérieur du bâtiment.
2. Fixer ensuite le cadre avec la porte (8) à l'aide des vis.

Le volet intégré pour le raccordement du tuyau et du câble sert à protéger ces éléments pendant l'utilisation.

## Essai fonctionnel

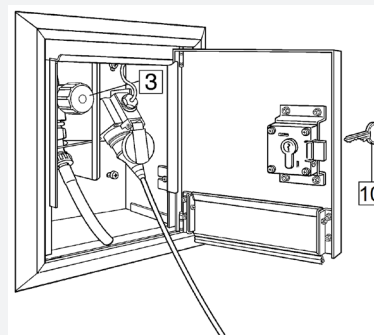

1. Effectuer l'essai fonctionnel du robinet extérieur résistant au gel (3).



### Remarque!

En raison de la vidange automatique du robinet extérieur résistant au gel (3) après le processus de prélèvement, l'eau continue à s'écouler pendant quelques secondes après la fermeture du robinet (protection antigel). De ce fait, il suffit de serrer légèrement le robinet pour le fermer.



### Remarque!

Pour assurer la fonction «Protection antigel», les tuyaux ou autres éléments rapportés doivent être retirés avant la saison froide!



## Avvertenze di sicurezza per il montaggio

### Montaggio e utilizzo

Leggere attentamente queste istruzioni prima di avviare la procedura di montaggio o prima dell'utilizzo e attenersi alle indicazioni fornite! Montaggio e verifica del funzionamento devono essere eseguiti solo da personale specializzato esperto e qualificato. Consegnare le istruzioni al gestore dell'impianto e conservarle per poterle consultare in seguito!

**Attenzione!** Attenersi in via prioritaria alle norme e alle disposizioni nazionali in materia di impianti sanitari e di prevenzione degli infortuni.

**Nota!** L'installazione deve essere eseguita in uno spazio chiuso, asciutto e riparato dal gelo, dove non possano verificarsi allagamenti.

**Nota!** Prima di concludere il montaggio è necessario eseguire una verifica della tenuta dei componenti idraulici assieme a una verifica del funzionamento.

### Responsabilità

Si esclude qualsiasi garanzia o responsabilità in caso di:

- mancata osservanza delle istruzioni.
- installazione e/o utilizzo errato.
- modifica arbitraria del prodotto.
- altro impiego non conforme.

### Avvertenze importanti

Questo armadio a incasso a parete serve da punto unico di alimentazione per la fornitura centralizzata di acqua e di corrente. Qualsiasi altro utilizzo viene considerato non conforme!

Possibilità di collegamento: ad es. allaccio di acqua e corrente per 230 V / 400 V, con possibilità di estensione sul posto, ad es. all'acciamento di gas, telefono, antenna e acqua di scarico per l'uso in ambito privato e commerciale.

### Avvertenze

Attenersi scrupolosamente alle avvertenze riportate nelle istruzioni. La mancata osservanza delle avvertenze può causare lesioni o danni materiali!

Segnalazione di avvertenze importanti:



**Pericolo!** Corrente elettrica! Indica i pericoli che possono avere come conseguenza lesioni gravi o mortali.



**Attenzione!** Indica i pericoli che possono causare lesioni, danni materiali o inquinamento dell'acqua potabile.



**Nota!** Indica i pericoli che possono causare danni all'impianto o malfunzionamenti.



**Informazioni!** Indica ulteriori informazioni e suggerimenti.

### per il gestore dell'impianto

Materiale: acciaio inox Livello di pressione rubinetto: PN 16

Utilizzare l'apparecchio

- soltanto se è in perfette condizioni
- e conformemente a quanto indicato.



**Nota!** La serratura di sicurezza può essere montata su un sistema di chiusura già esistente (retrofit). Per questo è necessario sostituire la serratura.



**Nota!** Gli impianti elettrici e sanitari devono essere realizzati da un installatore specializzato.



**Nota!** Tutto l'armadio Tresor deve essere pulito a intervalli regolari con un detergente per acciaio inox! Manutenzione della parte esterna dell'armadio: i detersivi aggressivi e abrasivi possono danneggiare la superficie. Evitare di utilizzare detersivi abrasivi o corrosivi, a base di cloro o acidi. Per la pulizia si consiglia di utilizzare un panno morbido di microfibra.



**Nota!** L'utilizzo di questo sistema per la distribuzione di acqua ed elettricità non è consentito in tutti i paesi! Attenersi ai regolamenti eventualmente in vigore in ogni specifico paese se si prevede di utilizzare questo distributore fuori dalla Germania.



**Nota!** L'installazione del sistema Tresor in piscine o in strutture con ambienti che presentano caratteristiche simili richiede necessariamente una pulizia regolare di tutto l'armadio come già illustrato in precedenza.



**Pericolo!** Secondo le normative VDE [associazione tedesca per le tecnologie elettriche, elettroniche ed informatiche] il sistema MINI-TRESOR di KEMPER per l'allaccio di acqua e corrente deve essere protetto da un interruttore FI (corrente differenziale 0,03 A). Questo requisito vale per tutte le prese in ambienti esterni.



#### Smaltimento

Attenersi alle disposizioni locali in materia di riciclo o smaltimento dei rifiuti. Il prodotto non può essere gettato via con i normali rifiuti domestici, bensì deve essere smaltito in modo appropriato.



#### Definizioni

- |    |  |
|----|--|
| 1  | Armadio a incasso a parete (corpo base)                                |
| 2  | 4 viti di fissaggio  |
| 3  | Rubinetto esterno antigelo o valvola di collegamento apparecchio       |
| 4  | 2 viti di fissaggio (M6 x 12)  |
| 5  | Preso (1 pezzo)  |
| 6  | Piastra di montaggio   |
| 7  | 4 viti per la piastra di montaggio e la piastra para-spruzzi (M6 x 10) |
| 8  | Piastra para-spruzzi   |
| 9  | Controtelaio e sportello con feritoia                                  |
| 10 | Serratura con 3 chiavi   |

## Apertura nel muro | vano da creare nella parete

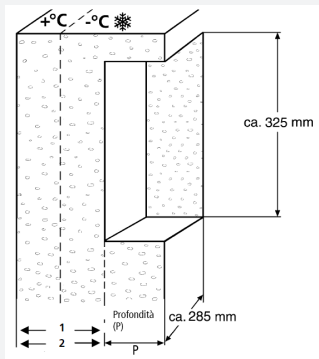

Prevedere un'apertura nel muro che misuri 325 x 285 mm (H x L).



### Nota!

La profondità (P) min. 120 mm, max. 140 mm si ottiene dallo spessore della parete esterna incluso isolamento, laterizi etc.



### Nota!

Per garantire la protezione antigelo del rubinetto dell'acqua potabile è necessario uno spessore residuo della parete (1) pari a 150 mm.



### Nota!

Per la posa sotto intonaco del tubo di collegamento è necessario uno spessore minimo della parete pari a 285 mm (2).



### Nota!

Il rubinetto deve essere installato almeno 250 mm al di sopra del massimo livello possibile per l'acqua a scopo non potabile!

### Isolamento termico per il freddo proveniente dall'esterno

Per il vano da creare nella parete prevedere l'installazione di un sufficiente isolamento termico di comune accordo con l'architetto! (Per determinare la profondità di installazione, quindi, considerare lo spessore dello strato isolante!)

### Protezione antincendio da tenere presente

Il vano creato nella parete riduce la durata di resistenza al fuoco e lo spessore strutturale della parete esterna. Con l'addetto al calcolo statico e il progettista addetto alla sicurezza antincendio creare un piano per la protezione antincendio dell'armadio a incasso a parete (1) (soluzione per una parete F 90: utilizzare un rivestimento con lastre Promatect H da 40 mm).

## Montaggio dell'armadio a incasso a parete

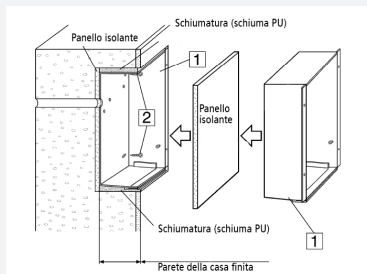

### Disporre l'alimentazione di corrente

- Fare attenzione alla protezione FI: corrente differenziale nominale  $\leq 0,03$  A e potenza allacciata  $\leq 32$  A
- Grado di protezione IP 44

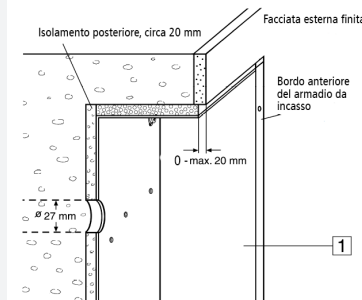

### Pericolo!

Messa a terra!  
Collegare il cavo di messa a terra alla vite prevista per tale scopo nella parte superiore dell'armadio a incasso a parete (così tutte le parti di metallo sono collegate a massa).



### Informazioni!

Gli articoli che seguono sono forniti con grado di protezione IP 55:  
21102015CH | 21109015CH

Durante l'installazione dell'armadio a incasso a parete (1) tenere presente la successiva realizzazione della facciata esterna sopra alla parete. Il controtaio consente una compensazione di max. 20 mm!

1. Rimuovere la piastra già tagliata per il rubinetto esterno.
2. Eseguire un foro dall'esterno verso l'interno in senso orizzontale.

### Isolamento dal freddo senza rivestimento antincendio

È consigliabile un isolamento sul lato posteriore (ad es. Styropor).

1. Installare l'isolamento sul lato posteriore.
2. Inserire l'armadio e fissarlo.
3. Se necessario eseguire quattro fori e fissare l'armadio (1) alla parete posteriore utilizzando le quattro viti di fissaggio (2) fornite (quattro fori Ø 8 mm).

### Qualora sia necessario un rivestimento antincendio

1. Installare il rivestimento antincendio nel vano all'interno della muratura
2. Inserire l'armadio (1).

\* Per il rubinetto esterno antigelo (3) è necessario un foro con  $\text{Ø} \geq 27$  mm. Il foro pre-tagliato nell'armadio a incasso a parete (1) funge da dima. Rispettare una pendenza max. del 2% dall'interno verso l'esterno

## Installazione della combinazione di prese e del para-spruzzi

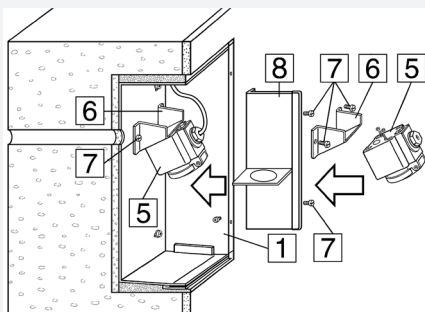

1. Avvitare la presa da 230 V sulle piastre di montaggio (6), collegarla nell'armadio a incasso a parete (1) e fissarla sulla parete posteriore utilizzando le viti fornite (7).



### Nota!

Eeguire una verifica del funzionamento!



### Pericolo!

Gli interventi elettrici devono essere eseguiti soltanto da persone specializzate autorizzate!

2. Con le viti fornite (7) avvitare la piastra para-spruzzi (8) in senso verticale tra presa e allaccio del rubinetto esterno antigelo secondo i punti di fissaggio previsti sulla parete posteriore. (La piastra para-spruzzi può essere applicata anche dopo il montaggio del rubinetto esterno antigelo.)

## Montaggio del rubinetto esterno antigelo

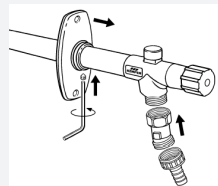

### Nota!

- Spingere la flangia a muro fino all'arresto sul corpo di scarico e regolarla con la vite.
- Montare la boccola per tubo flessibile e l'adattatore come illustrato

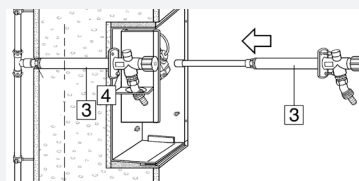

Montaggio a parete



Montaggio a incasso



### Attenzione!

Montaggio eseguito esclusivamente da personale specializzato esperto e qualificato!

1. Inserire nel foro il rubinetto esterno antigelo (3) e fissarlo utilizzando le due viti M6 fornite (4).
2. Collegare il rubinetto esterno (3) al tubo dell'acqua (tubo in rame con Ø 15 mm o filett. est. R 1/2").



### Nota!

- La sede della valvola (filettatura R 1/2") deve trovarsi in un punto riparato dal gelo
- Attenersi alle indicazioni fornite al punto 1 per gli spessori minimi della parete!

## Montaggio del controltaio con sportello sull'armadio a incasso a parete

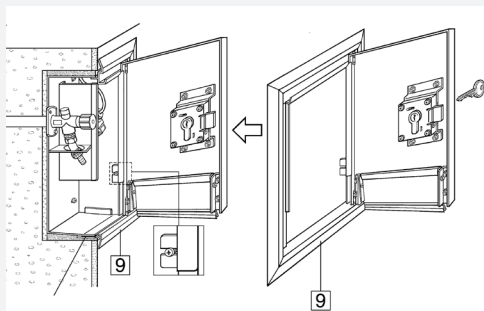

Sulla barra di inserimento applicare silicone (trasparente) con l'apporita pistola

1. Spingere il controltaio con sportello (9) con le scanalature di guida laterali sopra alle viti (già montate) finché il telaio non si trova a filo con la parete esterna della casa.
2. Subito dopo bloccare il controltaio con sportello (9) utilizzando le viti.

La feritoia integrata per l'allaccio di tubo e cavi serve per la sicurezza durante l'uso.

## Verifica del funzionamento

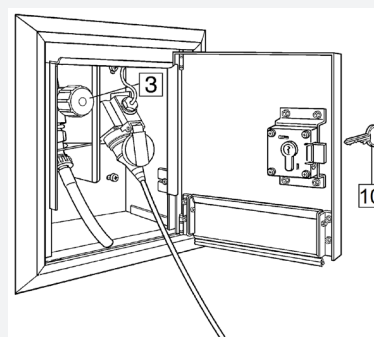

1. Eseguire una verifica del funzionamento del rubinetto esterno antigelo (3).



### Nota!

Con lo svuotamento automatico del rubinetto esterno antigelo (3) al termine dell'erogazione, l'acqua continua a scorrere per alcuni secondi dopo che il rubinetto è stato chiuso (protezione antigelo). Per questo motivo il rubinetto deve essere ruotato (chiuso) senza stringere troppo.



### Nota!

Per garantire la funzione di "protezione antigelo", prima che inizi la stagione delle gelate è necessario rimuovere i tubi flessibili e gli altri pezzi aggiuntivi!

**Montáž a použití Použití**

Před montáží nebo použitím si pozorně přečtěte návod a postupujte podle pokynů! Montáž a funkce smí provádět pouze odborný, kvalifikovaný personál. Návod odevzdejte provozovateli zařízení a uschovejte, aby byl později k dispozici!

**Výstraha!** Vždy v první řadě respektujte vnitrostátní normy a předpisy pro instalaci sanitárního materiálu, jakož i prevenci úrazů.

**Upozornění!** Místo montáže musí být uzavřený, suchý a mrazuvzdorný prostor, který nemůže být zaplavený.

**Upozornění!** Před ukončením montáže bezpodmínečně proveďte kontrola těsnosti prvků, kterými protéká voda a kontrolu funkce.

**Ručení**

Žádná záruka nebo ručení při:

- nedodržování návodu.
- chybné montáži anebo provozu.
- svévolné úpravy na výrobku.
- jiné chybné obsluze.

**Důležitá upozornění**

Vestavněná skříňka slouží jako zásobovací stanice pro centrální rozvod vody resp. elektřiny. Každé jiné

použití se hodnotí jako použití v rozporu s účelem! Možnosti připojení např. přívod vody a proudu pro 230 V / 400 V, na místě montáže možné rozšířit např. o plynovou, telefonní, anténní nebo přípojku nebo přívod odpadní vody pro soukromé a komerční použití.

**Výstražná upozornění**

Dodržujte a řiďte se výstražnými upozorněními, které jsou uvedena v návodu. Nedodržování výstražných upozornění může mít za následek zranění nebo věcné škody!

Označení důležitých upozornění:



**Nebezpečí!** Elektrický proud! Označuje nebezpečí, která mohou mít za následek vážné nebo smrtelné úrazy.



**Výstraha!** Označuje nebezpečí, která mohou vést ke zraněním, věcným škodám nebo znečištění pitné vody.



**Upozornění!** Označuje nebezpečí, která mohou vést k poškození zařízení nebo poruchám funkčnosti.



**Informace!** Označuje dodatečné informace a tipy.

**pro provozovatele zařízení**

Materiál: Nerezový tlakový stupeň armatury: PN 16

Přístroj používejte

- pouze v bezchybném stavu
- v souladu s určením



**Upozornění!** Bezpečnostní dveřní zámek lze přestavět na aktuální uzavírací systém. K tomu se musí vyměnit dveřní zámek.



**Upozornění!** Elektrickou a sanitární instalaci musí provádět odborný instalatér.



**Upozornění!** Celý trezor se musí čistit v pravidelných intervalech pomocí čistícího prostředku na nerezové povrchy! Péče o povrch skříně: Agresivní a abrazivní čistící prostředky mohou poškodit povrch. Nepoužívejte žádné brusné nebo žíravé čistící prostředky s obsahem chlóru nebo kyselin. Doporučujeme provádět čištění pomocí vlhké mikrovláknové utěrky.



**Upozornění!** Použití jako rozvaděč vody a elektřiny není povoleno ve všech zemích. Postupujte případně podle aktuálních národních pravidel, pokud chcete rozvaděč použít mimo Německo.



**Upozornění!** Při montáži trezoru v bazénech nebo zařízeních se srovnatelnými okolními podmínkami je nutné Pravidelné čištění celého trezoru, jak je popsáno výše.



**Nebezpečí!** Podle ustanovení VDE musí být mini TREZOR KEMPER přívod vody a proudu vybavený nadproudovým chráničem (chybný proud 0,03A). To platí pro všechny venkovní zásuvky.



#### Likvidace

Respektujte místní předpisy pro recyklaci resp. likvidaci. Produkt se nesmí vyhazovat do normálního domovního odpadu, nýbrž se musí řádně zlikvidovat.



#### Označení

- |    |  |
|----|--|
| 1  | Vestavěná skříňka (základní těleso)                                    |
| 2  | 4 upevňovací šrouby  |
| 3  | Mrazuvzdorná venkovní armatura nebo ventil k připojení přístroje       |
| 4  | 2 upevňovací šrouby (M6 x 12)  |
| 5  | Zásuvka (1 ks)   |
| 6  | Montážní deska   |
| 7  | 4 šrouby pro montážní desku a ochranný plech proti rozstříku (M6 x 10) |
| 8  | Ochranný plech proti rozstříku   |
| 9  | Osazovací rám a dveře s klapkou  |
| 10 | Dveřní zámek se 3 klíči  |

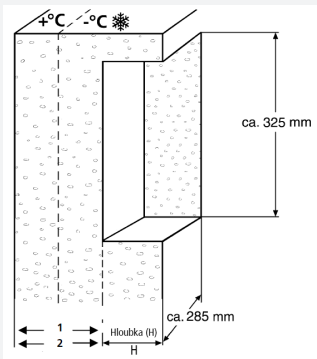

Počítá se otvorem ve zdi s rozměry 325 x 285 mm (V x Š).



#### Upozornění!

Hloubka (H) min. 120 mm, max. 140 mm se vypočítá z tloušťky venkovní stěny včetně izolace, klinkru atd.



#### Upozornění!

Pro zajištění mrazuvzdornosti armatury pitné vody je zapotřebí zbylá tloušťka stěny 150 mm (1).



#### Upozornění!

Při pokládání přívodního vedení pod omítku je zapotřebí minimální tloušťka stěny 285 mm (2).



#### Upozornění!

Armatura se musí namontovat min. 250 mm nad maximální hladinu provozní vody!

#### Tepelná izolace proti působení chladu zvenku

Pro vybrání ve stěně se musí nainstalovat dostatečná tepelná izolace po domluvě s architektem! (pro určování hloubky montáže se musí zohlednit tloušťka izolační vrstvy!)

#### Protipožární ochrana, kterou je třeba zohlednit

Z důvodu vybrání ve stěně se sníží doba požární odolnosti a tloušťka dílů venkovní stěny. Spolu se se statikem nebo plánovačem požární ochrany se musí vypracovat koncept protipožární ochrany pro vestavěnou skříňku (1) pro stěnu F 90: Použijte opláštění s 40 mm Promatect H).

## Montáž vestavné skříňky

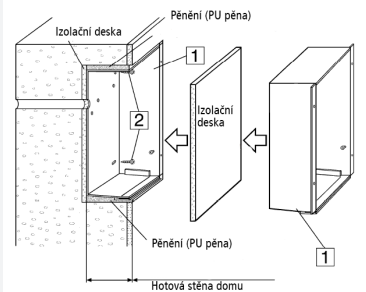

### lánování přívodu proudu

- Nezapomeňte na nadproudovou ochranu: Jmenovitý chybný proud  $\leq 0,03$  A a přípojovací výkon  $\leq 32$  A
- Třída krytí IP 44



### Informace!

Následující pozice se dodávají s třídou krytí IP 55:  
21102015CH | 21109015CH

Při lícování vestavné skříňky (1) dejte pozor na pozdější konstrukci stěny vnější fasády. Je možné max. vyrovnání 20 mm pomocí osazovacího rámu

1. Odstraňte předvyražený plech pro venkovní armaturu.
2. Otvor vyvrtejte vodorovně zvenku dovnitř.

### Izolace proti chladu bez protipožárního opláštění

Doporučujeme izolaci na zadní straně (např. polystyrén).

1. Vsaďte zadní izolaci.
2. Vsaďte skříňku a zajistěte ji.
3. Příp. navrtejte čtyři otvory a skříňku (1) připevněte pomocí čtyř upevňovacích šroubů (2) na zadní stěnu (čtyři otvory,  $\varnothing 8$  mm).

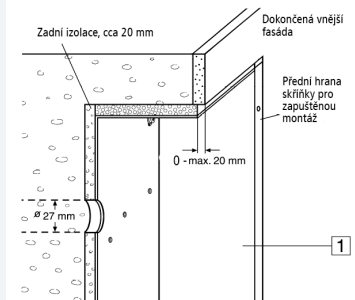

### Nebezpečí!

#### Uzemnění!

Vodivě propojte uzemňovací kabel s k tomu určeným šroubem v horní části vestavné skříňky (tak dojde k uzemnění všech kovových částí).

### Pokud je nutné protipožární opláštění

1. Protipožární opláštění vsuňte do vybrání ve zdi.
2. Vsaďte skříňku (1).

\* Pro mrazuvzdornou venkovní armaturu (3) je zapotřebí otvor  $\geq \varnothing 27$  mm. Otvor předvyražený do vestavné skříňky (1) přitom slouží jako šablona. Zevnitř směrem ven se musí dodržet sklon max. 2 %.

## Montáž zásuvkové kombinace a ochrany proti rozstříku

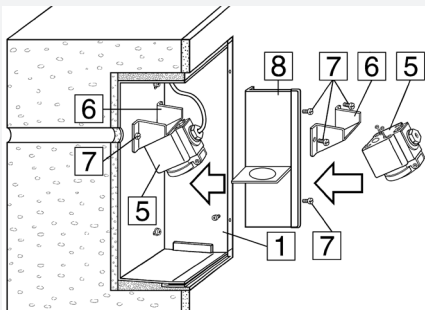

1. Zásuvku 230 V našroubujte na montážní desky (6), připojte do vestavěné skříňky (1) a pomocí přiložených šroubů (7) připevněte na zadní stěnu.



### Upozornění!

Proveďte kontrolu funkce!



### Nebezpečí!

Práce na elektrické instalaci smějí provádět pouze autorizovaní odborníci!

2. Ochranný plech proti rozstříku (8) přišroubujte pomocí přiložených šroubů (7) kolmo mezi zásuvku a přípojku mrazuvzdorné venkovní armatury k upevňovacím bodům na zadní stěně. (ochranný plech proti rozstříku může být upevněn i po montáži mrazuvzdorné venkovní armatury).

## Montáž mrazuvzdorné venkovní armatury

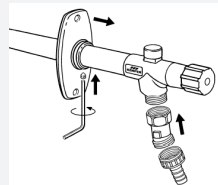

### Upozornění

- Desku na stěnu nasuňte až na doraz na výtokové těleso a
- Hadicové koncovky a adaptéry namontujte jak je znázorněno.

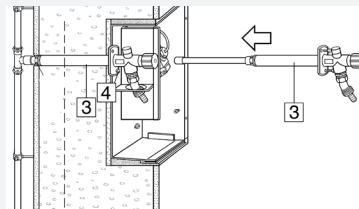

Montáž na omítku



Montáž pod omítku



### Výstraha!

Montáž smí provádět pouze odborný, kvalifikovaný personál!

1. Mrazuvzdornou venkovní armaturu (3) zasuňte do otvoru a upevněte pomocí dvou přiložených šroubů M6 (4).
2. Venkovní armaturu (3) připojte k vodovodnímu potrubí (měděná trubka Ø 15 mm nebo AG R 1/2").



### Upozornění!

- Sedlo ventilu (závit R 1/2") musí být v mrazuvzdorné oblasti.
- Mějte na paměti údaje z bodu 1 Minimální tloušťka stěny!

## Montáž osazovacího rámu se dveřmi na vestavěné skřínce

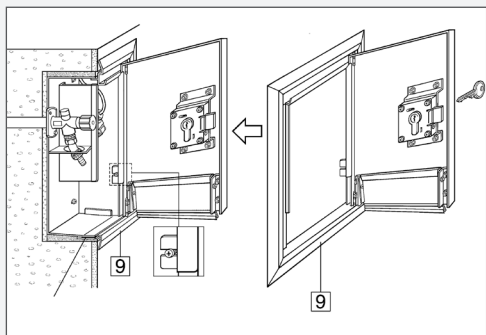

Vkládací lištu vystříkejte (průhledným) silikonem

1. Osazovací rám s dveřmi (9) s bočními vodicími štěrbinami nasuňte na (předmotované) šrouby, dokud nebude rám lícovat s venkovní stěnou domu.
2. Potom zajistěte osazovací rám s dveřmi (9) pomocí šroubů.

Integrovaná klapka pro hadicovou a kabelovou přípojku slouží pro bezpečné používání.

## Kontrola funkce

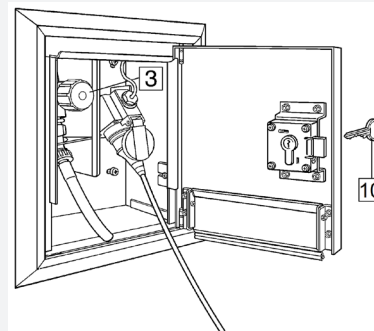

1. Proveďte kontrolu funkce mrazuvzdorné venkovní armatury (3).



### Upozornění!

Díky automatickému vyprázdnění mrazuvzdorné armatury (3) po stočení dotéká vod po uzavření ještě několik sekund (mrazuvzdornost). Z tohoto důvodu je nutné jen lehké otočení (uzavření) armatury.



### Upozornění!

Pro zajištění funkce „Mrazuvzdornost“ se musí před začátek období mrazů odstranit hadice a jiné panelové díly!



FORTSCHRITT MACHEN

**Gebr. Kemper GmbH + Co. KG**  
Harkortstraße 5  
D-57462 Olpe



Service-Hotline +49 2761 891-800  
[www.kemper-olpe.de](http://www.kemper-olpe.de)  
[anwendungstechnik@kemper-olpe.de](mailto:anwendungstechnik@kemper-olpe.de)