

Kit  
**KVQ8570**



**COMELIT**  
FEEL · SECURE

## TECHNICAL MANUAL

**4899M**



QUADRA - VIP SYSTEM ENTRANCE  
PANEL

**TP6842**

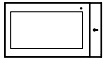

7TOP - 7" WI-FI HANDS-FREE VIP  
DOOR ENTRY MONITOR

**1441B**



30W VIP SYSTEM POWER SUPPLY UNIT

**1488**



POWER SUPPLY INJECTOR  
FOR KIT USAGE

### IT Kit monofamiliare

Gli articoli contenuti nel kit sono pre-programmati per consentirne il funzionamento di base senza l'utilizzo del software di programmazione VIP Manager. In particolare tutte le porte di rete (LAN o Wi-Fi) sono pre-programmate in modalità DHCP, ciò comporta un'attesa di circa **90 secondi** prima che l'impianto sia pronto all'utilizzo.

Schemi di collegamento  da pag. 4.

#### Art. 1441B

Alimentatore 30W, 4 moduli DIN.

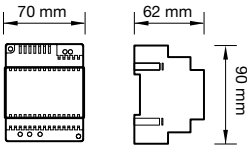

Apparecchio da utilizzare solo per uso interno.

Pericolo di shock elettrico, procedere con cautela. Installare in quadro elettrico chiuso tale da consentire l'accesso solo a personale qualificato. È necessario installare a monte dell'impianto videocitofonico un appropriato interruttore di rete onnipolare con apertura del contatto di almeno 3mm.

- Togliere l'alimentazione prima di effettuare qualsiasi operazione.
- Rimettere le protezioni sui morsetti.
- Non ostruire le aperture o fessure di ventilazione e di dissipazione.

### EN Single-family kit

The items in the kit are pre-programmed to allow basic operation without the use of VIP Manager programming software. In particular, all network ports (LAN or Wi-Fi) are pre-programmed in DHCP mode, which leads to a **wait time of around 90 seconds** before the system is ready to use.

Wiring diagrams  from page 4.

#### Art. 1441B

30 W power supply unit, 4 DIN modules.

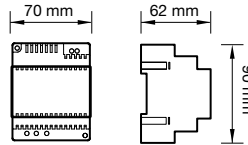

Device to be used for indoor use only.

Risk of electric shock, proceed with caution. Install in a secure electrical cabinet so as to allow access only to qualified personnel.

It is necessary to install an appropriate omnipolar mains switch with a contact opening of at least 3mm upstream of the door entry monitor system.

- Disconnect the power supply before carrying out any operation.
- Replace the protections on the terminals.
- Do not obstruct the ventilation or dissipation openings or slots.

## FR Kit un appel

Les articles contenus dans le kit sont pré-programmés afin de permettre leur fonctionnement de base sans besoin d'utiliser le logiciel de programmation VIP Manager. Notamment, tous les ports réseau (LAN ou Wi-Fi) sont pré-programmés en mode DHCP, ce qui comporte une **attente de 90 secondes environ** avant que l'installation soit prête à fonctionner. Schémas de connexion  à partir du page 4.

### Art. 1441B

Alimentation 30 W, 4 modules DIN.

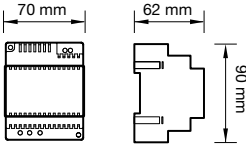

Appareil à utiliser uniquement pour un usage intérieur. Risque de choc électrique, procéder avec précaution. Installer dans un tableau électrique fermé de manière à permettre l'accès uniquement au personnel qualifié. Il est nécessaire d'installer en amont de l'installation de moniteur vidéophonique un interrupteur de réseau unipolaire approprié avec ouverture de contact d'au moins 3 mm.

- Couper l'alimentation avant d'effectuer toute opération.
- Remettre les protections sur les bornes.
- Ne pas obstruer les ouvertures ou fentes de ventilation et de dissipation.

## NL Enkelvoudige kit

De artikelen in de kit zijn voorgeprogrammeerd voor de basiswerking, zonder gebruik van de programmeringssoftware VIP Manager. In het bijzonder zijn alle netwerkpoorten (LAN of WiFi) voorgeprogrammeerd in DHCP-modus, **waardoor het ongeveer 90 seconden duurt** voordat het systeem klaar is voor gebruik. Aansluitschema's  pag 4-7.

### Art. 1441B

Afmetingen 30W, 4 DIN-modules.

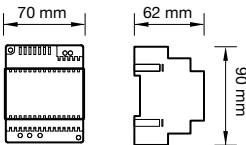

Apparaat uitsluitend voor gebruik binnenshuis. Gevaar voor elektrische schok, werk voorzichtig. Installeren in een gesloten verdeelkast zodat alleen gekwalificeerd personeel toegang heeft. Het is noodzakelijk om vóór de videodeurintercom monitor installatie een geschikte

enkelpolige networschakelaar te installeren met een contactopening van minimaal 3 mm.

- Schakel de voeding uit voordat u werkzaamheden uitvoert.
- Plaats de beschermingen terug op de klemmen.
- De ventilatie- en warmteafvoeropeningen of -sleuven niet blokkeren.

## DE Einfamilienhaus-Kit

Die im Kit enthaltenen Elemente sind so vorprogrammiert, dass ein grundlegender Betrieb ohne die Verwendung der VIP Manager-Programmiersoftware möglich ist. Insbesondere sind alle Netzwerkschlüsse (LAN oder WLAN) im DHCP-Modus vorprogrammiert, was zu einer **Wartezeit von ca. 90 Sekunden** führt, bevor das System einsatzbereit ist.

Anschlusspläne  S. 4-7.

### Art. 1441B

Netzteil 30 W, 4 DIN-Module.

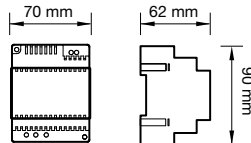

Gerät nur für den Innenbereich verwenden. Gefahr eines elektrischen Schlags, mit Vorsicht vorgehen. In einem geschlossenen Schaltschrank installieren, so dass der Zugang nur qualifiziertem Personal gestattet ist. Es ist erforderlich, vor der Video-Türsprechanlage einen geeigneten allpoligen Netzschalter mit einer Kontaktöffnung von mindestens 3mm zu installieren.

- Vor jeglichen Arbeiten die Spannungsversorgung freischalten.
- Die Schutzabdeckungen auf den Klemmen wieder anbringen.
- Die Lüftungs- und Entlüftungsöffnungen oder -schlitze nicht blockieren.

## ES Kit unifamiliar

Los artículos incluidos en el kit están preprogramados para permitir el funcionamiento básico sin utilizar el software de programación VIP Manager. En concreto, todos los puertos de red (LAN o Wi-Fi) se ha programado en modo DHCP, lo que comporta una **espera de aproximadamente 90 segundos** antes de que la instalación esté lista para usarse. Esquemas de conexión  Pág 4-7.

### Art. 1441B

Alimentador 30 W, 4 módulos DIN.

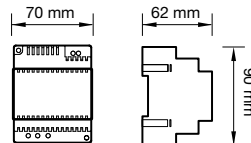



Aparato para usar solo en interiores. Peligro de descarga eléctrica, proceda con precaución. Instalar en un cuadro eléctrico cerrado que permita el acceso únicamente a personal cualificado.

Es obligatorio instalar, aguas arriba del sistema de monitor de videoportero, un interruptor general omnipolar adecuado, con una apertura de contactos de al menos 3 mm.

- Desconecte la alimentación antes de realizar cualquier operación.
- Vuelva a colocar las protecciones en los bornes.
- No obstruya las aberturas o ranuras de ventilación y de disipación.

## PT Kit monofamiliar

Os artigos do kit são pré-programados para permitir o funcionamento básico sem a utilização do software de programação VIP Manager. Em particular, todas as portas de rede (LAN ou Wi-Fi) são pré-programadas no modo DHCP, o que implica uma **espera de cerca de 90 segundos** antes de o sistema estar pronto a ser usado. Esquemas de ligação  pág 4-7.

### Art. 1441B

Alimentador 30 W, 4 módulos DIN.

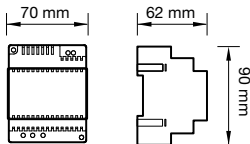

Aparelho para uso exclusivo em ambientes internos.

Risco de choque elétrico. Proceda com cautela. Instalar num quadro elétrico fechado, de forma a permitir o acesso apenas a pessoal qualificado.

É necessário instalar, a montante do sistema de videoporteiro, um interruptor geral omnipolar adequado, com uma abertura de contacto mínima de 3 mm.

- Desligue a alimentação antes de realizar qualquer operação.
- Volte a colocar as proteções nos terminais.
- Não obstrua as aberturas ou ranhuras de ventilação ou dissipação.

## RU Одноквартирный комплект

Элементы, содержащиеся в комплекте, предварительно запрограммированы, чтобы обеспечить базовую работу без использования программного обеспечения VIP Manager. В частности, все сетевые порты (LAN или Wi-Fi) запрограммированы на режим DHCP, что означает, что прежде чем система будет готова к использованию, **нужно будет подождать около 90 секунд**. Схемы подключения  стр 4-7.

### Art. 1441B

Блок питания 30 Вт, 4 модуля DIN.

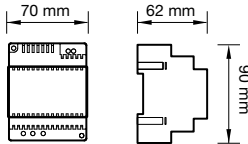

Устройство предназначено только для использования внутри помещений.

Опасность поражения электрическим током, действуйте с осторожностью. Устанавливать в закрытом электрическом щите, доступ к которому разрешён только квалифицированному персоналу. Необходимо установить перед видеодомофонной системой соответствующий сетевой однополюсный выключатель с размыканием контакта не менее 3 мм.

- Отключите питание перед выполнением любых операций.
- Установите защитные крышки на клеммы.
- Не закрывайте вентиляционные и охлаждающие отверстия или щели.

## PL Zestaw jednorodzinny

Elementy wchodzące w skład zestawu są zaprogramowane wstępnie, aby umożliwić podstawową obsługę bez użycia oprogramowania VIP Manager. W szczególności wszystkie porty sieciowe (LAN lub Wi-Fi) są zaprogramowane w trybie DHCP, co wiąże się z koniecznością **odczekania około 90 sekund**, zanim system będzie gotowy do użytku. Schematy połączeń  str. 4-7.

### Nr kat. 1441B

Zasilacz 30 W, 4 moduły DIN.

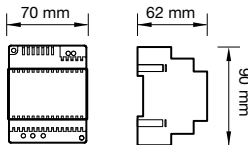

Urządzenie do użytku wyłącznie wewnętrznego.

Niebezpieczeństwo porażenia prądem elektrycznym, postępujcie ostrożnie. Zainstalować w zamkniętej rozdzielni elektrycznej, tak aby dostęp miały tylko osoby wykwalifikowane.

Instalację wideodomofonową należy zabezpieczyć odpowiednim wyłącznikiem nadprądowym o rozwarciu styków co najmniej 3 mm.

- Odłączyć zasilanie przed wykonaniem jakichkolwiek czynności.
- Założyć osłony na zaciski.
- Nie zasłaniać otworów ani szczelin wentylacyjnych i odprowadzających ciepło.

- IT** Schema di collegamento
- EN** Wiring diagram
- FR** Schéma de connexion
- NL** Aansluitschema
- DE** Anschlussplan

- ES** Esquema de conexión
- PT** Esquema de ligação
- RU** Схема подключения
- PL** Schemat połączeń

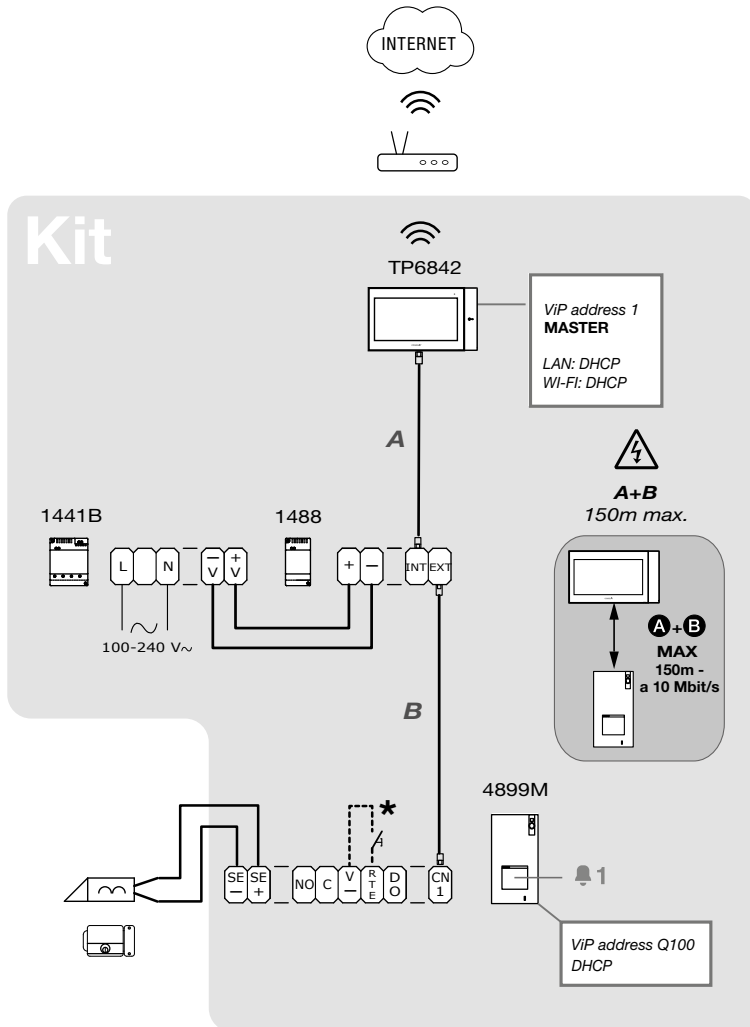

**\* Max 20m.**  
 Pulsante comando apriporta locale.  
 Local door-opener button.  
 Bouton de commande de l'ouvre-porte local.  
 Lokale deuropener bedieningsknop.

Steuertaste lokaler Türöffner.  
 Pulsador abrepuertas local.  
 Botão de comando abertura da porta local.  
 Локальная кнопка открытия двери.  
 Przycisk lokalnego polecenia otwarcia drzwi.

## IT Espansione impianto monofamiliare

L'art. 1440A non è incluso nel kit, sarà quindi necessario acquistarlo separatamente qualora si voglia espandere il kit monofamiliare per gestire più videocitofoni o più pulsantiere esterne.

## EN Expanding the single-family system

Art. 1440A is not included in the kit; it must therefore be purchased separately if you want to expand the single-family kit to manage several door entry monitors or several external entrance panels.

## FR Extension de l'installation un appel

L'art. 1440A ne fait pas partie de la kit mais il faudra le commander séparément pour étendre le kit un appel afin de contrôler plusieurs moniteurs vidéo-phoniques ou plusieurs platines de rue.

## NL Uitbreiding enkelvoudige installatie

Art. 1440A is niet inbegrepen in de kit en moet apart worden aangeschaft als u de enkelvoudige kit wilt uitbreiden om meer video-deurintercom monitors of meer deurstations te beheren.

## DE Erweiterung Einteilnehmerinstallation

Der Art. 1440A ist nicht im Kit enthalten und muss daher separat erworben werden, wenn das Einteilnehmer-Kit erweitert werden soll, um weitere Video-Türsprechanlagen oder Außensprechstellen zu verwalten.

## ES Ampliación de la instalación unifamiliar

El art. 1440A no está incluido en el kit por lo que se deberá comprar por separado si se desea ampliar el kit unifamiliar para gestionar monitores de videoportero o varias placas de calle externas.

## PT Expansão do equipamento monofamiliar

O art. 1440A não está incluído no kit, pelo que será necessário adquiri-lo separadamente caso se pretenda expandir o kit monofamiliar e gerir mais vídeo-intercomunicadores ou mais postos externos.

## RU Расширение одноквартирной системы

Арт. 1440А не входит в комплект, поэтому, если вы хотите расширить одноквартирный комплект для управления большим количеством видеодомофонов или внешних вызывных панелей, его нужно будет приобрести отдельно.

## PL Rozbudowa systemu jednorodzinnego

Artykuł o nr kat. 1440A nie wchodzi w skład zestawu, więc konieczny będzie jego oddzielny zakup, aby rozbudować zestaw jednorodzinny w celu zarządzania większą liczbą wideodomofonów lub większą liczbą zewnętrznych paneli przycisków.

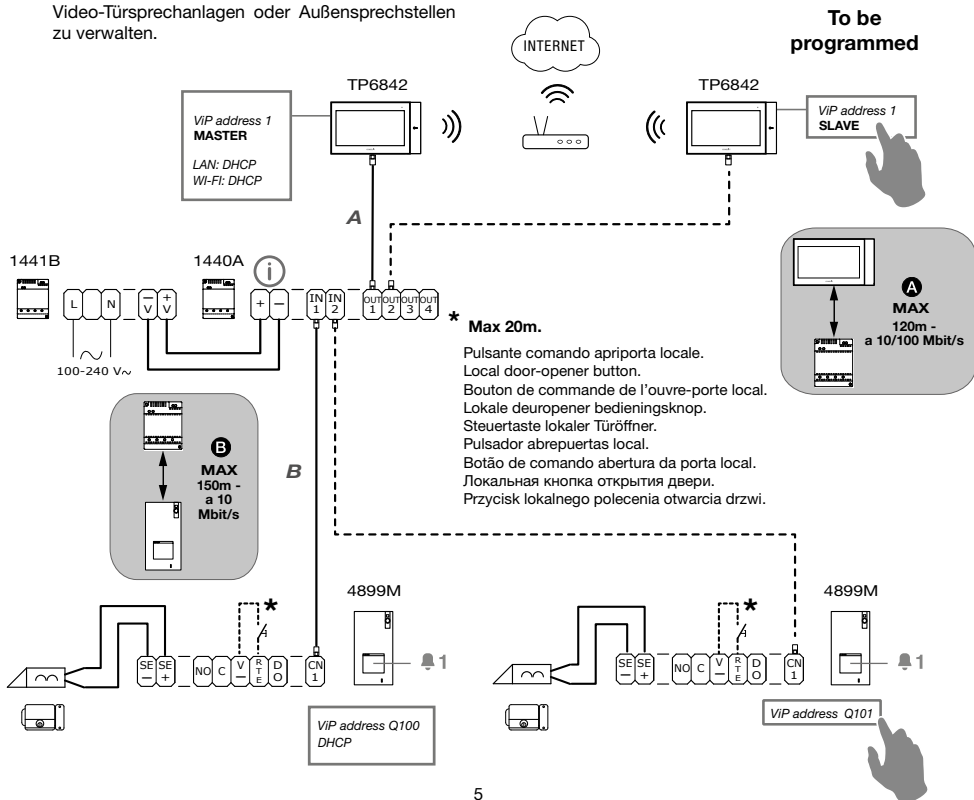

- IT** Espansione dell'impianto monofamiliare tramite router Wi-Fi
- EN** Expanding the single-family system via Wi-Fi router
- FR** Extension de l'installation un appel avec routeur Wi-Fi
- NL** Uitbreiding van de enkelvoudige installatie via WiFi router
- DE** Erweiterung der Einteilnehmerinstallation mittels WLAN-Router
- ES** Ampliación de la instalación unifamiliar mediante router Wi-Fi
- PT** Expansão do equipamento monofamiliar através de router Wi-Fi
- RU** Расширение многоквартирной системы через маршрутизатор Wi-Fi
- PL** Rozbudowa systemu jednorodzinnej przez router Wi-Fi

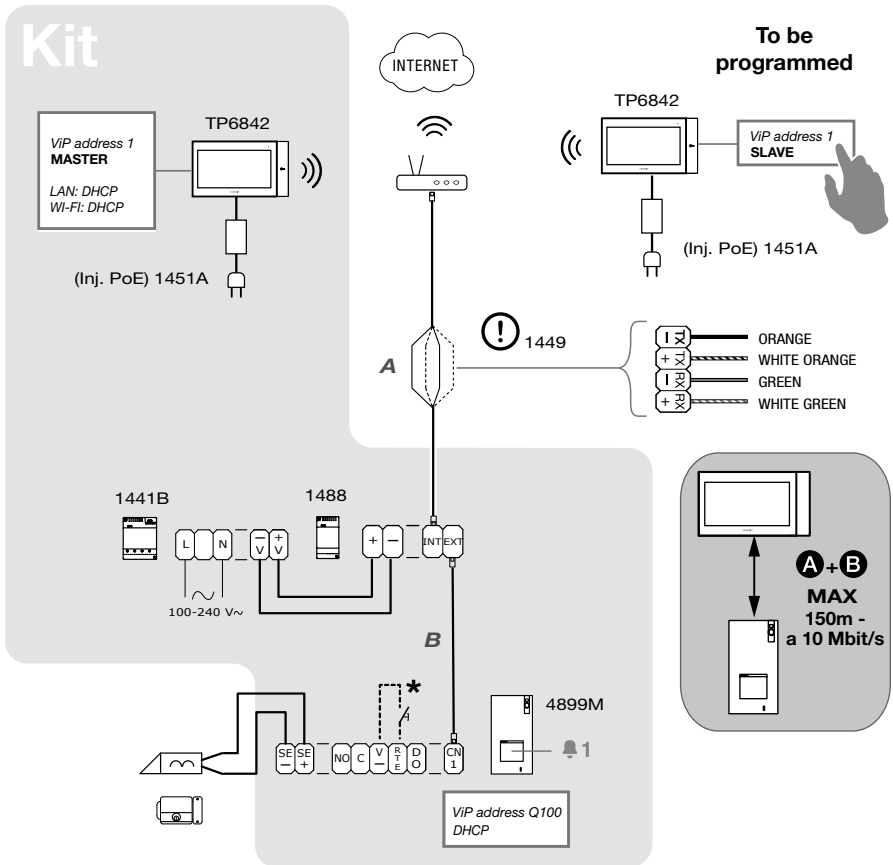

\* Max 20m.

Pulsante comando apriporta locale.  
 Local door-opener button.  
 Bouton de commande de l'ouvre-porte local.  
 Lokale deuropener bedieningsknop.  
 Steuertaste lokaler Türöffner.

Pulsador abrepuertas local.  
 Botão de comando abertura da porta local.  
 Локальная кнопка открытия двери.  
 Przycisk lokalnego polecenia otwarcia drzwi.

## IT Espansione per impianto a 4 utenze

i L'art. 1440A non è incluso nel kit, sarà quindi necessario acquistarlo separatamente qualora si voglia espandere il kit per gestire più di una utenza.

## EN Expanding the system to 4 users

i Art. 1440A is not included in the kit; it must therefore be purchased separately if you want to expand the kit to manage more than one user.

## FR Extension pour l'installation 4 appels

i L'art. 1440A ne fait pas partie du kit mais il faudra le commander séparément pour étendre le kit afin de contrôler plusieurs usagers.

## NL Uitbreiding voor systeem met 4 gebruikers

i Art. 1440A is niet inbegrepen in de kit en moet apart worden aangeschaft als u de enkelvoudige kit wilt uitbreiden naar meer dan één gebruiker.

## DE Erweiterung für Anlagen mit 4 Nutzern

i Der Art. 1440A ist nicht im Kit enthalten und muss daher separat erworben werden, wenn das Kit für mehr als einen Nutzer erweitert werden soll.

## ES Ampliación de la instalación a 4 usuarios

i El art. 1440A no está incluido en el kit por lo que se deberá comprar por separado si se desea ampliar el kit para gestionar más de un usuario.

## PT Expansão do equipamento de 4 utilizadores

i O art. 1440A não está incluído no kit, pelo que será necessário adquiri-lo separadamente caso se pretenda expandir o kit e gerir mais de um utilizador.



## RU Расширение системы на 4 пользователей

i Арт. 1440A не входит в комплект, поэтому, если вы хотите расширить комплект для управления более чем одним пользователем, его нужно будет приобрести отдельно.

## PL Rozbudowa dla systemu z 4 użytkownikami

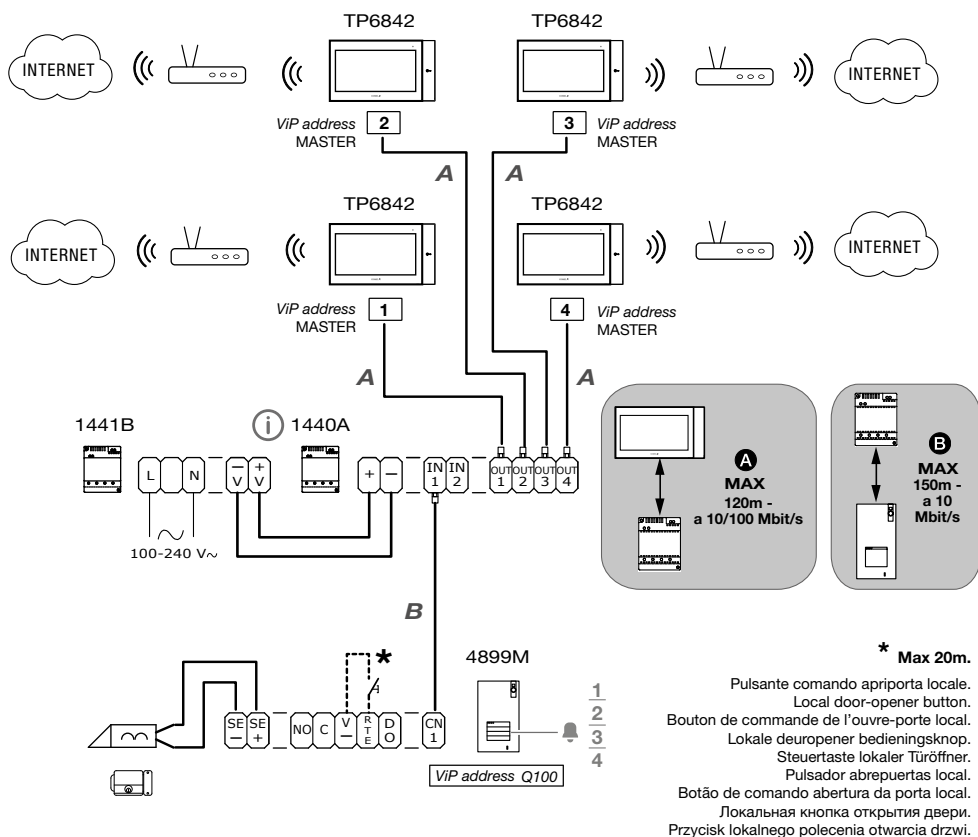
i Artykuł o nr kat. 1440A nie wchodzi w skład zestawu, więc konieczny będzie jego oddzielny zakup, aby rozbudować zestaw pod kątem zarządzania więcej niż jednym użytkownikiem.



Art.	Watt	Qty			
4899M 	4 W	× <input type="text"/>	=	<input type="text"/> W	+
TP6842 	3,5 W	× <input type="text"/>	=	<input type="text"/> W	+
1440A 	1,4 W	× <input type="text"/>	=	<input type="text"/> W	=
				<input type="text"/> W	



<30W use art. 1441B  
>30W <100W use art. 1441