

DE /	Gebrauchsanleitung / Montageanleitung	02
FR /	Mode d'emploi / Instructions de montage	03
EN /	Instructions for use / Assembly instructions	04
IT /	Istruzioni per l'uso / Istruzioni per Installazione	05
ES /	Modo de empleo / Instrucciones de montaje	06
NL /	Gebruiksaanwijzing / Handleiding	07
DK /	Brugsanvisning / Monteringsvejledning	08
PT /	Instruções para uso / Manual de Instalação	09
PL /	Instrukcja obsługi / Instrukcja montażu	10
CS /	Návod k použití / Montážní návod	11
SK /	Návod na použitie / Montážny návod	12
ZH /	用户手册 / 组装说明	13
RU /	Руководство пользователя / Инструкция по монтажу	14
FI /	Käyttöohje / Asennusohje	15
SV /	Bruksanvisning / Monteringsanvisning	16
LT /	Vartotojo instrukcija / Montavimo instrukcijos	17
HR /	Upute za uporabu / Uputstva za instalaciju	18
RO /	Manual de utilizare / Instrucțiuni de montare	19
EL /	Οδηγίες χρήσης / Οδηγία συναρμολόγησης	20
SL /	Navodilo za uporabo / Navodila za montažo	21
ET /	Kasutusjuhend / Paigaldusjuhend	22
LV /	Lietošanas pamācība / Montāžas instrukcija	23
SR /	Uputstvo za upotrebu / Uputstvo za montažu	24
NO /	Bruksanvisning / Montasjeveiledning	25
BG /	Инструкция за употреба / Ръководство за монтаж	26
JP /	取扱説明書 / 施工説明書	27
UA /	Інструкції з використання / Інструкція по збірці	28
AR /	دليل الاستخدام / تعليمات التجميع	29
TR /	Kullanım kılavuzu / Montaj kılavuzu	30
HU /	Használati útmutató / Szerelési útmutató	31
HE /	הוראות שימוש / הוראות הרכבה	32

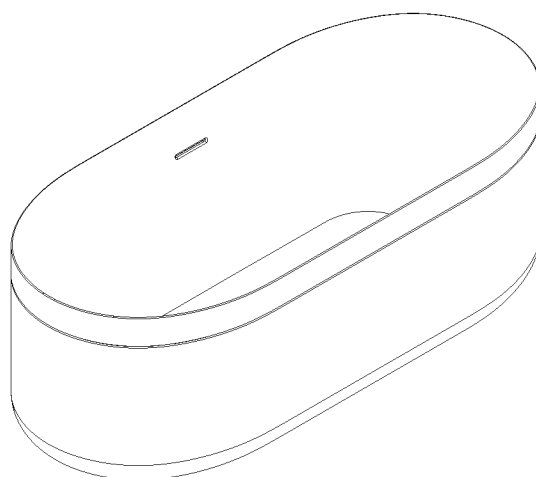

AXOR Suite Basins & Bathtub
42006XX0



AXOR Suite Basins & Bathtub
42005XX0

⚠ SICHERHEITSHINWEISE

- ⚠ Bei der Montage müssen zur Vermeidung von Quetsch- und Schnittverletzungen Handschuhe getragen werden.
- ⚠ Das Produkt darf nur zu Bade-, Hygiene- und Körperreinigungszwecken eingesetzt werden.
- ⚠ Kinder, sowie Erwachsene mit körperlichen, geistigen und / oder sensorischen Einschränkungen dürfen das Produkt nicht unbeaufsichtigt benutzen. Personen, die unter Alkohol- oder Drogeneinfluss stehen, dürfen das Produkt nicht benutzen.
- ⚠ Die Badewassertemperatur darf 40°C nicht übersteigen.
- ⚠ Heißwassertemperatur max. 60°C
- ⚠ Es dürfen keine elektrische Verbraucher z. B. Föhn, Radio usw. in der Nähe oder in der Wanne verwendet werden.
- ⚠ Das Produkt darf in seiner Bauart nicht verändert werden. Es dürfen nur originale Ersatzteile verwendet werden.
- ⚠ Wird die Wanne im öffentlichen Bereich verwendet, müssen optional erhältliche Anti-Rutsch-Aufkleber montiert werden. (#95434000)

MONTAGEHINWEISE

- / Vor der Montage muss das Produkt auf Transportschäden untersucht werden. Nach dem Einbau werden keine Transport- oder Oberflächenschäden anerkannt.
- / Die in den Ländern jeweils gültigen Installationsrichtlinien sind einzuhalten.
- / Die Wanne darf nicht im Außenbereich installiert werden.
- / Die Wanne muss auf einem für Feuchträume geeigneten Fußboden montiert werden.
- / Der Fußboden muss eine Mindestbelastung von 550 kg/m² aufweisen. Der Fußboden muss ausreichend nivelliert sein, d. h. der Fußboden muss waagrecht und eben sein.
- / Die Wanne muss so installiert werden, dass die Sicherheitsbereiche nach IEC 60364-7-701 / DIN VDE 0100 T 701 eingehalten werden.
- / Aufgrund der Bauart der Wanne, muss der Ablauf im Bodenbereich vorgesehen werden. Ein abwasserseitiger Anschluss aus der Wand ist nicht möglich.
- / Der Abwasseranschluss ist nach den derzeit gültigen DIN 1986/EN12056 und den örtlichen Vorschriften durchzuführen.
- / Nach Aufstellung der Wanne muss der Installateur eine Dichtheitsprüfung der Wanne durchführen.
- / Der Installateur muss die ordnungsgemäße Übergabe der montierten Wanne auf der dafür vorgesehenen Seite der Montageanleitung bestätigen.

SYMBOLERKLÄRUNG

Kein essigsäurehaltiges Silikon verwenden!

**M A S S E** (siehe Seite 32)**S E R V I C E T E I L E** (siehe Seite 36)

XX = Farbcodierung

00 = Chrom

14 = Brushed Bronze

25 = Brushed Gold-Optic

30 = Polished Redgold

31 = Brushed Redgold

33 = Polished Black Chrome

34 = Brushed Black Chrome

67 = Mattschwarz

70 = Mattweiß

80 = Stainless Steel Optic

82 = Brushed Nickel

83 = Polished Nickel

95 = Brushed Brass

99 = Polished Gold-Optic

S O N D E R Z U B E H Ö R (nicht im Lieferumfang enthalten)

/ #42006XXX (siehe Seite 33/36)



/ #95434000 (siehe Seite 36)

**R E I N I G U N G** (siehe Seite 35)

- / Vor dem ersten Gebrauch wird empfohlen, das Produkt mit Seifenwasser zu reinigen und anschließend mit Wasser auszuspülen.
- / Bei regelmäßiger Pflege wird das Produkt über lange Zeit seine Schönheit bewahren.
- / Es wird empfohlen das Produkt nach dem Gebrauch mit klarem Wasser auszuspülen und trocken zu reiben.
- / Das Produkt sollte weder Säuren, Abflussreiniger, Haarfärbemittel, Stempelkissen, Tuschestiften noch Chlor ausgesetzt werden.
- / Kleine Verunreinigungen auf der Oberfläche können mit einem handelsüblichen Acrylreiniger und Kunststoff-Scheuerschwamm entfernt werden.
- / Feine Kratzer und leichte Beschädigungen können mit einem feinkörnigen Nassschleifpapier (Körnung 600/800) durch kreisende Bewegungen rauspoliert werden. Spülen Sie im Anschluss mit Wasser nach.
- / Für eine fachgerechte Ausbesserung von schweren Beschädigungen wenden Sie sich bitte an Ihren Fachhändler oder direkt an Hansgrohe.

**B E D I E N U N G** (siehe Seite 35)**W A R N U N G V O R R U T S C H G E F A H R**

Die Wanne wurde ordnungsgemäß nach Vorgaben der Montageanleitung der Firma Hansgrohe SE sowie der zutreffenden DIN / EN Normen installiert und die Dichtigkeit der Wanne und der Installation geprüft.

Datum

Firma/ Stempel

⚠ CONSIGNES DE SÉCURITÉ

- ⚠ Lors du montage, porter des gants de protection pour éviter toute blessure par écrasement ou coupure.
- ⚠ Le produit ne doit servir qu'à se laver et à assurer l'hygiène corporelle.
- ⚠ Il est interdit aux enfants ainsi qu'aux adultes ayant des insuffisances physiques, psychiques et/ou motoriques d'utiliser la douche sans surveillance. De même, il est interdit à des personnes sous influence d'alcool ou de drogues d'utiliser la douche.
- ⚠ La température de l'eau du bain ne doit pas dépasser 40°C.
- ⚠ Température d'eau chaude max. 60°C
- ⚠ Il est interdit d'utiliser des appareils électriques, tels que sèche-cheveux, radio, etc. à proximité immédiate ou dans la baignoire.
- ⚠ Il est interdit de modifier le type de construction du produit. N'utiliser que des pièces de rechange d'origine
- ⚠ Si la baignoire est utilisée dans un endroit public, les patchs antidérapants, fournis en option, doivent être montés. (#95434000)

INSTRUCTIONS POUR LE MONTAGE

- / Avant son montage, s'assurer que le produit n'a subi aucun dommage pendant le transport. Après le montage, tout dommage de transport ou de surface ne pourra pas être reconnu.
- / Les directives d'installation en vigueur dans le pays concerné doivent être respectées.
- / La baignoire ne doit pas être installée à l'extérieur.
- / La baignoire doit être montée sur un sol convenant aux salles humides.
- / Le sol doit supporter une charge minimum de 550 kg/m². Le sol doit être suffisamment nivelé, c'est-à-dire qu'il doit être horizontal et plan.
- / La baignoire doit être installée de manière à respecter les zones de sécurité selon E IEC 60364-7-701 / DIN VDE 0100 T 701,
- / Vu le type de montage de la baignoire, l'écoulement doit être prévu au niveau du sol. Il n'est pas possible de prévoir un écoulement d'eau à partir du mur.
- / Le raccord d'écoulement d'eaux usées doit être fait selon la norme DIN 1986/EN12056 actuellement en vigueur et conformément aux directives locales
- / Une fois la baignoire mise en place, l'installateur doit procéder à un contrôle de son étanchéité.
- / L'installateur doit confirmer la réception de la baignoire correctement montée sur la page des instructions de montage prévue à cet effet.

DESCRIPTION DU SYMBOLE



Ne pas utiliser de silicone contenant de l'acide acétique!



DIMENSIONS (voir pages 32)



PIÈCES DÉTACHÉES (voir pages 36)

XX = Couleurs
 00 = Chromé
 14 = Brushed Bronze
 25 = Brushed Gold-Optic
 30 = Polished Redgold
 31 = Brushed Redgold
 33 = Polished Black Chrome
 34 = Brushed Black Chrome
 67 = Matt Black
 70 = Matt White
 80 = Stainless Steel Optic
 82 = Brushed Nickel
 83 = Polished Nickel
 95 = Brushed Brass
 99 = Polished Gold-Optic

ACCESSOIRES EN OPTION (ne fait pas partie de la fourniture)



/ #42006XXX (voir pages 33/36)



/ #95434000 (voir pages 36)



NETTOYAGE (voir pages 35)

- / Avant la première utilisation, il est recommandé de nettoyer le produit à l'eau savonneuse, puis de le rincer à l'eau.
- / S'il est régulièrement entretenu, le produit restera longtemps à l'état neuf.
- / Il est recommandé de rincer le produit à l'eau claire après utilisation et de l'essuyer.
- / Le produit ne supporte pas les acides, les nettoyeurs déboucheurs, les teintures de cheveux, les tampons encres, les stylos tubulaires ni le chlore.
- / Les petites salissures à la surface peuvent être éliminées avec un nettoyeur acrylique usuel et une éponge grattante synthétique.
- / Les rayures fines et les dommages légers peuvent être éliminés avec un papier abrasif à l'eau fin (grain de 600/800) en effectuant des mouvements circulaires. Rincez ensuite à l'eau.
- / Pour une réparation professionnelle de dommages importants, veuillez contacter votre commerçant spécialisé ou directement Hansgrohe.



INSTRUCTIONS DE SERVICE (voir pages 35)

RISQUE DE GLISSEMENT

La baignoire a été installée conformément aux directives des instructions de montage de la société Hansgrohe SE et aux normes DIN/EN correspondantes, et l'étanchéité de la baignoire ainsi que de l'installation a été contrôlée

Date

Société/Tampon

⚠ SAFETY NOTES

- ⚠ Gloves should be worn during installation to prevent crushing and cutting injuries.
- ⚠ The product may only be used for bathing, hygienic and body cleaning purposes.
- ⚠ Children as well as adults with physical, mental and/or sensoric impairments must not use this product without proper supervision. Persons under the influence of alcohol or drugs are prohibited from using this product.
- ⚠ The bath water temperature may not exceed 40°C.
- ⚠ Hot water temperature max. 60°C
- ⚠ Do not use electrical devices, such as hair dryers, radios, etc. near or inside the tub.
- ⚠ The product's design must not be altered. Only use original spare parts.
- ⚠ If the tub is to be used in public areas, optional anti-slip stickers must be applied. (#95434000)

INSTALLATION INSTRUCTIONS

- / Prior to installation, inspect the product for transport damages. After it has been installed, no transport or surface damage will be honoured.
- / The plumbing codes applicable in the respective countries must be observed.
- / The tub must not be installed outdoors.
- / The tub must be installed on a floor that is suited for high-moisture rooms.
- / The required minimum floor load is 550 kg/m². The floor must be levelled properly, i.e. it must be horizontal and even.
- / The tub must be installed so that the safety areas are ensured as per IEC 60364-7-701 / DIN VDE 0100 T 701.
- / Because of its design, the tub must have its drain in the floor area. There is no possible drain connection in the wall.
- / The drain connection must be made as per the currently valid DIN 1986/EN12056 and the local regulations.
- / After installing the tub, the installer must perform a leak test on the tub.
- / The installer must confirm the proper transfer of the installed tub on the respective page of the installation instructions.

SYMBOL DESCRIPTION



Do not use silicone containing acetic acid!



DIMENSIONS (see page 32)



SPARE PARTS (see page 36)

XX = Colors

00 = Chrome Plated

14 = Brushed Bronze

25 = Brushed Gold-Optic

30 = Polished Redgold

31 = Brushed Redgold

33 = Polished Black Chrome

34 = Brushed Black Chrome

67 = Matt Black

70 = Matt White

80 = Stainless Steel Optic

82 = Brushed Nickel

83 = Polished Nickel

95 = Brushed Brass

99 = Polished Gold-Optic

SPECIAL ACCESSORIES (order as an extra)



/ #42006XXX (see page 33/36)



/ #95434000 (see page 36)



CLEANING (see page 35)

- / Before using it for the first time, it is recommended to clean the product with soap water and then rinse it out with water.
- / If regularly cared for, the product will retain its beauty for a long time to come.
- / It is recommended to rinse out the product with clear water after use and to rub it dry.
- / The product should neither be exposed to acids, drain cleaners, hair dyes, ink pads, ink pens nor to chlorine.
- / Minor impurities on the surface can be removed with a commercial acrylic cleaner and a synthetic scouring pad.
- / Fine scratches and slight damage can be removed by polishing with circular motions with a fine grained wet sandpaper (grain size 600/800). Rinse with water after polishing.
- / Please contact your specialized dealer or Hansgrohe directly for a professional repair of severe damage.



OPERATION (see page 35)



WARNING OF SLIPPERY SURFACES.

The tub was installed properly as indicated by the installation instructions by Hansgrohe SE as well as per the respective DIN/EN standard. The tub was also inspected for leaks and proper installation.

Date

Company/Stamp



⚠ INDICAZIONI SULLA SICUREZZA

- ⚠ Durante il montaggio, per evitare ferite da schiacciamento e da taglio bisogna indossare guanti protettivi.
- ⚠ Il prodotto deve essere utilizzato esclusivamente per fare il bagno e per l'igiene del corpo.
- ⚠ I bambini e gli adulti affetti da menomazioni fisiche, psichiche e/o sensoriali devono utilizzare il sistema doccia solo sotto sorveglianza. Il prodotto non deve essere utilizzato da persone sotto l'effetto di droghe o alcolici.
- ⚠ La temperatura dell'acqua della vasca non deve superare i 40°C.
- ⚠ Temperatura dell'acqua calda max. 60°C
- ⚠ Nelle vicinanze della vasca non devono essere utilizzati apparecchi elettrici come asciugacapelli, radio, ecc.
- ⚠ Non deve essere modificato il sistema di costruzione del prodotto. Vanno utilizzati esclusivamente ricambi originali.
- ⚠ Qualora la vasca venga utilizzata in un luogo pubblico, è necessario montare gli adesivi anti-scivolo disponibili come accessorio opzionale. (#95434000)

ISTRUZIONI PER IL MONTAGGIO

- / Prima del montaggio è necessario controllare che non ci siano stati danni durante il trasporto. Una volta eseguito il montaggio, non verranno riconosciuti eventuali danni di trasporto o delle superfici.
- / Vanno rispettate le direttive di installazione nazionali vigenti nel rispettivo paese.
- / La vasca non deve essere installata all'esterno.
- / La vasca deve essere montata su un pavimento adatto per locali umidi.
- / Il pavimento deve sopportare almeno un carico minimo di 550 kg/m². Il pavimento deve essere sufficientemente livellato, ovvero esso deve essere orizzontale e piano.
- / La vasca deve essere installata in maniera tale da mantenere le zone di sicurezza di cui nella IEC 60364-7-701 / DIN VDE 0100 T 701.
- / A seguito del tipo di montaggio della vasca, lo scarico deve essere progettato nell'area del pavimento. Non è possibile un allacciamento delle acque reflue a parete
- / L'allacciamento delle acque reflue deve essere effettuato in osservanza delle DIN 1986/EN12056 e delle disposizioni di legge locali.
- / Una volta installata la vasca, l'installatore deve effettuare una verifica della tenuta della stessa.
- / L'installatore deve confermare, sulla pagina appositamente prevista nelle istruzioni di montaggio, che la consegna della vasca montata è conforme alle normative in proposito.

DESCRIZIONE SIMBOLO



Non utilizzare silicone contenente acido acetico!



INGOMBRI (vedi pagg. 32)



PARTI DI RICAMBIO (vedi pagg. 36)

XX = Trattamento

00 = Cromato

14 = Brushed Bronze

25 = Brushed Gold-Optic

30 = Polished Redgold

31 = Brushed Redgold

33 = Polished Black Chrome

34 = Brushed Black Chrome

67 = Matt Black

70 = Matt White

80 = Stainless Steel Optic

82 = Brushed Nickel

83 = Polished Nickel

95 = Brushed Brass

99 = Polished Gold-Optic

ACCESSORI SPECIALI (non contenuto nel volume di fornitura)



/ #42006XXX (vedi pagg. 33/36)



/ #95434000 (vedi pagg. 36)



PULITURA (vedi pagg. 35)

- / Prima di usarlo per la prima volta, si consiglia di pulire il prodotto con acqua e sapone e di risciacquarlo con acqua.
- / Con un trattamento periodico il prodotto conserverà a lungo la sua bellezza.
- / Si consiglia di risciacquare il prodotto con acqua pulita dopo l'uso e asciugarlo.
- / Il prodotto non deve essere sottoposto a acidi, detersivi per lo scarico, coloranti per capelli, tamponi per timbri, pennarelli e al cloro.
- / Le piccole impurità sulla superficie possono essere rimosse con un detergente acrilico e una spugna abrasiva in plastica disponibili in commercio.
- / Graffi sottili e danni minori possono essere lucidati via con carta vetrata a grana fine umida (grana 600/800) con movimenti circolari. Sciacquare poi con acqua.
- / Per una riparazione eseguita a regola d'arte di gravi danneggiamenti, rivolgersi al proprio rivenditore oppure direttamente alla Hansgrohe.



PROCEDURA (vedi pagg. 35)

AVVISO DI PERICOLO DI SCIVOLAMENTO

La vasca è stata montata in conformità con le indicazioni contenute nelle istruzioni di montaggio della ditta Hansgrohe SE, nonché con le norme DIN/EN in proposito e la tenuta della vasca e la sua installazione sono stati verificati.

Data

Ditta/Timbro



INDICACIONES DE SEGURIDAD

- ⚠ Durante el montaje deben utilizarse guantes para evitar heridas por aplastamiento o corte.
- ⚠ El producto solo debe ser utilizado para fines de baño, higiene y limpieza corporal.
- ⚠ Niños, así como adultos con limitaciones corporales, mentales y/o sensoriales no deben utilizar el sistema de duchas sin vigilancia. Personas que se encuentran bajo el efecto de alcohol o drogas, no deben utilizar el sistema de duchas.
- ⚠ La temperatura del agua de la bañera no deben sobrepasar los 40°C.
- ⚠ Temperatura del agua caliente max. 60°C
- ⚠ No debe usarse ningún artefacto eléctrico como p. ej. secador de pelo, radio, etc. cerca o en la misma bañera.
- ⚠ El producto no puede ser modificado en su forma constructiva. Solo se pueden utilizar componentes de repuesto originales.
- ⚠ Si la bañera es usada en un área pública, deben montarse las etiquetas adhesivas antideslizantes, suministradas opcionalmente. (#95434000)

INDICACIONES PARA EL MONTAJE

- / Antes del montaje se debe examinar el producto contra daños de transporte. Después de la instalación no se reconoce ningún daño de transporte o de superficie.
- / Es obligatorio el cumplimiento de las directrices de instalación vigentes en el país respectivo.
- / No debe instalarse la bañera en el exterior.
- / Instalar la bañera sobre un suelo apropiado para la humedad.
- / El suelo debe soportar una carga mínima de 550 kg/m². Nivelar el suelo suficientemente, es decir que el suelo debe ser horizontal y plano.
- / La bañera debe instalarse de modo que se mantengan las áreas de seguridad según E IEC 60364-7-701 / DIN VDE 0100 T 701.
- / Debido al modelo de la bañera, el tubo de salida debe estar ubicado en el suelo. No se puede realizar una conexión de desagüe desde el muro.
- / La conexión para el desagüe debe ser efectuada de acuerdo a la norma DIN 1986/EN12056 válido actualmente y a las disposiciones del lugar.
- / Tras instalar la bañera, el instalador debe realizar una comprobación de la impermeabilidad de la misma.
- / El instalador debe confirmar la entrega correcta de la bañera montada en la página de las instrucciones de montaje prevista para ello.

DESCRIPCIÓN DE SÍMBOLOS



No utilizar silicona que contiene ácido acético!



DIMENSIONES (ver página 32)



REPUESTOS (ver página 36)

- XX = Acabados
- 00 = Cromado
- 14 = Brushed Bronze
- 25 = Brushed Gold-Optic
- 30 = Polished Redgold
- 31 = Brushed Redgold
- 33 = Polished Black Chrome
- 34 = Brushed Black Chrome
- 67 = Matt Black
- 70 = Matt White
- 80 = Stainless Steel Optic
- 82 = Brushed Nickel
- 83 = Polished Nickel
- 95 = Brushed Brass
- 99 = Polished Gold-Optic

OPCIONAL (no incluido en el suministro)



/ #42006XXX (ver página 33/36)



/ #95434000 (ver página 36)



LIMPIAR (ver página 35)

- / Antes del primer uso se recomienda limpiar el producto con agua jabonosa y aclararlo después con agua limpia.
- / Si se cuida regularmente, el producto conservará su belleza durante mucho tiempo.
- / Se recomienda aclarar el producto con agua limpia después de usarlo y secarlo frotando.
- / El producto no debe estar en contacto con ácidos, productos de desatranque de desagües, tintes para el cabello, tampones de tinta, rotuladores ni cloro.
- / La suciedad ligera en la superficie puede eliminarse con un limpiador acrílico convencional y una esponja de fregar de plástico.
- / Las pequeñas rascaduras y los daños leves se pueden pulir usando papel de lija de granulado fino para esmerilado húmedo (granulado 600/800) con movimientos circulares. Aclare después con agua limpia.
- / Para renovar daños graves debe consultar a su comercio especializado o directamente a Hansgrohe.



MANEJO (ver página 35)



ADVERTENCIA DE PELIGRO DE RESBALAMIENTO

La bañera se ha instalado correctamente, según las especificaciones de las instrucciones de montaje de la empresa Hansgrohe SE y de las normas DIN/EN aplicables, y se ha comprobado la impermeabilidad de la bañera y de la instalación.

Fecha

Empresa/ Sello



⚠ VEILIGHEID SINSTRUCTIES

- ⚠ Bij de montage moeten ter voorkoming van knel- en snijwonden handschoenen worden gedragen.
- ⚠ Het product mag alleen voor het wassen, hygiënische doeleinden en voor de lichaamreiniging worden gebruikt.
- ⚠ Kinderen en volwassenen met lichamelijke, geestelijke en/of sensorische beperkingen mogen het douchesysteem niet zonder toezicht gebruiken. Personen onder invloed van alcohol of drugs mogen het douchesysteem niet gebruiken.
- ⚠ De temperatuur van het badwater mag niet hoger zijn dan 40°C.
- ⚠ Temperatuur warm water max. 60°C
- ⚠ Er mogen geen elektrische toestellen, bv. haardroger, radio, e.d. gebruikt worden in het bad of in de buurt ervan.
- ⚠ De bouwwijze van het product mag niet veranderd worden. Er mogen alleen originele onderdelen gebruikt worden.
- ⚠ Wanneer het bad wordt gebruikt in een publieke zone, moeten de optioneel verkrijgbare antislipstickers aangebracht worden. (#95434000)

MONTAGE-INSTRUCTIES

- / Vóór de montage moet het product gecontroleerd worden op transportschade. Na de inbouw wordt geen transport- of oppervlakteschade meer aanvaard.
- / De in de overeenkomstige landen geldende installatierichtlijnen moeten nageleefd worden.
- / Het bad mag niet buiten geïnstalleerd worden.
- / Het bad moet worden gemonteerd op een bodem die geschikt is voor natte kamers.
- / De vloer moet tenminste 550 kg/m² belastbaar zijn. De bodem moet voldoende genivelleerd zijn, d. b. dat hij waterpas en effen moet zijn.
- / Bij de installatie van het bad moet ervoor gezorgd worden dat de veiligheidszones conform E IEC 60364-7-701 / DIN VDE 0100 T 701 in acht genomen worden.
- / Door de bouwwijze van het bad moet de afvoer in de bodem voorzien worden. Een afvoeraansluiting in de wand is niet mogelijk.
- / De afvoeraansluiting moet uitgevoerd worden conform de actueel geldige norm DIN 1986/EN12056 en de plaatselijke voorschriften.
- / Na de opstelling van het bad moet de installateur de dichtheid van het bad controleren.
- / De installateur moet de reglementaire oplevering van het gemonteerde bad bevestigen op de daartoe voorziene pagina van de montagehandleiding.

SYMBOOLBESCHRIJVING



Gebruik geen zuurhoudende siliconen!



MATEN (zie blz. 32)



SERVICE ONDERDELEN (zie blz. 36)

- XX = Kleuren
- 00 = Verchroomd
- 14 = Brushed Bronze
- 25 = Brushed Gold-Optic
- 30 = Polished Redgold
- 31 = Brushed Redgold
- 33 = Polished Black Chrome
- 34 = Brushed Black Chrome
- 67 = Matt Black
- 70 = Matt White
- 80 = Stainless Steel Optic
- 82 = Brushed Nickel
- 83 = Polished Nickel
- 95 = Brushed Brass
- 99 = Polished Gold-Optic

TOEBEHOREN (behoort niet tot het leveringspakket)



/ #42006XXX (zie blz. 33/36)



/ #95434000 (zie blz. 36)



REINIGEN (zie blz. 35)

- / Voor het eerste gebruik wordt aanbevolen om het product met zeepsop te reinigen en vervolgens met water uit te spoelen.
- / Bij een regelmatig onderhoud zal het product langer mooi blijven.
- / ER wordt aanbevolen om het product na gebruik met helder water uit te spoelen en droog te wrijven.
- / Het product mag niet blootgesteld worden aan zuren, rioolontstopper, haarverf, stempelkussens, viltstiften of chloor.
- / Kleine verontreinigingen aan het oppervlak kunnen met een gebruikelijke acylreiniger en een kunststof schuurspons worden verwijderd.
- / Fijne krasjes en lichte beschadigingen kunnen met fijn nat schuurpapier (korrel 600/800) door draaiende bewegingen weggepolijst worden. Spoel ten slotte met water na.
- / Neem voor een deskundige herstelling van ernstige beschadigingen contact op met uw dealer of direct met Hansgrohe.



BEDIENING (zie blz. 35)

WAARSCHUWING VOOR SLIPGEVAAR

Het bad werd reglementair geïnstalleerd volgens de gegevens in de montagehandleiding van de firma Hansgrohe SE en de desbetreffende DIN/EN normen en de dichtheid van het bad en de installatie werden gecontroleerd.

Datum

Firma/Stempel

⚠ SIKKERHEDSANVISNINGER

- ⚠ Ved monteringen skal der bruges handsker for at undgå kvæstelser og snitsår.
- ⚠ Produktet må kun bruges til bade-, hygiejne og kropsrengøringsformål.
- ⚠ Børn som også voksne med fysiske, mentale og/eller sensoriske begrænsninger må ikke bruge brusersystemet uden opsyn. Personer som er under indflydelse af alkohol eller narkotika må ikke bruge brusersystemet.
- ⚠ Badevandstemperaturen må ikke overskride 40°C.
- ⚠ Varmvandstemperatur max. 60°C
- ⚠ El-forbrugere som f.eks. føntørrer, radio osv. må ikke bruges i nærheden af eller i karret.
- ⚠ Produktets konstruktion må ikke forandres. Der må kun bruges originale reservedele.
- ⚠ Hvis karret bruges i offentlige områder, skal de medleverede "skridsikre" klistermærker, som valgfrit kan købes, monteres. (#95434000)

MONTERINGSANVISNINGER

- / Før monteringen skal produktet kontrolleres for transportskader. Efter monteringen godkendes transportskader eller skader på overfladen ikke længere.
- / Installationsbestemmelserne, der gælder i det enkelte land, skal overholdes.
- / Karret må ikke installeres udendørs.
- / Karret skal monteres på et gulv, som er egnet til vådrum.
- / Gulvet skal kunne klare en belastning på mindst 550 kg/m². Gulvet skal være tilstrækkeligt nivelleret, dvs. gulvet skal være vandret og plan.
- / Karret skal installeres således, at sikkerhedsområderne iht. E IEC 60364-7-701 / DIN VDE 0100 T 701 overholdes.
- / På grund af karrets konstruktion, skal afløbet planlægges i gulvet. Et afløb af spildevand i væggen er ikke muligt.
- / Spildevandsafløbet skal gennemføres iht. DIN 1986/EN 12056 og de til dato gældende lokale forskrifter.
- / Efter opstilling af karret, skal installatøren gennemføre en tæthedsprøve af karret.
- / Installatøren bekræfter den korrekte udlevering af karret på den pågældende side i monteringsvejledningen.

SYMBOLBESKRIVELSE



Der må ikke benyttes eddikesyreholdig silikone!



MÅLENE (se s. 32)



RESERVEDELE (se s. 36)

XX = Overflade

00 = Krom

14 = Brushed Bronze

25 = Brushed Gold-Optic

30 = Polished Redgold

31 = Brushed Redgold

33 = Polished Black Chrome

34 = Brushed Black Chrome

67 = Matt Black

70 = Matt White

80 = Stainless Steel Optic

82 = Brushed Nickel

83 = Polished Nickel

95 = Brushed Brass

99 = Polished Gold-Optic

SPECIALTILBEHØR (ikke med i leveringsomfang)



/ #42006XXX (se s. 33/36)



/ #95434000 (se s. 36)



RENGØRING (se s. 35)

- / Før første brug anbefales det at rengøre produktet med sæbevand og derefter skylle med vand.
- / Ved regelmæssig pleje vil produktet bevare sit flotte udseende.
- / Det anbefales at skylle produktet med rent vand efter brug og gnide det tørt.
- / Produktet må ikke udsættes for syrer, afløbsrens, hårfarver, stempelpuder, blækstifter eller klor.
- / Små urenheder på overfladen kan fjernes med et akrylrengøringsmiddel, der fås i handelen, og en kunststoffsuresvamp.
- / Fine ridser og småskader kan poleres væk med et finkornet vådslibepapir (korn 600/800) med cirkulære bevægelser. Skyl med vand bagefter.
- / For professionel reparation af alvorlige skader bedes du kontakte din forhandler eller Hansgrohe direkte.



BRUGSANVISNING (se s. 35)

ADVARSEL MOD FARE FOR UDSKRIDNING

Karret blev installeret korrekt iht. anvisningerne i monteringsvejledningen fra firma Hansgrohe SE som også korrekt installeret iht. de pågældende DIN/EN standarder og karret og installationens tæthed blev kontrolleret.

Dato

Firma/Stempel

⚠ AVISOS DE SEGURANÇA

- ⚠ Durante a montagem devem ser utilizadas luvas de protecção, de modo a evitar ferimentos resultantes de entalamentos e de cortes.
- ⚠ O produto só pode ser utilizado para fins de higiene pessoal.
- ⚠ Crianças e adultos com deficiências motoras, mentais e/ou sensoriais não podem utilizar o sistema de duche sem monitorização. Pessoas que estejam sob a influência de álcool ou drogas não podem utilizar o sistema de duche.
- ⚠ A temperatura da água de banho não pode ser superior a 40°C.
- ⚠ Temperatura da água quente max. 60°C
- ⚠ Não podem ser utilizados nenhuns consumidores eléctricos próximos da banheira como, por exemplo, secador, rádio, etc.
- ⚠ O produto não pode sofrer quaisquer alterações no seu tipo de construção. Só podem ser utilizadas peças sobressalentes originais.
- ⚠ Se a banheira for utilizada no sector público, é necessário aplicar os dispositivos antiderrapantes, de fornecimento opcional. (#95434000)

AVISOS DE MONTAGEM

- / Antes da montagem deve-se controlar o produto relativamente a danos de transporte. Após a montagem não são aceites quaisquer danos de transporte ou de superfície.
- / A prescrições de instalação válidas nos respetivos países devem ser respeitadas.
- / A banheira não pode ser instalada ao ar livre.
- / A banheira tem que ser montada sobre um pavimento adequado para recintos húmidos.
- / Requer um pavimento de carga mínima de 550 kg/m². O pavimento tem que estar devidamente nivelado, ou seja, o pavimento tem que estar plano e horizontal.
- / A banheira tem que ser instalada de forma a respeitar as áreas de segurança segundo E IEC 60364-7-701 / DIN VDE 0100 T 701.
- / Devido ao tipo de construção da banheira, é necessário prever o escoamento na zona do pavimento. Não é possível uma ligação dos efluentes a partir da parede.
- / A ligação dos efluentes deve ser efectuada de acordo com as normas DIN 1986/EN12056 e de acordo com as prescrições locais em vigor.
- / Após a instalação da banheira, o técnico de instalação deve efectuar um teste de estanqueidade.
- / O técnico de instalação tem que confirmar a entrega correcta da banheira montada, na respectiva página das instruções de montagem.

ELIMINAÇÃO

O papel e o cartão, bem como o plástico, devem ser eliminados separadamente nos sistemas de eliminação previstos para estes materiais.

DESCRIÇÃO DO SÍMBOLO



Não utilizar silicone que contenha ácido acético!



MEDIDAS (ver página 32)



PEÇAS DE SUBSTITUIÇÃO (ver página 36)

- XX = Acabamentos
- 00 = Cromado
- 14 = Brushed Bronze
- 25 = Brushed Gold-Optic
- 30 = Polished Redgold
- 31 = Brushed Redgold
- 33 = Polished Black Chrome
- 34 = Brushed Black Chrome
- 67 = Matt Black
- 70 = Matt White
- 80 = Stainless Steel Optic
- 82 = Brushed Nickel
- 83 = Polished Nickel
- 95 = Brushed Brass
- 99 = Polished Gold-Optic

ACESSÓRIOS ESPECIAIS

(não incluído no volume de fornecimento)



/ #42006XXX (ver página 33/36)

/ #95434000 (ver página 36)



LIMPEZA (ver página 35)

- / Antes da primeira utilização, recomenda-se que o produto seja limpo com água e sabão e, em seguida, enxaguado com água.
- / O produto manterá a sua beleza por muito tempo, se for sujeito a uma conservação regular.
- / Recomenda-se que, após a utilização, o produto seja enxaguado com água limpa e, em seguida, seco.
- / O produto não deve ser exposto a ácidos, produtos de limpeza de drenos, tintas para o cabelo, almofadas para carimbos, canetas/marcadores ou cloro.
- / As pequenas impurezas na superfície podem ser removidas com um produto de limpeza para acrílico convencional e um esfregão de plástico.
- / Os riscos finos e os danos ligeiros podem ser polidos com um papel abrasivo húmido de grão fino (grão 600/800), utilizando movimentos circulares. Em seguida, enxaguar com água.
- / Para uma reparação profissional de danos graves, contactar o respetivo revendedor especializado ou diretamente a Hansgrohe.



FUNCIONAMENTO (ver página 35)

PERIGO DE DERRAPAGENS

A banheira foi correctamente instalada de acordo com as definições nas instruções de montagem da firma Hansgrohe SE e em conformidade com as respectivas normas DIN/EN e a estanqueidade da banheira e da instalação foi devidamente testada.

Data

Firma/Carimbo



W S K A Z Ó W K I B E Z P I E C Z E Ń S T W A

- ⚠ Aby uniknąć zranień na skutek zgniecenia lub przecięcia, podczas montażu należy nosić rękawice ochronne.
- ⚠ Produkt może być używany tylko do kąpieli, higieny i czyszczenia ciała.
- ⚠ Zarówno dzieci, jak i dorośli z fizycznymi, psychicznymi i/lub sensorycznymi ograniczeniami nie mogą korzystać z prysznicza bez opieki. Osoby znajdujące się pod wpływem alkoholu lub narkotyków nie mogą korzystać z prysznicza.
- ⚠ Temperatura kąpieli nie może przekraczać 40°C.
- ⚠ Temperatura wody gorącej maks. 60°C
- ⚠ W wannie ani w jej pobliżu nie można używać przyrządów elektrycznych jak suszarka do włosów, radio.
- ⚠ Nie można zmieniać konstrukcji produktu. Używać można jedynie oryginalnych części zamiennych.
- ⚠ Jeżeli wanna używana jest w miejscu publicznym, wówczas należy zamontować opcjonalnie dostępne naklejki przeciwpoślizgowe. (#95434000)

W S K A Z Ó W K I M O N T A Ż O W E

- / Przed montażem należy skontrolować produkt pod kątem szkód transportowych. Po montażu nie widać żadnych szkód transportowych ani szkód na powierzchni.
- / Należy przestrzegać wytycznych instalacyjnych obowiązujących w danym kraju.
- / Wanny nie można zainstalować na wolnym powietrzu
- / Wannę należy zamontować na podłodze właściwej dla mokrych pomieszczeń.
- / Podłoga musi mieć min. wytrzymałość 550 kg/m². Podłoga musi być w wystarczający sposób wyrównana, tzn. podłoga musi być pozioma i równa.
- / Wanna musi być zainstalowana w taki sposób, by zachować odstępy bezpieczeństwa zgodnie z E IEC 60364-7-701 / DIN VDE 0100 T 701.
- / Ze względu na rodzaj konstrukcji wanny odpływ należy przewidzieć w obszarze dna. Nie jest możliwe umieszczenie przyłącza odpływu w ścianie.
- / Odpływ ścieków musi być wykonany według normy DIN 1986/EN12056 i obowiązujących miejscowych przepisów.
- / Po ustawieniu wanny instalator musi przeprowadzić kontrolę szczelności wanny.
- / Instalator musi potwierdzić na przewidzianej do tego stronie instrukcji montażu właściwe przekazanie zamontowanej wanny.

O P I S S Y M B O L U

Nie stosować silikonów zawierających kwas octowy!



W Y M I A R Y (patrz strona 32)



C Z Ę Ś C I S E R W I S O W E (patrz strona 36)

XX = Kody kolorów

00 = Chrom

14 = Brushed Bronze

25 = Brushed Gold-Optic

30 = Polished Redgold

31 = Brushed Redgold

33 = Polished Black Chrome

34 = Brushed Black Chrome

67 = Matt Black

70 = Matt White

80 = Stainless Steel Optic

82 = Brushed Nickel

83 = Polished Nickel

95 = Brushed Brass

99 = Polished Gold-Optic

W Y P O S A Ż E N I E S P E C J A L N E (Nie jest częścią dostawy)



/ #42006XXX (patrz strona 33 / 36)



/ #95434000 (patrz strona 36)

**C Z Y S Z C Z E N I E** (patrz strona 35)

- / Przed pierwszym użyciem zaleca się umycie produktu wodą z mydłem, a następnie spłukanie wodą.
- / Regularna pielęgnacja powoduje, że produkt zachowuje swoje piękno przez długi okres czasu.
- / Zaleca się spłukiwać produkt po użyciu czystą wodą i wycierać do sucha.
- / Nie powinno się wystawiać produktu na działanie kwasów, środków do udrażniania rur, farb do włosów, poduszek tuszujących, pisaków na tusz ani chloru.
- / Niewielkie zabrudzenia na powierzchni można usuwać dostępnym w sklepach środkiem do czyszczenia akrylu i gąbką kuchenną z tworzywa sztucznego.
- / Drobne zarysowania i lekkie uszkodzenia można polerować okrężnymi ruchami drobnoziarnistym papierem ściernym do szlifowania na mokro (ziarnistość 600/800). Po zakończeniu spłukać wodą.
- / W zakresie prawidłowej naprawy poważnych uszkodzeń prosimy zwracać się do własnego dystrybutora lub bezpośrednio do Hansgrohe.



O B S Ł U G A (patrz strona 35)

**O S T R Z E Ż E N I E O N I E B E Z P I E C Z E Ń S T W I E P O Ś L I Z G U**

Wanna musi być zainstalowana zgodnie z instrukcją montażu firmy Hansgrohe SE oraz z właściwymi normami DIN/EN, a szczelność i instalacja muszą zostać skontrolowane.

Data

Firma/Pieczątka



⚠ BEZPEČNOSTNÍ POKYNY

- ⚠ Pro zabránění řezným zraněním a pohmožděninám je nutné při montáži nosit rukavice.
- ⚠ Produkt smí být používán pouze ke koupání a za účelem tělesné hygieny.
- ⚠ Děti a dospělí osoby s tělesným, duševním a/nebo smyslovým postižením nesmí produkt používat bez dozoru. Osoby pod vlivem alkoholu nebo drog nesmí produkt používat.
- ⚠ Teplota vody na koupání nesmí překročit 40°C.
- ⚠ Teplota horké vody max. 60°C
- ⚠ V blízkosti vany nebo ve vaně se nesmí používat žádné elektrické spotřebiče, např. fén, rádio atd.
- ⚠ Konstrukce produktu nesmí být měněna. Smí se používat pouze originální náhradní díly.
- ⚠ Pokud bude vana používána pro veřejné účely, musíte namontovat i protismykové nálepky, které je třeba dodatečně přibojednat. (#95434000)

POKYNY K MONTÁŽI

- / Před montáží je třeba produkt zkontrolovat, zda nebyl při transportu poškozen. Po zabudování nebudou uznány žádné škody způsobené transportem nebo poškození povrchu.
- / Je třeba dodržovat montážní pravidla platné v dané zemi.
- / Vana nesmí být instalována venku.
- / Vanu je třeba instalovat na podlaze, která je vhodná pro vlhké prostory.
- / Podlaha musí vykazovat minimální zatížení 550 kg/m². Podlaha musí být dostatečně nivelizovaná, tzn. že musí být vodorovná a rovná.
- / Vana musí být instalována tak, aby byly dodrženy bezpečnostní odstupy podle E IEC 60364-7-701 / DIN VDE 0100 T 701.
- / Vzhledem ke konstrukci vany musíte montáž provést na podlahu. Připojení odpadu ze stěny není možné.
- / Připojení odpadu je třeba vykonat podle platné normy DIN 1986/EN 12058 a podle místních předpisů.
- / Po ustavení vany musí instalatér provést zkoušku těsnosti vany.
- / Instalatér musí potvrdit řádné předání instalované vany na příslušné stránce montážního návodu.

POPIS SYMBOLŮ



Nepoužívat silikon s obsahem kyseliny octové!



ROZMĚRY (viz strana 32)



SERVISNÍ DÍLY (viz strana 36)

XX = Kód povrchové úpravy

00 = Chrom

14 = Brushed Bronze

25 = Brushed Gold-Optic

30 = Polished Redgold

31 = Brushed Redgold

33 = Polished Black Chrome

34 = Brushed Black Chrome

67 = Matt Black

70 = Matt White

80 = Stainless Steel Optic

82 = Brushed Nickel

83 = Polished Nickel

95 = Brushed Brass

99 = Polished Gold-Optic

ZVLÁŠTNÍ PŘÍSLUŠENSTVÍ (není součástí dodávky)



/ #42006XXX (viz strana 33/36)



/ #95434000 (viz strana 36)



ČIŠTĚNÍ (viz strana 35)

- / Před prvním použitím se doporučuje produkt vyčistit a následně vypláchnout vodou.
- / Při pravidelném čištění si výrobek dlouhodobě zachová svou krásu.
- / Doporučujeme produkt po použití vyplachovat čistou vodou a vysušit hadrem.
- / Produkt byste neměli vystavovat působení kyselin, čističům odpadů, barvám na vlasy, razítkovým polštářkům, inkoustovým perům ani chlóru.
- / Malé nečistoty na povrchu lze odstranit pomocí běžných akrylových čističů a plastové čisticí houby.
- / Jemné škrábance a mírná poškození lze vyleštit jemným, mokřým brusným papírem (zrnitosti 600/800) krouživými pohyby. Následně produkt opláchněte vodou.
- / Pro odborné opravy větších poškození se prosím obraťte na vašeho specializovaného prodejce nebo přímo na firmu Hansgrohe.



OVLÁDÁNÍ (viz strana 35)



VAROVÁNÍ PŘED NEBEZPEČÍM UKLOUZNUTÍ

Vana byla řádně instalována podle pokynů v návodu na montáž firmy Hansgrohe SE a podle příslušných norem DIN/EN a těsnost vany a instalace byla zkontrolována.

Datum

Firma/Razítko



△ BEZPEČNOSTNÉ POKYNY

- △ Pri montáži musíte nosiť rukavice, aby ste predišli pomliaždeninám a rezným poraneniam.
- △ Produkt sa smie používať len na kúpanie a telesnú hygienu.
- △ Produkt nesmú bez dozoru používať deti, ako aj dospelé osoby s telesným, duševným a/alebo zmyslovým postihnutím. Produkt nesmú používať ani osoby, ktoré sú pod vplyvom alkoholu alebo drog.
- △ Teplota vody na kúpanie nesmie prekročiť 40°C.
- △ Teplota teplej vody max. 60°C
- △ V blízkosti vane alebo vo vani sa nesmú používať žiadne elektrické spotrebiče, napr. fén, rádio atď.
- △ Konštrukciu produktu nesmieme meniť. Smiete používať iba originálne náhradné diely.
- △ Ak bude vaňa používaná na verejné účely, musíte namontovať aj protišmykové nálepky, ktoré je treba objednať dodatočne. (#95434000)

POKYNY PRE MONTÁŽ

- / Pred montážou musíte produkt skontrolovať, či nebol počas transportu poškodený. Po zabudovaní nebudú uznané žiadne škody spôsobené transportom alebo poškodenia povrchu.
- / Je potrebné dodržiavať smernice o inštalácii, ktoré sú práve teraz platné v krajinách.
- / Vaňu nesmiete inštalovať vonku.
- / Vaňu musíte montovať na podlahe, ktorá je vhodná pre vlhké miestnosti.
- / Podlaha musí vykazovať minimálne zaťaženie 550 kg/m². Podlaha musí byť dostatočne nivelizovaná, tzn. že musí byť vodorovná a rovná.
- / Vaňa musí byť nainštalovaná tak, aby boli dodržané bezpečnostné oblasti podľa E IEC 60364-7-701 / DIN VDE 0100 T 701
- / Kvôli konštrukcii vane musíte montáž previesť na podlahe. Pripojenie odpadu zo steny nie je možné.
- / Pripojenie odpadu musíte vykonať podľa platnej normy DIN 1986/EN 12058 a podľa miestnych predpisov.
- / Po osadení vane musí inštalatér vykonať kontrolu tesnosti vane.
- / Inštalatér musí podľa predpisu potvrdiť odovzdanie namontovanej vane na príslušnej strane v návode na montáž.

POPIS SYMBOLOV

Nepoužívať silikón s obsahom kyseliny octovej!



ROZMERY (viď strana 32)



SERVISNÉ DIELY (viď strana 36)

- XX = Farebné označenie
- 00 = Chróm
- 14 = Brushed Bronze
- 25 = Brushed Gold-Optic
- 30 = Polished Redgold
- 31 = Brushed Redgold
- 33 = Polished Black Chrome
- 34 = Brushed Black Chrome
- 67 = Matt Black
- 70 = Matt White
- 80 = Stainless Steel Optic
- 82 = Brushed Nickel
- 83 = Polished Nickel
- 95 = Brushed Brass
- 99 = Polished Gold-Optic

ZVLÁŠTNE PRÍSLUŠENSTVO (nie je súčasťou dodávky)



/ #42006XXX (viď strana 33/36)

/ #95434000 (viď strana 36)

**ČISTENIE** (viď strana 35)

- / Pred prvým použitím sa odporúča výrobok vyčistiť mydlovou vodou a následne prepláchnuť vodou.
- / Pri pravidelnom ošetrovaní si produkt uchová svoju krásu po dlhú dobu.
- / Odporúča sa výrobok po použití vypláchnuť čistou vodou a dosucha utrieť.
- / Výrobok by sa nemal vystavovať kyselinám, čističom odpadov, farbám na vlasy, pečiatkovým poduškám, tušovým fixkám ani chlóru.
- / Drobné znečistenia na povrchu je možné odstrániť pomocou bežného čistiaceho prostriedku na akryl a umelohmotnej hubky na drhnutie.
- / Jemné škrabance a ľahké poškodenia je možné vyleštiť krúživými pohybmi pomocou jemnozrnného papiera na mokré brúsenie (zrnnosť 600/800). Následne vykonajte opláchnutie vodou.
- / Na odbornú opravu závažných poškodení sa, prosím, obráťte na svojho odborného predajcu alebo priamo na spoločnosť Hansgrohe.

**OBSLUHA** (viď strana 35)**VÝSTRAHA PRED NEBEZPEČENSTVOM POŠMYKNUTIA**

Vaňa bola dôkladne nainštalovaná podľa údajov návodu na montáž Firmy Hansgrohe SE ako aj príslušných noriem DIN/EN a tesnosť vane a inštalácia boli skontrolované.

Dátum

Firma/Pečiatka



△ 安全须知

- △ 装配时为避免挤压和切割受伤, 必须戴上手套.
- △ 本产品只允许作为洗浴, 卫生和洁身之用.
- △ 不得让儿童和肢体, 精神和或意识有障碍的成人在不受监管的情况下使用淋浴系统. 受酒精或毒品影响的人员不得使用淋浴系统.
- △ 洗浴水温不得超过40°C.
- △ 热水温度 最大 60°C
- △ 不得在附近或在浴缸内使用电器, 如吹风机, 收音机等.
- △ 不得改变产品的结构形式. 只允许使用原配备件.
- △ 如果浴缸在公共区域内使用, 则必须粘贴随货提供的可选“防止滑倒”标签. (#95434000)

安装提示

- / 安装前必须检查产品是否受到运输损害. 安装后将不认可运输损害或表面损伤.
- / 请遵守当地国家现行的安装规定.
- / 浴缸不得安装在室外区域内.
- / 浴缸必须安装在适合于潮湿间的地面上.
- / 地面必须具有550 kg/m²的最低载荷. 地面必须充分水平, 也就是说, 地面必须水平且平整.
- / 必须遵循 E IEC 60364-7-701 / DIN VDE 0100 T 701 规定的安全范围进行浴缸安装.
- / 由于浴缸的结构形式, 下水道必须安在地面内. 不可能从墙上连接下水道.
- / 应根据当前所适用的DIN 1986/EN 12056和当地各项规范进行下水道的连接.
- / 安装浴缸后, 安装工人必须检查浴缸的不可渗透性.
- / 安装工人必须确认根据安装说明相关指定的方面按规定交付已安装的浴缸.

符号说明

 请勿使用含有乙酸的硅胶!

 大小 (参见第页 32)

 备用零件 (参见第页 36)

XX = 颜色代码

00 = 镀铬

14 = Brushed Bronze

25 = Brushed Gold-Optic

30 = Polished Redgold

31 = Brushed Redgold

33 = Polished Black Chrome

34 = Brushed Black Chrome

67 = Matt Black

70 = Matt White

80 = Stainless Steel Optic

82 = Brushed Nickel

83 = Polished Nickel

95 = Brushed Brass

99 = Polished Gold-Optic

选装附件 (不在供货范围内)

 / #42006XXX (参见第页 33/36)

 / #95434000 (参见第页 36)



清洗 (参见第页 35)

- / 首次使用前, 建议用肥皂水清洁本产品, 然后用水冲洗干净.
- / 定期保养可使产品长时间保持美观.
- / 建议使用完以后用清水冲洗并擦干本产品.
- / 本产品不得接触酸, 下水道清洁剂, 染发剂, 印泥, 墨水笔或氯.
- / 表面的轻微杂质可用市售的丙烯酸清洁剂和塑料打磨海绵清除.
- / 细小的划痕和轻微的损坏可以用细粒湿砂纸 (600/800 粒度) 通过旋转移动打磨. 然后用水重新冲洗.
- / 如需对严重损坏进行专业维修, 请直接联系专业经销商或 Hansgrohe.



操作 (参见第页 35)



滑倒危险警告

按规定, 浴缸必须根据Hansgrohe SE 公司的安装说明规定以及适用的 DIN/EN 标准进行安装, 并检查浴缸的紧密性和安装设备.

日期

公司/印章

安装 (参见第页 33)



УКАЗАНИЯ ПО ТЕХНИКЕ БЕЗОПАСНОСТИ

- ⚠ Во время монтажа следует надеть перчатки во избежание прищемления и порезов.
- ⚠ Изделие разрешается использовать только в гигиенических целях: для принятия ванны и личной гигиены.
- ⚠ Дети, а также взрослые с физическими, умственными и/или сенсорными недостатками должны пользоваться изделием только под присмотром. Запрещается пользоваться изделием в состоянии алкогольного или наркотического опьянения.
- ⚠ Максимальная температура воды ванны – 40 °С.
- ⚠ Температура горячей воды не более 60°С
- ⚠ Запрещается использовать электрические приборы, например фен, радиоприемник и т. п., рядом с ванной или в ней.
- ⚠ Запрещается вносить изменения в конструкцию изделия. Используйте только оригинальные запасные части.
- ⚠ В случае использования ванны в местах общего пользования используйте приобретаемые дополнительно наклейки, предотвращающие скольжение. (#95434000)

УКАЗАНИЯ ПО МОНТАЖУ

- / Перед монтажом следует проверить изделие на предмет повреждений при перевозке. После монтажа претензии о возмещении ущерба за повреждения при перевозке или повреждения поверхности не принимаются.
- / Необходимо соблюдать требования по монтажу, действующие в соответствующих странах.
- / Ванна не предназначена для наружной установки.
- / Ванну следует устанавливать на влагостойком полу.
- / Пол должен выдерживать вес не менее 550 кг/м². Пол должен быть в достаточной мере выровнен, т. е. должен быть горизонтальным и плоским.
- / Ванну следует устанавливать так, чтобы соблюдались зоны безопасности согласно стандарту E IEC 60364-7-701 / DIN VDE 0100 T 701.
- / Конструкция ванны предполагает размещение слива в полу. Подсоединение к канализации в стене невозможно.
- / При подсоединении к канализации следует соблюдать требования действующих норм DIN 1986/EN12056 и местных предписаний.
- / После установки слесарь-сантехник должен проверить ванну на предмет герметичности.
- / Слесарь-сантехник должен подтвердить надлежащую приемку установленной ванны на предназначенной для этого странице инструкции по монтажу.

ОПИСАНИЕ СИМВОЛОВ



Не применяйте силикон, содержащий уксусную кислоту.



РАЗМЕРЫ (см. стр. 32)



КОМПЛЕКТ (см. стр. 36)

XX = Цветная кодировка

00 = Хром

14 = Brushed Bronze

25 = Brushed Gold-Optic

30 = Polished Redgold

31 = Brushed Redgold

33 = Polished Black Chrome

34 = Brushed Black Chrome

67 = Matt Black

70 = Matt White

80 = Stainless Steel Optic

82 = Brushed Nickel

83 = Polished Nickel

95 = Brushed Brass

99 = Polished Gold-Optic

СПЕЦИАЛЬНЫЕ ПРИНАДЛЕЖНОСТИ

(не включено в объем поставки!)



/ #42006XXX (см. стр. 33/36)



/ #95434000 (см. стр. 36)



ОЧИСТКА (см. стр. 35)

- / Перед первым использованием рекомендуется очистить изделие мыльной водой, а затем промыть его водой.
- / Регулярный уход поможет в течение долгого времени сохранить привлекательный внешний вид изделия.
- / После использования рекомендуется промыть изделие чистой водой и вытереть насухо.
- / Изделие не следует подвергать воздействию кислот, средств для очистки канализационных стоков, красок для волос, шампуней, пен для душа, капиллярных ручек или хлора.
- / Небольшие загрязнения на поверхности можно удалить с помощью обычного чистящего средства для акрила и синтетической моющей губки.
- / Мелкие царапины и небольшие повреждения можно отполировать мелкозернистой водостойкой наждачной бумагой (зернистость 600/800) круговыми движениями. Затем смойте водой.
- / Для квалифицированного ремонта серьезных повреждений обратитесь, пожалуйста, к своему дилеру или напрямую в компанию Hansgrohe.



ЭКСПЛУАТАЦИЯ (см. стр. 35)



ПРЕДУПРЕЖДЕНИЕ ОБ ОПАСНОСТИ ПОДСКАЛЬЗЫВАНИЯ

Ванна должна быть установлена надлежащим образом согласно указаниям инструкции по монтажу компании Hansgrohe SE, а также соответствующих норм DIN/EN и проверена на предмет собственной герметичности и герметичности монтажа.

Дата

Компания/Печать



△ TURVALLISUUSOHJEET

- △ Asennuksessa on käytettävä käsiineitä puristumien ja viiltojen aiheuttamien tapaturmien estämiseksi.
- △ Tuotetta saa käyttää ainoastaan kylpy-, hygienia- ja puhdistustarkoituksiin.
- △ Lapset ja ruumiillisesti, henkisesti ja/tai aistillisesti rajoittuneet aikuiset eivät saa käyttää suihkujärjestelmää ilman valvontaa. Alkoholin tai huumeiden vaikutuksessa olevat henkilöt eivät saa käyttää suihkujärjestelmää.
- △ Kylpyveden lämpötila ei saa ylittää 40 °C:ta
- △ Kuuman veden lämpötila maks. 60°C
- △ Ammeessa tai sen lähellä ei saa käyttää sähkölaitteita, kuten esim. hiustenkuivaajaa, radiota tms.
- △ Tuotteen rakenteeseen ei saa tehdä muutoksia. Saa käyttää vain alkuperäisiä varaosia.
- △ Jos ammetta käytetään julkisissa tiloissa, on käytettävä varusteina saatavia liukuestoja. (#95434000)

A SENNUSOHJEET

- / Ennen asennusta on tarkastettava tuotteen mahdolliset kuljetusvahingot. Asennuksen jälkeen kuljetus- ja pintavaurioita ei hyväksytä.
- / Jokaisessa maassa on noudatettava siellä päteviä asennusohjeita.
- / Ammetta ei saa asentaa ulkotiloihin.
- / Amme on asennettava lattiaan, joka soveltuu käyttöön kosteissa tiloissa.
- / Lattian kuormituskyvyn on oltava vähintään 550 kg/m². Lattian täytyy olla tasassa, eli sen on oltava vaakasuora ja tasainen.
- / Amme on asennettava siten, että turvallisuusalueissa noudatetaan standardin E IEC 60364-7-701 / DIN VDE 0100 T 701 vaatimuksia.
- / Ammeen rakenteen vuoksi veden poiston on oltava lattiassa. Jätevesiliitäntää ei voi tehdä seinään.
- / Jätevesiliitäntä on tehtävä noudattaen tällä hetkellä voimassa olevaa standardia DIN 1986/EN12056 ja paikallisia ohjesääntöjä.
- / Ammeen paikoilleenasetuksen jälkeen asentajan on tarkastettava ammeen tiiviys.
- / Asentajan on vahvistettava asennetun ammeen asianmukainen luovutus asennusohjeen vahvistussivulla.

MERKIN KUVAUS



Älä käytä etikkahappopitoista silikonia!



MITAT (katso sivu 32)



VARAOSAT (katso sivu 36)

XX = Värikoodaus

00 = Kromi

14 = Brushed Bronze

25 = Brushed Gold-Optic

30 = Polished Redgold

31 = Brushed Redgold

33 = Polished Black Chrome

34 = Brushed Black Chrome

67 = Matt Black

70 = Matt White

80 = Stainless Steel Optic

82 = Brushed Nickel

83 = Polished Nickel

95 = Brushed Brass

99 = Polished Gold-Optic

ERITYISVARUSTE (ei kuulu toimitukseen)



/ #42006XXX (katso sivu 33/36)



/ #95434000 (katso sivu 36)



PUHDISTUS (katso sivu 35)

- / Ennen ensimmäistä käyttöä on suositeltavaa puhdistaa tuote saippuvedellä ja huuhdella se sen jälkeen vedellä.
- / Tuote säilyttää kauneutensa pitkään säännöllisessä hoidossa.
- / Tuote kannattaa huuhdella käytön jälkeen puhtaalla vedellä ja hangata kuivaksi.
- / Tuotetta ei saa päästää kosketuksiin happojen, viemärinpuhdistusaineiden, hiusvärien, leimasimien, tussien eikä kloorin kanssa.
- / Pienet epäpuhtaudet voidaan poistaa pinnoilta tavallisella akryylinpuhdistusaineella ja muovisella hankaussienellä.
- / Ohuet naarmut ja pienet vauriot voidaan korjata pyörivillä liikkeillä hienolla märkähiomapaperilla (karkeus 600/800). Huuhtelee lopuksi vedellä.
- / Ota suurempien vaurioiden asianmukaista korjausta varten yhteyttä jälleenmyyjään tai suoraan Hansgroheen.



KÄYTTÖ (katso sivu 35)



VARO LIUKASTUMISVAARA

Amme on asennettu Hansgrohe SE:n antamien asennusohjeiden sekä asiaankuuluvien DIN-/EN-standardien mukaisesti ja ammeen ja asennuksen tiiviys on tarkastettu.

Päivämäärä

Yritys/Leima



⚠ SÄKERHETSANVISNINGAR

- ⚠ Handskar ska bäras under monteringsarbetet så att man kan undvika kläm- och skärskador.
- ⚠ Produkten får bara användas till kroppshygien med bad och dusch.
- ⚠ Barn samt vuxna med fysiska, psykiska eller sensoriska funktionshinder får inte använda produkten ensamma. Personer som är påverkade av alkohol- eller droger får inte använda produkten.
- ⚠ Badvattentemperaturen får inte överskrida 40°C.
- ⚠ Varmvattentemperatur max. 60°C
- ⚠ Inga elektriska apparater, som t.ex. fön, radio etc., får användas i närheten eller i badkaret.
- ⚠ Produktens konstruktionstyp får inte förändras. Endast reservdelar i originalutförande får användas.
- ⚠ Om badkaret används på offentlig plats måste anti-halk-etiketter, som kan beställas, monteras. (#95434000)

MONTERINGSANVISNINGAR

- / Det måste undersökas om produkten har transportskador innan den monteras. Efter monteringen accepteras inga transport- eller ytskiktsskador.
- / De installationsriktlinjer som gäller i länderna ska följas.
- / Handfatet får inte installeras utomhus.
- / Badkaret måste monteras på ett golv för våtutrymmen.
- / Golvet måste klara en lägsta belastning på 550 kg/m². Golvet måste ha rätt nivå, d.v.s. det måste vara vågrätt och jämnt.
- / Badkaret måste installeras på sådant sätt att man följer säkerhetsanvisningarna enligt E IEC 60364-7-701 / DIN VDE 0100 T 701.
- / Badkarets konstruktion gör att frånrinningen måste ske i golvområdet. En anslutning i väggen för smutsvattnet är inte möjlig.
- / Smutsvattenanslutningen ska göras enligt nu gällande DIN 1986/EN12056 och de lokala föreskrifterna.
- / När badkaret har ställts på plats måste installatören kontrollera att det är tätt.
- / Installatören måste bekräfta att det insatta badkaret har överlämnats på rätt sätt genom att skriva in detta på den avsedda sidan i monteringsbeskrivningen.

SYMBOLFÖRKLARING



Använd inte silikon som innehåller ättiksyra!



MÅTTEN (se sidan 32)



RESERVEDELAR (se sidan 36)

XX = Färgkodning

00 = Krom

14 = Brushed Bronze

25 = Brushed Gold-Optic

30 = Polished Redgold

31 = Brushed Redgold

33 = Polished Black Chrome

34 = Brushed Black Chrome

67 = Matt Black

70 = Matt White

80 = Stainless Steel Optic

82 = Brushed Nickel

83 = Polished Nickel

95 = Brushed Brass

99 = Polished Gold-Optic

SPECIALTILLBEHÖR (medföljer ej leveransen)



/ #42006XXX (se sidan 33/36)

/ #95434000 (se sidan 36)



RENGÖRING (se sidan 35)

- / Före den första användningen rekommenderar vi att produkten rengörs med såpvatten och sedan spolas av med vatten.
- / Vid regelbunden skötsel kommer produkten att se snygg ut under lång tid.
- / Vi rekommenderar att produkten spolas ur med klart vatten och torkas torr efter användningen.
- / Produkten ska inte utsättas för syror, avloppsrensare, hårfärgningsmedel, stämpeldynor, tuschpennor eller klor.
- / Mindre föroreningar på ytan kan tas bort med ett vanligt akrylrengöringsmedel och en skursvamp av plast.
- / Fina repor och lättare skador kan poleras bort med ett finkornigt slippapper (kornstorlek 600/800) med cirkulerande rörelser. Spola sedan av med vatten.
- / För en korrekt reparation av svåra skador ska du kontakta din fackhandlare eller kontakta Hansgrohe direkt.



HANTERING (se sidan 35)

VARNING FÖR HALKRISK

Badkaret har installerats enligt anvisningarna i monteringsbeskrivningen från Hansgrohe SE och enligt tillämpliga DIN/EN normer och karets täthet samt installationen har kontrollerats.

Datum

Firma/Stämpel



SAUGUMO TECHNIKOS NURODYMAI

- ⚠ Apsaugai nuo užspaudimo ir įsipjovimo montavimo metu mūvėkite pirštines.
- ⚠ Gaminys turi būti naudojamas tik maudymuisi, kūno higienai ir švarai palaikyti.
- ⚠ Gaminį draudžiama naudoti vaikams, taip pat suaugusiems su fizine, dvasine negale ir (arba) sensorikos sutrikimais. Gaminį taip pat draudžiama naudoti asmenims, apsvaigusiems nuo alkoholio arba narkotikų.
- ⚠ Maudymosi vonioje vandens temperatūra neturi viršyti 40°C.
- ⚠ Karšto vandens temperatūra ne daugiau kaip 60°C
- ⚠ Vonioje arba arti jos negalima naudoti elektros prietaisų, pvz., džiovituvų, radijo imtuvų ir t. t.
- ⚠ Gaminys iš jo montavimo vietos negali būti perkeliamas. Galima naudoti tik originalias atsargines dalis.
- ⚠ Jeigu vonia bus naudojama visuomeninėje vietoje, būtina priklijuoti pristatomą kaip pasirinktą, saugantį nuo nusirideno lipduką. (#95434000)

MONTAVIMO INSTRUKCIJA

- / Prieš montuojant būtina patikrinti, ar gaminys nebuvo pažeistas transportavimo metu. Sumontavus pretenzijos dėl transportavimo ir paviršiaus pažeidimų nepriimamos.
- / Laikykites atitinkamoje šalyje galiojančių direktyvų dėl įrengimo.
- / Vonia neturi būti montuojama ne pastato viduje.
- / Vonia turi būti montuojama ant grindų, skirtų drėgnoms patalpoms.
- / Grindys turi išlaikyti mažiausiai 550 kg/m² slėgį. Grindys turi būti gerai išlygintos, t. y. turi būti horizontalios ir lygios.
- / Vonia turi būti sumontuota taip, kad saugumo zonos atitiktų E IEC 60364-7-701 / DIN VDE 0100 T 701 reikalavimus.
- / Priklausomai nuo vonios konstrukcijos, grindyse turi būti numatytas vandens nuotėkis. Panaudoto vandens išvadas negali būti sienoje.
- / Panaudoto vandens išvadas turi būti įrengtas pagal šiuo metu galiojančias DIN 1986/EN12056 ir vietines technines normas.
- / Pastatęs vonią montuotojas turi patikrinti jos sandarumą.
- / Apie teisingą vonios pastatymą montuotojas privalo patvirtinti tam skirtame montavimo instrukcijos puslapyje.

SIMBOLIO APRAŠYMAS



Nenaudokite silikono, kurio sudėtyje yra acto rūgšties!



IŠMATAVIMAI (žr. psl. 32)



ATSARGINĖS DALYS (žr. psl. 36)

- XX = Spalvos
- 00 = Chrom
- 14 = Brushed Bronze
- 25 = Brushed Gold-Optic
- 30 = Polished Redgold
- 31 = Brushed Redgold
- 33 = Polished Black Chrome
- 34 = Brushed Black Chrome
- 67 = Matt Black
- 70 = Matt White
- 80 = Stainless Steel Optic
- 82 = Brushed Nickel
- 83 = Polished Nickel
- 95 = Brushed Brass
- 99 = Polished Gold-Optic

SPECIALŪS PRIEDAI (nėra pridodama)



/ #42006XXX (žr. psl. 33/36)

/ #95434000 (žr. psl. 36)



VALYMAS (žr. psl. 35)

- / Prieš naudojant pirmą kartą, gaminį rekomenduojama nuplauti muiluotu vandeniu, o po to nuskalauti vandeniu.
- / Tinkamai prižiūrimas šis produktas ilgą laiką išliks gražus.
- / Panaudojus gaminį rekomenduojama nuplauti švariu vandeniu ir nusausinti.
- / Gaminys neturi būti veikiamas rūgščių, kanalizacijos valiklių, plaukų dažų, pagalvėlių antspaudų, tušo pieštukų ar chloro.
- / Nedideliu nešvarumus ant paviršiaus galima pašalinti standartiniu akrilo valikliu ir plastikine šveitimo kempinėle.
- / Smulkius įbrėžimus ir nedidelius pažeidimus sukamaisiais judesiais galima nupoliruoti smulkiagrūdžiu šlapiu švitrinu popieriumi (600/800 grūdėtu-mo). Po to nuplaukite vandeniu.
- / Norėdami profesionaliai pataisyti rimtus pažeidimus, kreipkitės į savo specializuotą pardavėją arba tiesiogiai į „Hansgrohe“.



EKSPLOATACIJA (žr. psl. 35)

ĮSPĖJIMAS DĖL PASLYDIMO PAVOJAUS

Vonia sumontuota pagal „Hansgrohe SE“ montavimo instrukciją ir atitinkamas DIN/EN normas. Vonios sandarumas ir įranga patikrinti.

Data

Įmonė / Antspaudas



⚠ SIGURNOSNE UPUTE

- ⚠ Prilikom montaže se radi sprječavanja prignječenja i posjekotina moraju nositi rukavice.
- ⚠ Proizvod se smije primjenjivati samo za kupanje, tuširanje i osobnu higijenu.
- ⚠ Djeca, kao i tjelesno, mentalno i/ili senzorno hendikepirane odrasle osobe ne smiju se koristiti proizvodom bez nadzora. Osobe koje su pod utjecajem alkohola ili droga ne smiju se koristiti proizvodom.
- ⚠ Temperatura kupanja ne smije biti veća od 40°C.
- ⚠ Temperatura vruće vode tlak 60°C
- ⚠ U blizini kade ili u njoj ne smiju se rabiti nikakvi električni potrošači, kao što su sušilo za kosu, radio aparat i slično.
- ⚠ Konstrukcija proizvoda se ne smije mijenjati. Smiju se primjenjivati samo originalni rezervni dijelovi.
- ⚠ Ako se kada koristi u javnim prostorima, moraju se naljepiti i naljepnice za zaštitu od proklizavanja, koje se mogu naknadno naručiti. (#95434000)

UPUTE ZA MONTAŽU

- / Prije montaže mora se provjeriti je li proizvod oštećen prilikom transporta. Nakon ugradnje se ne priznaju nikakve reklamacije koje se odnose na površinska i transportna oštećenja.
- / Obvezno se moraju uvažiti propisi o instalacijama koji vrijede u dotičnoj zemlji.
- / Kada se ne smije instalirati na otvorenom.
- / Kada se mora montirati na pod prikladan za vlažne prostorije.
- / Nosivost poda mora iznositi najmanje 550 kg/m². Pod mora biti dovoljno niveliran, što znači ravan i horizontalan.
- / Kada se mora instalirati uz pridržavanje sigurnosnih razmaka prema E IEC 60364-7-701 / DIN VDE 0100 T 701.
- / Zbog konstrukcije kade odvod se mora predvidjeti u podu. Kada se ne može priključiti na kanalizacijski odvod u zidu.
- / Priključak na kanalizaciju treba izvesti u skladu s trenutno važećim standardima DIN 1986/EN12056 te uz uvažavanje lokalnih propisa.
- / Nakon postavljanja instalater mora provjeriti zabrtvljenost kade.
- / Instalater je dužan da urednu primopredaju postavljene kade potvrdi na za to predviđenoj stranici u uputama za montažu.

OPIS SIMBOLA



Nemojte koristiti silikon koji sadrži octenu kiselinu!



MJERE (pogledaj stranicu 32)



REZERVNI DIJELOVI (pogledaj stranicu 36)

- XX = Boje
- 00 = Krom
- 14 = Brushed Bronze
- 25 = Brushed Gold-Optic
- 30 = Polished Redgold
- 31 = Brushed Redgold
- 33 = Polished Black Chrome
- 34 = Brushed Black Chrome
- 67 = Matt Black
- 70 = Matt White
- 80 = Stainless Steel Optic
- 82 = Brushed Nickel
- 83 = Polished Nickel
- 95 = Brushed Brass
- 99 = Polished Gold-Optic

POSEBNI PRIBOR (Nije sadržano u isporucil)



- / #42006XXX (pogledaj stranicu 33/36)
- / #95434000 (pogledaj stranicu 36)



ČIŠĆENJE (pogledaj stranicu 35)

- / Prije prvog korištenja preporučujemo da proizvod operete sapunicom i isperete vodom.
- / Ako se redovito održava, proizvod će dugo vremena zadržati svoju ljepotu.
- / Preporučujemo da nakon korištenja isperete proizvod čistom vodom i prebrišete ga suhom krpom.
- / Proizvod ne treba dolaziti u dodir s kiselinama, sredstvima za čišćenje odvodnika, bojama za kosu, jastučićima za pečate, flomasterima kao ni klorom.
- / Manje nečistoće na površini možete ukloniti uobičajenim sredstvom za čišćenje akrilnih površina i plastičnom abrazivnom spužvom.
- / Sitne brazgotine i manja oštećenja možete ispolirati kružnim pokretima finim brusnim papirom (granulacije 600/800). Naposljetku isperite vodom.
- / Za profesionalne popravke većih oštećenja obratite se lokalnoj specijaliziranoj trgovini ili izravno tvrtki Hansgrohe.



UPOTREBA (pogledaj stranicu 35)

UPOZORENJE NA OPASNOST OD KLIZANJA

Kada je propisno instalirana u skladu s navodima iz uputa za montažu tvrtke Hansgrohe SE kao i uz uvažavanje odgovarajućih DIN/EN normi, a po obavljenoj ugradnji provjerena je zabrtvljenost kade i cjelokupne prateće instalacije.

Datum

Tvrtka/Pečat



⚠ INSTRUCȚIUNI DE SIGURANȚĂ

- ⚠ La montare utilizați mănuși pentru evitarea contuziunilor și tăierii mâinilor.
- ⚠ Produsul poate fi utilizat doar pentru spălarea, menținerea igienei și curățarea corpului.
- ⚠ Copiii și adulții cu dizabilități corporale, mintale și senzoriale nu pot utiliza sistemul de duș nesupravegheați. De asemenea este interzisă utilizarea sistemului de duș de către persoane, care se află sub influența alcoolului sau a drogurilor.
- ⚠ Temperatura apei de baie nu trebuie să depășească 40°C.
- ⚠ Temperatura apei calde max. 60°C
- ⚠ Nu utilizați aparate electrice, de ex. aparat de uscat părul, radio etc. în cadă sau în apropierea acesteia.
- ⚠ Nu este permisă schimbarea modului de construcție a produsului. Este permisă numai utilizarea pieselor de schimb originale.
- ⚠ În cazul în care utilizați cada în domeniul public, trebuie să lipiți benzi antiderapante disponibile opțional. (#95434000)

INSTRUCȚIUNI DE MONTARE

- / Înainte de instalare verificați, dacă produsul prezintă deteriorări de transport. După instalare garanția nu acoperă deteriorările de transport și cele de suprafață.
- / Respectați reglementările referitoare la instalare valabile în țara respectivă.
- / Este interzisă instalarea căzii de baie în spațiul exterior.
- / Cada se va instala pe o podea potrivită pentru spațiile umede.
- / Podeaua trebuie să suporte o sarcină minimă de 550 kg/m². Podeaua trebuie să fie nivelată, orizontală și plană.
- / Instalați cada în așa fel, să respectați zonele de siguranță conform E IEC 60364-7-701 / DIN VDE 0100 T 701.
- / Datorită modului de construcție a căzii, racordul de scurgere trebuie prevăzut în podea. Nu este posibilă instalarea cu racord de scurgere în perete.
- / Racordul de scurgere trebuie executat conform normei DIN 1986/EN12056 actual valabile și prevederilor locale.
- / După instalarea vanei, fixarea acesteia trebuie verificată de către un instalator.
- / Instalatorul trebuie să confirme predarea corespunzătoare a vanei montate pe pagina prevăzută pentru acesta din Instrucțiunile de montare.

DESCRIEREA SIMBOLURILOR



Nu utilizați silicon cu conținut de acid acetic!



DIMENSIUNI (vezi pag. 32)



PIESE DE SCHIMB (vezi pag. 36)

XX = Coduri de culori

00 = Crom

14 = Brushed Bronze

25 = Brushed Gold-Optic

30 = Polished Redgold

31 = Brushed Redgold

33 = Polished Black Chrome

34 = Brushed Black Chrome

67 = Matt Black

70 = Matt White

80 = Stainless Steel Optic

82 = Brushed Nickel

83 = Polished Nickel

95 = Brushed Brass

99 = Polished Gold-Optic

ACCESORII OPȚIONALE (nu este inclus în setul livrat)



/ #42006XXX (vezi pag. 33/36)



/ #95434000 (vezi pag. 36)



CURĂȚARE (vezi pag. 35)

- / Înainte de utilizare, se recomandă curățarea produsului cu apă de săpun și apoi clătirea cu apă.
- / În cazul tratării regulate a produsului, acesta își va menține frumusețea pentru mai mult timp.
- / După utilizare, se recomandă spălarea cu apă curată și uscarea produsului prin ștergere.
- / Produsul nu trebuie să fie expus la acizi, curățatori de scurgere, coloranți pentru păr, perne de timbru, creioane de cerneală și nici clor.
- / Impuritățile mici de pe suprafață pot fi îndepărtate cu un curățător acrilic disponibil în comerț și burete din plastic.
- / Scratch-urile fine și deteriorările ușoare pot fi îndepărtate cu ajutorul unei hârtii de șlefuire umede cu granule fine (granule 600/800) prin mișcări rotative. Apoi produsul trebuie clătit cu apă.
- / Pentru o reparație profesională a daunelor severe, vă rugăm să contactați comerciantul specializat sau direct firma Hansgrohe.



UTILIZARE (vezi pag. 35)

ATENȚIE! PERICOL DE ALUNECARE.

Această vană a fost fixată, iar fixarea acesteia și etanșeitatea instalațiilor au fost verificate în mod corespunzător, conform Instrucțiunilor de montare ale firmei Hansgrohe SE și cu respectarea normelor DIN/EN corespunzătoare,

Data

Compania/Ștampila



ΔΥΠΟΔΕΙΞΕΙΣ ΑΣΦΑΛΕΙΑΣ

- ⚠ Για να αποφύγετε τραυματισμούς κατά τη συναρμολόγηση πρέπει να φοράτε γάντια.
- ⚠ Το προϊόν επιτρέπεται να χρησιμοποιείται μόνο σαν μέσο λουτρού, υγιεινής και καθαρισμού του σώματος.
- ⚠ Παιδιά ή ενήλικες με μειωμένες σωματικές, διανοητικές και/ή αισθητήριες ανεπάρκειες δεν επιτρέπεται να χρησιμοποιούν το προϊόν χωρίς επιτήρηση. Άτομα υπό την επίρρεια οινοπνεύματος ή ναρκωτικών δεν επιτρέπεται να χρησιμοποιούν σε καμία περίπτωση το προϊόν.
- ⚠ Η θερμοκρασία του νερού του λουτρού δεν επιτρέπεται να ξεπερνά τους 40°C.
- ⚠ Θερμοκρασία ζεστού νερού έως 60°C
- ⚠ Δεν επιτρέπεται η χρήση ηλεκτρικών καταναλωτών π.χ. πιστολάκι, ραδιόφωνο κτλ. κοντά ή μέσα στην μπανιέρα.
- ⚠ Το προϊόν δεν επιτρέπεται να τροποποιείται ως προς την κατασκευή του. Επιτρέπεται μόνο η χρήση γνήσιων ανταλλακτικών.
- ⚠ Εάν η μπανιέρα χρησιμοποιηθεί στον δημόσιο τομέα, πρέπει να συναρμολογηθούν τα προαιρετικά παραδιδόμενα αντιολισθητικά αυτοκόλλητα. (#95434000)

ΟΔΗΓΙΕΣ ΣΥΝΑΡΜΟΛΟΓΗΣΗΣ

- / Πριν τη συναρμολόγηση πρέπει να εξεταστεί το προϊόν για ζημιές μεταφοράς. Μετά την εγκατάσταση δεν αναγνωρίζονται ζημιές από τη μεταφορά ή επιφανειακές ζημιές.
- / Θα πρέπει να τηρούνται οι οδηγίες εγκατάστασης που ισχύουν σε κάθε κράτος.
- / Η μπανιέρα δεν επιτρέπεται να τοποθετηθεί σε εξωτερικό χώρο.
- / Η μπανιέρα πρέπει να εγκατασταθεί σε δάπεδο που ενδείκνυται για υγρούς χώρους.
- / Το δάπεδο πρέπει να έχει ελάχιστη φέρουσα ικανότητα 550 kg/m². Το δάπεδο πρέπει να χωροσταθμιστεί επαρκώς, δηλαδή πρέπει να είναι οριζόντιο και επίπεδο.
- / Η μπανιέρα πρέπει να εγκατασταθεί έτσι, ώστε να τηρούνται οι διατάξεις ασφαλείας σύμφωνα με το IEC 60364-7-701 / DIN VDE 0100 T 701.
- / Λόγω της κατασκευής της μπανιέρας, η βαλβίδα εκροής πρέπει να προβλέπεται στην περιοχή του δαπέδου. Δεν είναι εφικτή η σύνδεση των απόνερων από την πλευρά του τοίχου.
- / Η σύνδεση των απόνερων πρέπει να εκτελείται σύμφωνα με τα εκάστοτε έγκυρα πρότυπα DIN 1986/EN12056 και τις τοπικές προδιαγραφές.
- / Μετά την τοποθέτηση της μπανιέρας θα πρέπει ο υδραυλικός να ελέγξει την στεγανότητά της.
- / Ο υδραυλικός πρέπει να πιστοποιήσει τη σωστή τοποθέτηση της μπανιέρας στη θέση που περιγράφεται στις οδηγίες συναρμολόγησης.

ΠΕΡΙΓΡΑΦΗ ΣΥΜΒΟΛΩΝ

 Μην χρησιμοποιείτε σιλικόνη που περιέχει οξικό οξύ!

 ΔΙΑΣΤΑΣΕΙΣ (βλ. Σελίδα 32)

 ΑΝΤΑΛΛΑΚΤΙΚΑ (βλ. Σελίδα 36)

- XX = Χρώματα
- 00 = Επιχρωμασμένο
- 14 = Brushed Bronze
- 25 = Brushed Gold-Optic
- 30 = Polished Redgold
- 31 = Brushed Redgold
- 33 = Polished Black Chrome
- 34 = Brushed Black Chrome
- 67 = Matt Black
- 70 = Matt White
- 80 = Stainless Steel Optic
- 82 = Brushed Nickel
- 83 = Polished Nickel
- 95 = Brushed Brass
- 99 = Polished Gold-Optic

ΕΙΔΙΚΑ ΑΞΕΣΟΥΡΑ (δεν περιλαμβάνεται στον παραδοτέο εξοπλισμό)

 / #42006XXX (βλ. Σελίδα 33/36)

 / #95434000 (βλ. Σελίδα 36)

**ΚΑΘΑΡΙΣΜΟΣ** (βλ. Σελίδα 35)

- / Πριν από την πρώτη χρήση συνιστάται να καθαρίζεται το προϊόν με σαμπουάν και στη συνέχεια να ξεπλένεται με νερό.
- / Με τακτική φροντίδα το προϊόν διατηρεί για μεγάλο χρονικό διάστημα την ομορφιά του.
- / Συνιστάται να ξεπλένετε το προϊόν μετά από τη χρήση με καθαρό νερό και να το τρίβετε για να στεγνώσει.
- / Το προϊόν δεν πρέπει να εκτεθεί σε οξέα, καθαριστικά απόφραξης, βαφές μαλλιών, ταμπόν, νερομπογιές ή χλώριο.
- / Μικροί ρύποι στην επιφάνεια μπορούν να αφαιρούνται με ένα συνηθισμένο στο εμπόριο καθαριστικό ακρυλικού και πλαστικό σφουγγάρι τριψίματος.
- / Μικρές γρατσουνιές και ελαφρές ζημιές μπορούν να γυαλίζονται με ένα λεπτόκοκκο γυαλόχαρτο υγρού καθαρισμού (κοκκομετρία 600/800) με κυκλικές κινήσεις. Ξεπλύνετε στη συνέχεια με νερό.
- / Για ένα σωστό ρετουσάρισμα σοβαρότερων ζημιών απευθυνθείτε στο ειδικό κατάστημά σας ή απευθείας στη Hansgrohe.

**ΧΕΙΡΙΣΜΟΣ** (βλ. Σελίδα 35)**ΠΡΟΕΙΔΟΠΟΙΗΣΗ ΚΙΝΔΥΝΟΥ ΟΛΙΣΘΗΣΗΣ**

Η μπανιέρα εγκαταστάθηκε σύμφωνα με τις οδηγίες συναρμολόγησης της εταιρείας Hansgrohe SE και τα σχετικά πρότυπα DIN/EN. Επίσης ελέγχθηκε η στεγανότητα της μπανιέρας και της εγκατάστασης.

Ημερομηνία

Εταιρεία/Σφραγίδα



⚠ VARNOSTNA OPOZORILA

- ⚠ Pri montaži je treba nositi rokavice, da se preprečijo poškodbe zaradi zmečkanja ali urezov.
- ⚠ Ta izdelek se sme uporabljati le z namenom umivanja, vzdrževanja higiene in telesne nege.
- ⚠ Otroci kot tudi odrasle osebe z omejenimi telesnimi, duševnimi in/ali senzoričnimi sposobnostmi ne smejo nenadzorovano uporabljati tega izdelka. Osebe, ki so pod vplivom alkohola ali drog, tega izdelka ne smejo uporabljati.
- ⚠ Temperatura vode v kadi ne sme presegati 40°C.
- ⚠ Temperatura tople vode maks. 60°C
- ⚠ V bližini kadi ni dovoljena uporaba električnih aparatov, npr. Sušilnika za lase, radia itd.
- ⚠ Izdelka ni dovoljeno konstrukcijsko spreminjati. Uporabljati se smejo le originalni nadomestni deli.
- ⚠ Če se kad uporablja v javnih prostorih, je treba montirati protizdrsnе nalepke, ki so dobavljive kot opcija. (#95434000)

NAVODILA ZA MONTAŽO

- / Pred montažo je treba izdelek preveriti glede morebitnih transportnih poškodb. Po vgradnji transportne ali površinske poškodbe ne bodo več priznane.
- / Upoštevati je treba pravilnike o inštalacijah, ki veljajo v posamezni državi.
- / Kadi ni dovoljeno instalirati v zunanjem območju.
- / Kad je treba montirati na tla, ki so primerna za vlažne prostore
- / Talna obloga mora zdržati minimalno obremenitev 550 kg/m². Tla moraj biti zadostno nivelirana, to pomeni, da morajo biti vodoravna in izravnana.
- / Kad je treba instalirati tako, da so upoštevana varnostna območja po E IEC 60364-7-701 / DIN VDE 0100 T 701.
- / Zaradi konstrukcije kadi je treba predvideti odtok na tleh. Priključek za odpadno vodo iz stene ni mogoč.
- / Priključek za odpadno vodo je treba izvesti po trenutno veljavnih normah DIN 1986/EN 12056 in po lokalno veljavnih predpisih.
- / Potem, ko je kad postavljena, mora inštalater izvesti preverjanje tesnosti kadi.
- / Inštalater mora potrditi pravilno predajo montirane kadi na za to predvideni strani v Navodilu za montažo.

OPIS SIMBOLA



Ne smete uporabiti silikona, ki vsebuje očetno kislino!



MERE (glejte stran 32)



REZERVNI DELI (glejte stran 36)

- XX = Barve
- 00 = Krom
- 14 = Brushed Bronze
- 25 = Brushed Gold-Optic
- 30 = Polished Redgold
- 31 = Brushed Redgold
- 33 = Polished Black Chrome
- 34 = Brushed Black Chrome
- 67 = Matt Black
- 70 = Matt White
- 80 = Stainless Steel Optic
- 82 = Brushed Nickel
- 83 = Polished Nickel
- 95 = Brushed Brass
- 99 = Polished Gold-Optic

POSEBEN PRIBOR (Ni vključeno)



- / #42006XXX (glejte stran 33/36)
- / #95434000 (glejte stran 36)



ČIŠČENJE (glejte stran 35)

- / Pred prvo uporabo je priporočljivo izdelek očistiti z milnico in nato sprati z vodo.
- / Če izdelek redno negujete, bo dolgo ohranil svojo lepoto.
- / Priporočljivo je, da izdelek po uporabi sperete s čisto vodo in ga obrišete do suhega.
- / Izdelek ne sme biti izpostavljen kislinam, čistilom za odtoke, barvam za lase, blazinicam s črnilom, pisalom s tušem ali kloru.
- / Majhne nečistoče na površini lahko odstranite s komercialno dostopnim akrilnim čistilom in plastično čistilno gobico.
- / Drobne praske in manjše poškodbe lahko s krožnimi gibi zabrusite z mokrim finozrnatim brusnim papirjem (zrnatost 600/800). Nato sperite z vodo.
- / Za strokovno popravilo težjih poškodb se obrnite na svojega specializiranega prodajalca ali neposredno na podjetje Hansgrohe.



UPRAVLJANJE (glejte stran 35)

OPOMBUJE PRED NEVARNOSTJO ZDRSA

Kad je pravilno inštalirana po napotkih v Navodilu za montažo podjetja Hansgrohe SE ter po zadevnih standardih DIN/EN; tesnost kadi in inštalacije je preverjena.

Datum

Podjetje/Žig

△ OHUTUSJUHISED

- △ Kandke paigaldamisel muljumis- ja löikevigastuste vältimiseks kindaid.
- △ Toodet tohib kasutada ainult pesemis-, hügieeni- ja kehapuhastamiseesmärkidel.
- △ Lapsed, samuti kehaliste, vaimsete või tajupiirangutega täiskasvanud ei tohi dušisüsteemi järelevalveta kasutada. Alkoholi või narkootikumide mõju all olevad isikud ei tohi dušisüsteemi kasutada.
- △ Vannivee temperatuur ei tohi ületada 40°C.
- △ Kuuma vee temperatuur maks. 60°C
- △ Vanni läheduses ei tohi kasutada elektriseadmeid, nt foon, raadio jne.
- △ Toote konstruktsiooni ei tohi muuta. Kasutada tohib ainult originaalvaruosi.
- △ Vanni kasutamisel avalikes kohtades, tuleb paigaldada lisana saadaolevad libisemisvastased kleebised. (#95434000)

PAIGALDAMISJUHISED

- / Enne paigaldamist tuleb toodet kontrollida transpordikahjustuste osas. Pärast paigaldamist ei tunnustata enam transpordi- või pinnakahjustuste kaebuseid.
- / Vastavas riigis kehtivaid paigalduseeskirju tuleb järgida.
- / Vanni ei tohi paigaldada välitingimustesse
- / Vann tuleb paigaldada märgruumidele sobivale põrandale.
- / Põranda koormustaluvus peab olema vähemalt 550 kg/m². Põrand peab ema piisavalt tasane, st horisontaalne ja ühtlane.
- / Vanni paigaldamisel tuleb kinni pidada ohutusaladest vastavalt E IEC 60364-7-701 / DIN VDE 0100 T 701.
- / Vanni omaduste tõttu, peab põrandas olema äravool. Heitveepoolne ühendus seinaga pole võimalik.
- / Heitveeühendus tuleb teostada vastavalt hetkel kehtivatele DIN 1986/EN12056 normidele ja kohalikele eeskirjadele.
- / Pärast vanni ülesseadmist peab paigaldaja vanni lekete osas kontrollima.
- / Paigaldaja peab kasutusjuhendi vastaval leheküljel kinnitama paigaldatud vanni nõuetekohast üleandmist.

SÜMBOLITE KIRJELDUS



Ärge kasutage äädikhapet sisaldavat silikoonil!



MÕÕTUDE (vt lk 32)



VARUOSAD (vt lk 36)

- XX = Värvid
- 00 = Kroom
- 14 = Brushed Bronze
- 25 = Brushed Gold-Optic
- 30 = Polished Redgold
- 31 = Brushed Redgold
- 33 = Polished Black Chrome
- 34 = Brushed Black Chrome
- 67 = Matt Black
- 70 = Matt White
- 80 = Stainless Steel Optic
- 82 = Brushed Nickel
- 83 = Polished Nickel
- 95 = Brushed Brass
- 99 = Polished Gold-Optic

SPETSIAALNE LISAVARUSTUS (ei sisaldu komplektis)



/ #42006XXX (vt lk 33/36)



/ #95434000 (vt lk 36)



PUHASTAMINE (vt lk 35)

- / Enne esmakordset kasutamist on soovitatav toodet seebiveega puhastada ja seejärel veega loputada.
- / Regulaarse hoolduse korral säilitab toode pikka aega ilusa välimuse.
- / Toodet on soovitatav loputada puhta veega ja pärast kasutamist kuivaks hõõruda.
- / Toode ei tohi kokku puutuda hapete, kanalisatsioonipuhastusvahendite, juuksevärvide, templipatjade, tindipliatsi ega klooriga.
- / Pinnal oleva väikese mustuse saab eemaldada tavalise akrüülpuhastusvahendi ja plastist küürimispadjaga.
- / Peened kriimud ja väiksemad kahjustused saab poleerida peeneteralise niiske liivapaberiga (600-/800-teraline) ringjate liigutustega. Seejärel loputage veega.
- / Tõsiste kahjustuste professionaalseks parandamiseks võtke ühendust oma edasimüüja või Hansgrohega.



KASUTAMINE (vt lk 35)

LIBISEMISOHU HOIATUS

Vann paigaldati nõuetekohaselt vastavalt firma Hansgrohe SE andmetele ning asjakohastele DIN/EN normatiividele ja vanni ning torude tihedust on kontrollitud.

Kuupäev

Firma/Tempel



⚠ DROŠĪBAS NORĀDES

- ⚠ Montāžas laikā, lai izvairītos no saspiedumiem un iegriezumiem, nepieciešams nēsāt cimdus.
- ⚠ Šo produktu drīkst izmantot tikai, lai mazgātos, higiēnai un ķermeņa tīrīšanai.
- ⚠ Bērni, kā arī pieaugušie ar fiziskiem, garīgiem un/vai sensoriskiem ierobežojumiem nedrīkst lietot šo produktu bez uzraudzības. Personas, kas atrodas alkohola vai narkotisko vielu iespaidā, nedrīkst lietot šo dušas sistēmu.
- ⚠ Ūdens temperatūra vannā nedrīkst pārsniegt 40°C.
- ⚠ Karstā ūdens temperatūra maks. 60°C
- ⚠ Vannas tuvumā vai vannā nedrīkst lietot elektroierīces, piem., fēnu, radio utt.
- ⚠ Nedrīkst izmainīt produkta konstrukciju. Drīkst izmantot vienīgi oriģinālās rezerves daļas.
- ⚠ Ja šī vanna tiek izmantota publiski, nepieciešams piemontēt atsevišķi nopērkamas pretslīdēšanas uzlīmes. (#95434000)

NORĀDĪJUMI MONTĀŽAI

- / Pirms montāžas nepieciešams pārbaudīt, vai produktam transportēšanas laikā nav radušies bojājumi. Pēc iebūvēšanas bojājumi, kas radušies transportēšanas laikā, vai virsmas bojājumi netiek atzīti.
- / Jāievēro attiecīgās valstīs spēkā esošās montāžas prasības.
- / Šo vannu nedrīkst uzstādīt ārpus telpām.
- / Šo vannu nepieciešams montēt uz grīdas, kas piemērota mitrām telpām.
- / Grīdas nestspējai jābūt vismaz 550 kg/m². Grīdai jābūt pietiekoši nolīmeņotai, t.i., grīdai jābūt horizontālai un līdzenai.
- / Vannu nepieciešams uzstādīt tā, lai tiktu ievērotas drošības zonas saskaņā ar standartu E IEC 60364-7-701 / DIN VDE 0100 T 701.
- / Šīs vannas konstrukcijas dēļ noteku nepieciešams ierīkot grīdā. Noteka sienas līmenī nav iespējama.
- / Pieslēgumu kanalizācijas sistēmai jāveic saskaņā ar spēkā esošajiem standartiem DIN 1986/EN12056 un vietējiem noteikumiem.
- / Pēc vannas uzstādīšanas montierim jāpārbauda, vai vannai nav sūču.
- / Montierim jāapstiprina samontētās vannas pareizu nodošanu tam paredzētajā montāžas instrukcijas lappusē.

SIMBOLU NOZĪME



Neizmantot silikonu, kas satur etiķskābi!



IZMĒRUS (skat. lpp. 32)



REZERVES DAĻAS (skat. lpp. 36)

XX = Krāsu kodi

00 = Hroma

14 = Brushed Bronze

25 = Brushed Gold-Optic

30 = Polished Redgold

31 = Brushed Redgold

33 = Polished Black Chrome

34 = Brushed Black Chrome

67 = Matt Black

70 = Matt White

80 = Stainless Steel Optic

82 = Brushed Nickel

83 = Polished Nickel

95 = Brushed Brass

99 = Polished Gold-Optic

SPECIĀLI AKSESUĀRI (komplektā netiek piegādāts)



/ #42006XXX (skat. lpp. 33/36)



/ #95434000 (skat. lpp. 36)



TĪRĪŠANA (skat. lpp. 35)

- / Pirms pirmās lietošanas reizes izstrādājumu ieteicams mazgāt ar ziepjūdeni un pēc tam izskalot ar ūdeni.
- / Pateicoties regulārai kopšanai izstrādājums ilgāku laiku var saglabāt savu skaistumu.
- / Pēc lietošanas izstrādājumu ieteicams izskalot ar tīru ūdeni un noslaucīt sausu.
- / Izstrādājumu nedrīkst pakļaut skābju, kanalizācijas tīrītāju, matu krāsas, zīmogu tintes, flomāsteru un hlora iedarbībai.
- / Mazākus netīrumus no virsmas var notīrīt ar tīrīšanas līdzekli akrila virsmām un sūkli plastmasas virsmām.
- / Sīkus skrāpējumus un nelielus bojājumus var izpulēt ar smalkgraudainu smilšpapīru (graudainība 600/800), veicot apļveida kustības. Pēc tam noskalojiet ar ūdeni.
- / Lai nodrošinātu nopietnāku bojājumu pareizu novēršanu, vērsieties pie specializēta tirgotāja vai tieši pie Hansgrohe.



LIETOŠANA (skat. lpp. 35)

BRĪDINĀJUMS PAR PASLĪDĒŠANAS RISKU

Vanna ir uzstādīta pareizi saskaņā ar firmas "Hansgrohe SE" montāžas instrukciju, kā arī atbilstošajiem DIN/EN standartiem, un ir pārbaudīts, ka vannai un instalācijai nav sūču.

Datums

Firma/Zīmogs



⚠ SIGURNOSNE NAPOMENE

- ⚠ Prilikom montaže se radi sprečavanja prignječanja i posekotina moraju nositi rukavice.
- ⚠ Proizvod sme da se koristi samo za kupanje, tuširanje i ličnu higijenu.
- ⚠ Deca, kao i telesno, mentalno i/ili senzorno hendikepirane odrasle osobe ne smeju da koriste proizvod bez nadzora. Osobe koje su pod uticajem alkohola ili droga ne smeju da koriste proizvod.
- ⚠ Temperatura kupanja ne sme biti veća od 40°C.
- ⚠ Temperatura vruće vode maks. 60°C
- ⚠ U blizini kade ili u njoj ne smeju da se koriste nikakvi električni aparati kao što su fen za sušenje kose, radio aparat i slično.
- ⚠ Konstrukcija proizvoda se ne sme menjati. Smeju se primenjivati samo originalni rezervni delovi.
- ⚠ Ako se kada koristi u javnim kupatilima, moraju se nalepiti i nalepnice za zaštitu od klizanja, koje se mogu naknadno naručiti. (#95434000)

INSTRUKCIJE ZA MONTAŽU

- / Pre montaže se mora proveriti da li je proizvod oštećen pri transportu. Nakon ugradnje se ne priznaju nikakve reklamacije koje se odnose na površinska i transportna oštećenja.
- / Treba se pridržavati propisa koji u određenim zemljama važe za instalacije.
- / Kada se ne sme instalirati na otvorenom.
- / Kada se mora montirati na pod koji je po svojim karakteristikama podesan za sanitarne prostorije.
- / Nosivost poda mora iznositi najmanje 550 kg/m². Pod mora biti dovoljno ravan i horizontalan.
- / Kada mora da se instalira uz pridržavanje sigurnosnih odstojanja prema E IEC 60364-7-701 / DIN VDE 0100 T 701.
- / Zbog konstrukcije kade u podu se mora predvideti ispust. Priključivanje kade na kanalizacioni odvod u zidu nije moguće.
- / Priključivanje na kanalizaciju treba izvesti u skladu sa trenutno važećim standardima DIN 1986/EN12056 i uz uvažavanje lokalnih propisa.
- / Nakon postavljanja instalater mora da proveri nepropusnost kade i prateće instalacije.
- / Dužnost instalatera je da propisnu primopredaju montirane kade potvrdi na odgovarajućoj stranici u uputstvu za montažu.

OPIS SIMBOLA



Nemojte koristiti silikon koji sadrži sirćetnu kiselinu!



MERE (vidi stranu 32)



REZERVNI DELOVI (vidi stranu 36)

XX = Oznake boja

00 = Hrom

14 = Brushed Bronze

25 = Brushed Gold-Optic

30 = Polished Redgold

31 = Brushed Redgold

33 = Polished Black Chrome

34 = Brushed Black Chrome

67 = Matt Black

70 = Matt White

80 = Stainless Steel Optic

82 = Brushed Nickel

83 = Polished Nickel

95 = Brushed Brass

99 = Polished Gold-Optic

POSEBAN PRIBOR (Nije sadržano u isporuci)



/ #42006XXX (vidi stranu 33/36)



/ #95434000 (vidi stranu 36)



ČIŠĆENJE (vidi stranu 35)

- / Pre prvog korišćenja preporučujemo da proizvod operete sapunicom i isperete vodom.
- / Ako se redovno održava, proizvod će dugo vremena ostati lep.
- / Preporučujemo da nakon korišćenja isperete proizvod čistom vodom i prebrišete ga suvom krpom.
- / Proizvod ne bi trebalo da dolazi u dodir sa kiselinama, sredstvima za čišćenje odvoda, farbama za kosu, jastučićima za pečate, flomasterima kao ni hlorom.
- / Manje nečistoće na površini možete ukloniti uobičajenim sredstvom za čišćenje akrilnih površina i plastičnim abrazivnim sunderom.
- / Sitne ogrebotine i manja oštećenja možete ispolirati kružnim pokretima finim brusnim papirom (granulacije 600/800). Nakon toga isperite vodom.
- / Za profesionalne popravke većih oštećenja obratite se svojoj specijalizovanoj trgovini ili direktno kompaniji Hansgrohe.



RUKOVANJE (vidi stranu 35)



UPOZORENJE NA OPASNOST OD KLIZANJA

Kada je propisno postavljena i priključena u skladu sa navodima iz uputstva za montažu preduzeća Hansgrohe SE i uz uvažavanje odgovarajućih DIN/EN normi, a nakon izvršene ugradnje proverena je zaptivenost kade i celokupne prateće instalacije.

Datum

Preduzeće/Pečat



⚠ SIKKERHETSHENVISNINGER

- ⚠ Bruk hansker under montasjen for å unngå klem- og kuttskader.
- ⚠ Produktet skal kun brukes for bade-, hygiene- og kroppshygiene.
- ⚠ Barn og voksne med fysiske og psykiske og/eller sensoriske handicap skal ikke bruke dusjsystemet uten oppsyn. Personer som er påvirket av alkohol eller narkotika skal ikke bruke dusjsystemet.
- ⚠ Badevanntemperaturen må ikke overstige 40°C.
- ⚠ Varmvannstemperatur maks. 60°C
- ⚠ Det er forbudt å bruke elektriske forbrukere som f.eks. hårtørker, radio osv. i eller i nærheten av badekaret.
- ⚠ Konstruksjonen av produktet skal ikke forandres. Det skal kun brukes originale reservedeler.
- ⚠ Blir badekaret brukt i offentlig tilgjengelige områder, skal de medleverte antisklisstikkens monteres (kan leveres som ekstrautstyr). (#95434000)

MONTAGEHENVISNINGER

- / Før montasjen skal produktet sjekkes for transportskader. Etter monteringen aksepteres ikke noen transport- eller overflateskader.
- / Gjeldende retningslinjer for rørleggerarbeid i de enkelte land skal følges.
- / Badekaret skal ikke installeres utendørs.
- / Badekaret skal monteres på et gulv som egner seg for våtrom.
- / Gulvet må kunne tåle en belastning på minst 550 kg/m². Gulvet skal være tilstrekkelig nivelert, dvs. at gulvet skal være vannrett og plant.
- / Badekaret skal installeres på en slik måte at sikkerhetsområder iht. E IEC 60364-7-701 / DIN VDE 0100 T 701 overholdes.
- / På grunn av badekarets konstruksjon skal avløpet være i bunnen. En tilkobling for avløpsvann gjennom veggen er ikke mulig.
- / Tilkoblingen for avløpsvann skal utføres iht. gyldige DIN 1986/EN12056 og lokale forskrifter.
- / Etter installasjon av badekaret skal installatøren utføre en tetthetskontroll av badekaret.
- / Installatøren skal bekrefte korrekt overlevering av montert badekar på den siden av monteringsanvisningen som er påtenkt for det.

SYMBOLBESKRIVELSE



Ikke bruk silikon som inneholder eddiksyre!



MÅL (se side 32)



SERVICEDELER (se side 36)

XX = Fargekode

00 = Krom

14 = Brushed Bronze

25 = Brushed Gold-Optic

30 = Polished Redgold

31 = Brushed Redgold

33 = Polished Black Chrome

34 = Brushed Black Chrome

67 = Matt Black

70 = Matt White

80 = Stainless Steel Optic

82 = Brushed Nickel

83 = Polished Nickel

95 = Brushed Brass

99 = Polished Gold-Optic

EKSTRATILBEHØR (ikke med i leveransen)



/ #42006XXX (se side 33/36)

/ #95434000 (se side 36)



RENGJØRING (se side 35)

- / Før første gangs bruk anbefales det at produktet rengjøres med såpevann og deretter skylles med vann.
- / Ved regelmessig pleie beholder produktet sitt vakker syn over en lang tid.
- / Det anbefales at produktet skylles med vann og avtørkes etter bruk.
- / Produktet må ikke utsettes for syrer, avløpsåpner, hårfargemidler, stempelputer, tusjpenner eller klor.
- / Mindre forurensninger på overflaten kan fjernes med et vanlig akrylrensemiddel og en skuresvamp av plast.
- / Mindre striper og skader kan poleres vekk med roterende bevegelser med finkornet våtslipepapir (finhetsgrad 600/800). Skyll med vann til slutt.
- / For fargeekte utbedring av større skader, kontakt en forhandler eller Hansgrohe direkte.



BETJENING (se side 35)

VARSEL OM SKLIFARE

Badekaret har blitt korrekt installert iht. monteringsanvisning fra firmaet Hansgrohe SE og de gyldige DIN/EN standarder. Tetthet av badekaret og installasjonen har blitt sjekket.

Dato

Firma/Stempel



УКАЗАНИЯ ЗА БЕЗОПАСНОСТ

- ⚠ При монтажа трябва да се носят ръкавици, за да се избегнат наранявания поради притискане или порязване.
- ⚠ Позволено е използването на продукта само за къпане, хигиена и цели на почистване на тялото.
- ⚠ Не е позволено деца, както и възрастни с физически, умствени и/или сензорни ограничения да използват продукта без надзор. Не е позволено използването на системата на продукта от лица, употребили алкохол или дрога.
- ⚠ Температурата на водата за къпане не бива да надвишава 40°C.
- ⚠ Температура на горещата вода макс. 60°C
- ⚠ В близост до ваната не бива да се използват електрически консуматори като напр. сешоар, радио и т.н.
- ⚠ Не бива да се променя конструкцията на продукта. Позволено е използването само на оригинални резервни части.
- ⚠ Ако ваната се монтира на обществени места, трябва да се монтират доставените лепенки против плъзгане, които могат да се получат като опция. (#95434000)

УКАЗАНИЯ ЗА МОНТАЖ

- / Преди монтажа продуктът трябва да се провери за транспортни щети. След монтажа не се признават транспортни или повърхностни щети.
- / Трябва да бъдат спазвани валидните в съответните страни предписания за инсталиране.
- / Не е позволено инсталирането на ваната навън.
- / Ваната трябва да се монтира върху под, подходящ за влажни помещения.
- / Подът трябва да притежава минимално натоварване от 550 kg/m². Подът трябва да е достатъчно нивелиран, т.е. той трябва да бъде водоравен и гладък.
- / Ваната трябва да бъде инсталирана така, че да се спазят защитените зони по IEC 60364-7-701 / DIN VDE 0100 T 701.
- / Въз основа на конструкцията на ваната трябва да се предвиди отичане в зоната на пода. Не е възможен извод от стената от страната на отпадъчните води.
- / Изводът на отпадъчните води трябва да се изпълни според валидните в момента DIN 1986/EN12056 и местните разпоредби.
- / След разполагането на ваната водопроводчикът трябва да извърши проверка на уплътнеността на ваната.
- / Водопроводчикът трябва да потвърди правилното предаване на монтираната ваната на предвидената за това страница на ръководството за монтаж.

ОПИСАНИЕ НА СИМВОЛИТЕ



Не използвайте силикон, съдържащ оцетна киселина!



РАЗМЕРИ (вижте стр. 32)



СЕРВИЗНИ ЧАСТИ (вижте стр. 36)

- XX = Цветово кодиране
- 00 = Хром
- 14 = Brushed Bronze
- 25 = Brushed Gold-Optic
- 30 = Polished Redgold
- 31 = Brushed Redgold
- 33 = Polished Black Chrome
- 34 = Brushed Black Chrome
- 67 = Matt Black
- 70 = Matt White
- 80 = Stainless Steel Optic
- 82 = Brushed Nickel
- 83 = Polished Nickel
- 95 = Brushed Brass
- 99 = Polished Gold-Optic

СПЕЦИАЛНИ ПРИНАДЛЕЖНОСТИ

(не се съдържа в обема на доставка)



/ #42006XXX (вижте стр. 33/36)

/ #95434000 (вижте стр. 36)



ПОЧИСТВАНЕ (вижте стр. 35)

- / Преди първа употреба се препоръчва да почистите продукта със сапунена вода и след това да изплакнете с чиста вода.
- / При редовна поддръжка продуктът ще запази дълго време своята красота.
- / Препоръчва се след употреба продуктът да се изплакне с чиста вода и да се подсуши с кърпа.
- / Продуктът не трябва да се излага на въздействието на киселини, разтвори за отпушване на канали, боя за коса, мастилени тампони, мастилени писалки или хлор.
- / Дребни замърсявания по повърхността може да отстраните с обикновен препарат за почистване на изделия от акрил и домакинска гъба от пластмасова тел.
- / Малки драскотини и дребни повреди може да загладите с дребно-зърнеста шкурка за мокро полиране (едрина на зърното 600/800) с кръгообразни движения. След това изплакнете с вода.
- / За професионални ремонти при сериозни повреди трябва да се свържете с продавача от специализиран магазин или директно с Hansgrohe.



ОБСЛУЖВАНЕ (вижте стр. 35)



ПРЕДУПРЕЖДЕНИЕ ЗА ОПАСНОСТ ОТ ХЛЪЗГАНЕ

Ваната беше монтирана съгласно правилата по предварителните данни от ръководството за монтаж на фирма Hansgrohe SE както и валидните нормативи DIN/EN, а уплътненията на ваната и инсталацията бяха проверени.

Дата

Фирма/Печат



△ 安全上の注意

- △ 施工の際は手を挟んだり怪我をしないように、手袋をはめてください。
- △ この製品は、体や手を洗う等の製品本来の目的以外には使用しないでください。
- △ 製品に関する危険性をご理解いただけない方や、身体や精神にハンディキャップがあり安全なご利用が困難なお子様や大人の方のご利用は控えてください。生命に重大な危険が及ぶことや、物的損害の危険があります。アルコールまたは薬物の影響下にある方の使用はできません。
- △ 浴槽の水温は40°Cを超えないようにしてください。
- △ 給湯温度 最大 60°C
- △ 浴槽内またはその近くにヘアドライヤー、ラジオなどの、コンセントに接続する電気製品を置かないでください。
- △ 製品デザインは変更できません。オリジナルスペアパーツのみをご使用ください。
- △ パブリックエリアで浴槽を使用する場合は、オプションの滑り止めシートを取り付けてください。(＃95434000)

施工上の注意

- / 製品の施工前に輸送でのダメージがないか確認してください。施工後のキズ等のお申し出はお断りさせて頂いています。
- / 施工行う地域に適用される関連法規をお守りください。
- / 浴槽の屋外施工できません。
- / 浴槽は高湿度に対応する部屋の床に設置してください。
- / 床に必要な最小許容荷重は550 kg/m²です。床はレベルがしっかりと出されていて、水平で平らである必要がある。
- / 浴槽は、E IEC 60364-7-701 / DIN VDE 0100 T 701に準拠した保護ゾーンに設置してください。
- / 浴槽の構造により、床に排水が必要です。壁からの排水接続はできません。
- / 排水接続は、現在有効なDIN規格 1986/EN12056および現地の規制に従って施工してください(日本においては関連法規に従ってください)。
- / 浴槽の施工後に、施工者は浴槽の漏れが無い漏れが無いが必ず確認して下さい。
- / 施工者は、施工マニュアルの適切なページの手順に従って施工された水栓を引渡す保証義務があります。

アイコンの説明

 酢酸系シリコンをご使用にならないでください!

 寸法(次のページを参照 32)

 スペアパーツ(次のページを参照 36)

- XX = 仕上げ色
- 00 = Chrome
- 14 = Brushed Bronze
- 25 = Brushed Gold-Optic
- 30 = Polished Redgold
- 31 = Brushed Redgold
- 33 = Polished Black Chrome
- 34 = Brushed Black Chrome
- 67 = Matt Black
- 70 = Matt White
- 80 = Stainless Steel Optic
- 82 = Brushed Nickel
- 83 = Polished Nickel
- 95 = Brushed Brass
- 99 = Polished Gold-Optic

スペシャルパーツ(別手配部品)

 / #42006XXX(次のページを参照 33/36)

 / #95434000(次のページを参照 36)



お手入れ方法(次のページを参照 35)

- / 初めてお使いになる前に、製品を石鹸水で洗い、水でよく濯ぎます。
- / 定期的なお手入れをすると、製品をより長くお使いいただけます。
- / 製品のご使用後に水道水で洗い、水滴をふき取って乾かすようにお勧めします。
- / 製品を酸、排水洗剤、染毛剤、インクパッド、インクスティック、または塩素にさらさないでください。
- / 表面に僅かな汚れがあれば市販のアクリルクリーナーとプラスチック製のこすってきれいにするスポンジで除去できます。
- / ごく僅かなスクラッチや軽微な傷なら細目のウェットサンドペーパー(600/800号)を円を描くように当てて磨くときれいに取れます。次に水で洗い流します。
- / 損傷がひどければ専門的な修理が必要です。販売店またはハンズグロエ(Hansgrohe)に直接お問い合わせください。



使用方法(次のページを参照 35)



滑る危険の警告

浴槽は、Hansgrohe SEの施工・組立説明書および該当するDIN/EN規格に従って適切に施工され、また水漏れと設置に関する確認がされています。

日付

会社/スタンプ



⚠ ПРИМІТКИ З БЕЗПЕКИ

- ⚠ Під час встановлення слід надягати рукавички, щоб запобігти травмам та порізам.
- ⚠ Виріб можна використовувати лише для купання, гігієни та очищення тіла.
- ⚠ Діти, а також дорослі з фізичними, розумовими та/або сенсорними вадами не повинні використовувати цей продукт без належного нагляду. Особам, які перебувають у стані алкогольного або наркотичного сп'яніння, забороняється використовувати цей продукт.
- ⚠ Температура води у ванні не повинна перевищувати 40°C.
- ⚠ Температура гарячої води макс. 60°C
- ⚠ Не використовуйте електричні пристрої, як-от фени, радіоприймачі тощо поблизу або всередині ванни.
- ⚠ Дизайн виробу не можна змінювати. Використовуйте лише оригінальні запасні частини.
- ⚠ Якщо ванна буде використовуватися в громадських місцях, необхідно наклеїти додаткові наліпки проти ковзання. (#95434000)

ІНСТРУКЦІЇ ЗІ ВСТАНОВЛЕННЯ

- / Перед встановленням перевірте виріб на наявність пошкоджень під час транспортування. Після встановлення транспортні пошкодження чи пошкодження поверхні не розглядаються.
- / Необхідно дотримуватися сантехнічних норм, які діють у відповідних країнах.
- / Ванну не можна встановлювати на відкритому повітрі.
- / Ванна повинна бути встановлена на підлозі, яка підходить для приміщень з підвищеною вологістю.
- / Необхідне мінімальне навантаження на підлогу становить 550 кг/м². Підлога повинна бути правильно вирівняна, тобто має бути горизонтальною і рівною.
- / Ванна повинна бути встановлена таким чином, щоб були забезпечені безпечні зони згідно з E IEC 60364-7-701 / DIN VDE 0100 T 701.
- / З огляду на свою конструкцію ванна повинна мати зливний отвір в області підлоги. У стіні немає можливого підключення для зливу.
- / Дренажне з'єднання має встановлюватися відповідно до чинного стандарту DIN 1986/EN12056 і місцевих норм.
- / Після встановлення ванни монтажник повинен провести перевірку ванни на герметичність.
- / Інстальатор повинен підтвердити правильне перенесення встановленої ванни на відповідній сторінці інструкції з монтажу.

ОПИС СИМВОЛУ

Не використовуйте силікон, що містить оцтову кислоту!



РОЗМІРИ (дивіться сторінку 32)



ЗАПЧАСТИНИ (дивіться сторінку 36)

- XX = Кольори
- 00 = Хром
- 14 = Brushed Bronze
- 25 = Brushed Gold-Optic
- 30 = Polished Redgold
- 31 = Brushed Redgold
- 33 = Polished Black Chrome
- 34 = Brushed Black Chrome
- 67 = Matt Black
- 70 = Matt White
- 80 = Stainless Steel Optic
- 82 = Brushed Nickel
- 83 = Polished Nickel
- 95 = Brushed Brass
- 99 = Polished Gold-Optic

СПЕЦІАЛЬНІ АКСЕСУАРИ (в комплект поставки не входить)



/ #42006XXX (дивіться сторінку 33/36)



/ #95434000 (дивіться сторінку 36)



ЧИЩЕННЯ (дивіться сторінку 35)

- / Перед першим використанням рекомендується очистити виріб мильною водою та промити його водою.
- / При регулярному догляді виріб збереже свою красу протягом тривалого часу.
- / Після використання рекомендується промити виріб чистою водою та витерти насухо.
- / Виріб не слід піддавати діянню кислот, засобів для очищення каналізаційних стоків, фарб для волосся, штемпельних подушок, капілярних ручок або хлору.
- / Невеликі забруднення на поверхні можна видалити за допомогою звичайного засобу для чищення акрилу і синтетичної миючої губки.
- / Дрібні подряпини та невеликі пошкодження можна відполірувати дрібнозернистим водостійким наждачним папером (зернистість 600/800) круговими рухами. Потім змийте водою.
- / Для кваліфікованого ремонту, будь ласка, зверніться до свого дилера або безпосередньо до компанії Hansgrohe.



ЕКСПЛУАТАЦІЯ (дивіться сторінку 35)

ПОПЕРЕДЖЕННЯ ПРО СЛИЗЬКІ ПОВЕРХНІ.

Ванна була встановлена належним чином, як зазначено в інструкціях зі встановлення Hansgrohe SE, а також відповідно до відповідного стандарту DIN/EN. Ванну також перевірили на герметичність і правильність встановлення.

Дата

Компанія/Штамп



التنظيف (راجع صفحة 35)



- / قبل أول استخدام، يوصى بتنظيف المنتج بالماء والصابون ثم شطفه بالماء.
- / في حالة التنظيف بصفة منتظمة سوف يحتفظ المنتج بجماله لفترة طويلة.
- / بعد الاستخدام، يوصى بشطف المنتج بالماء النظيف وفركه حتى يجف.
- / لا يُسمح بتعريض المنتج للأحماض أو منظفات الصرف الصحي أو صبغات الشعر أو وسادات الطوائع أو أقلام الحبر أو الكلور.
- / يمكن إزالة الاتساخات الصغيرة الموجودة على السطح باستخدام منظف أكربليك متداول وإسفنجة تنظيف بلاستيكية.
- / يمكن تلميع الخدوش الرفيعة والأضرار البسيطة بورق الصنفرة المبلل ذو الحبيبات الدقيقة (800/600) بحركات دائرية. وبعد ذلك، يُشطف بالماء.
- / لضمان التحسين الاحترافي للأضرار الجسيمة، يرجى الاتصال بموزع البيع بالتجزئة أو بشركة Hansgrohe مباشرة.

التشغيل (راجع صفحة 35)



تحذير من التزحلق



تم تركيب البانيو طبقاً للمواصفات وطبقاً لتعليمات شركة هانزجرهه المساهمة وطبقاً لمعايير التركيب DIN/EN، وتم كذلك اختبار عدم التسريب من البانيو.

الشركة / ختم

التاريخ

⚠ تنبيهات الأمان

- ⚠ يجب إرتداء قفازات لليد أثناء التركيب لتجنب حدوث أخطار الإنحشار أو الجروح.
- ⚠ لا يجب استخدام المنتج إلا في أغراض الاستحمام والأغراض الصحية وأغراض تنظيف الجسم.
- ⚠ لا يسمح لأي أطفال أو أفراد البالغين يعانون من إعاقات بدنية أو ذهنية أو حسية أو يعانون من جميع هذه الإعاقات باستخدام المنتج إلا تحت إشراف آخرين. كما أنه لا يسمح لأي شخص تحت تأثير تناول الكحول أو المخدرات باستخدام نظام الدش.
- ⚠ لا يجوز أن تتجاوز درجة حرارة مياه الحمام 40 درجة مئوية.
- ⚠ لا يجوز حرارة الماء الساخن الحد الأقصى 60°C
- ⚠ لا يجوز استخدام أية أجهزة تستهلك كهرباء، مثل مجفف الشعر والراديو وغيرها من الأجهزة في البانيو أو بالقرب منه.
- ⚠ لا يجوز إجراء أية تغييرات في تصميم المنتج. لا يجوز استخدام أية قطع غيار سوى قطع الغيار الأصلية فقط.
- ⚠ في حالة استخدام البانيو في الأماكن العامة يمكن إختيارياً تركيب المادة اللاصقة المتاحة المانعة للانزلاق والتي يتم تسليمها مع المنتج. (#95434000)

تعليمات التركيب

- / قبل القيام بعملية التركيب، يجب فحص المنتج للتأكد من خلوه من أية تلفيات ناتجة عن النقل. بعد القيام بعملية التركيب، لن يتم الاعتراف بوجود أية تلفيات سطحية أو تلفيات ناتجة عن عملية النقل.
- / يجب مراعاة القواعد الخاصة بالتركيب وأعمال السباكة وفقاً للوائح الخاصة بكل بلد.
- / لا يجوز تركيب البانيو في الأماكن الخارجية المكشوفة.
- / يجب تركيب البانيو على أرضية مناسبة للأماكن الرطبة.
- / يجب أن يبلغ الحد الأدنى من تحميل الأرضية 550 كجم/م². يجب تسوية الأرضية بالقدر الكافي، أي أنه يجب أن تكون الأرضية أفقية ومستوية.
- / يجب أن يتم تركيب البانيو، بحيث تكون أماكن الأمان مطابقة لمواصفات E DIN VDE 0100 T 701 / 701-7:IEC 60364
- / يجب تصميم فتحة تصريف المياه في الأرضية وفقاً لتصميم البانيو. لا يجوز خروج وصلة من جهة مياه الصرف من الحائط.
- / يتعين تصميم وصلة مياه الصرف وفقاً للمعايير السارية حالياً DIN 1986/EN12056 واللوائح المحلية ذات الصلة.
- / بعد وضع البانيو يجب على فني التركيب فحص عدم التسريب من البانيو.
- / يجب أن يؤكد فني التركيب تسلم البانيو المركب بطريقة فنية صحيحة وذلك على الصفحة المخصصة لذلك في كتيب التركيب.

وصف الرمز

هام! لا تستخدم السليكون الذي يحتوي على أحماض!

أبعاد (راجع صفحة 32)

قطع الغيار (راجع صفحة 36)

- XX = الألوان
- 00 = كروم
- Brushed Bronze = 14
- Brushed Gold-Optic = 25
- Polished Redgold = 30
- Brushed Redgold = 31
- Polished Black Chrome = 33
- Brushed Black Chrome = 34
- Matt Black = 67
- Matt White = 70
- Stainless Steel Optic = 80
- Brushed Nickel = 82
- Polished Nickel = 83
- Brushed Brass = 95
- Polished Gold-Optic = 99

ملحقات خاصة (غير مدرج مع المحتويات المسلمة)

/ #42006XXX (راجع صفحة 33/36)

/ #95434000 (راجع صفحة 36)

⚠ GÜVENLİK UYARILARI

- ⚠ Montaj esnasında ezilme ve kesilme gibi yaralanmaları önlemek için eldiven kullanılmalıdır.
- ⚠ Ürün yalnızca banyo, hijyen ve beden temizliği amaçları doğrultusunda kullanılabilir.
- ⚠ Bedensel, ruhsal ve/veya sensörük engelli çocuk ve yetişkinler gözetimsiz olarak duş sistemini kullanmamalıdır. Alkol veya uyuşturucu etkisinde olanlar duş sistemini kullanmamalıdır.
- ⚠ Banyo suyu sıcaklığı 40°C'yi geçmemelidir.
- ⚠ Sıcak su sıcaklığı azami 60°C
- ⚠ Küvetin içinde ya da yakınında örn. fön, radyo vs. gibi elektrikli cihazlar kullanılmamalıdır.
- ⚠ Ürünün yapısı değiştirilmemelidir. Yalnızca orijinal yedek parçalar kullanılmalıdır.
- ⚠ Eğer küvet halka açık bir yerde kullanılacaksa, isteğe bağlı olarak birlikte verilen kaymaz yapıştırıcıların monte edilmesi gerekir. (#95434000)

MONTAJ AÇIKLAMALARI

- / Montaj işleminden önce ürün nakliye hasarları yönünden kontrol edilmelidir. Montaj işleminden sonra nakliye veya yüzey hasarları için sorumluluk üstlenilmemektedir.
- / Ülkelerde geçerli kurulum yönetmeliklerine riayet edilmelidir.
- / Küvet dış ortama kurulmamalıdır.
- / Küvet nemli odalar için uygun bir zemin üzerine monte edilmelidir.
- / Zemin en az 550 kg/m²lik bir yüklenebilirliğe sahip olmalıdır. Zemin yeterince dengelenmiş olmalıdır, yani zemin yatay ve düz konumda olmalıdır.
- / Küvet, güvenlik alanlarının E IEC 60364-7-701 / DIN VDE 0100 T 701'e bağlı kalınacağı şekilde tesis edilmelidir.
- / Küvetin yapısı nedeniyle tahliyenin zemin bölgesine öngörülmesi gerekir. Atık su tarafına duvardan bir bağlantı yapılamaz.
- / Atık su bağlantısı güncel geçerli DIN 1986/EN12056 ve yerel talimatlar uyarınca uygulanmalıdır.
- / Küvetin kurulumundan sonra montajcı küvet üzerinde bir sızdırmazlık kontrolü yapmalıdır.
- / Montajcı, monte edilen küvetin montaj talimatında öngörüldüğü sayfadaki gibi tekniğine uygun şekilde teslim ettiğini onaylamalıdır.

SİMGE AÇIKLAMASI

 Asetik asit içeren silikon kullanmayın!

 ÖLÇÜLERİ (bakınız sayfa 32)

 YEDEK PARÇALAR (bakınız sayfa 36)

- XX = Renkler
- 00 = Krom
- 14 = Brushed Bronze
- 25 = Brushed Gold-Optic
- 30 = Polished Redgold
- 31 = Brushed Redgold
- 33 = Polished Black Chrome
- 34 = Brushed Black Chrome
- 67 = Matt Black
- 70 = Matt White
- 80 = Stainless Steel Optic
- 82 = Brushed Nickel
- 83 = Polished Nickel
- 95 = Brushed Brass
- 99 = Polished Gold-Optic

ÖZEL AKSESUARLAR (Teslimat kapsamına dahil değildir)

 / #42006XXX (bakınız sayfa 33/36)

 / #95434000 (bakınız sayfa 36)

**TEMİZLEME (bakınız sayfa 35)**

- / İlk kullanım öncesinde ürünün sabunlu su ile temizlenip ardından su ile durulanması tavsiye edilmektedir.
- / Düzenli temizlik yapıldığı taktirde ürün uzun süre güzelliğini muhafaza edecektir.
- / Ürünün kullanım sonrasında temiz su ile durulanıp silinerek kurutulması tavsiye edilmektedir.
- / Ürün ne asitlere, gider temizleyicilere, saç boyasına, damga pedlerine, mürekkepli kalemlere ne de klora maruz kalmamalıdır.
- / Yüzeyde görülen küçük kirlere piyasada bulunan bir akrilik temizleyici ve plastik ovma süngeri ile temizlenebilir.
- / İnce çizikler ve hafif hasarlar ince taneli bir ıslak zımpara kağıdı (tanecik 600/800) yardımıyla dairesel hareketler uygulayarak giderilebilir. Bu işlemin ardından ürünü su ile durulayın.
- / Ağır hasarların tekniğine uygun olarak giderilmesi konusunda lütfen uzman bayinize ya da doğrudan Hansgrohe firmasına başvurun.

**KULLANIMI (bakınız sayfa 35)****KAYMA TEHLİKESİNE KARŞI UYARI**

Küvet Hansgrohe SE firmasının montaj talimatındaki bilgilere ve ilgili DIN/EN normları uyarınca tesis edilmiş ve küvet ile tesisatın sızdırmazlığı kontrol edilmiştir.

Tarih	Firma/Mühür
GARANTİ BELGESİ	
ÜRETİCİ VEYA İTHALATÇI FIRMANIN	
Unvanı:	Hansgrohe Armatür Ltd. Şti
Adresi:	Maslak Mah. Yelkovan Sok. Maslak Square No: 2 İç Kapı No: 104 / Sarıyer / İstanbul (0-212) 273 07 30 (0-212) 273 07 40 www.hansgrohe.com.tr
Telefonu:	
Faks:	
web adresi:	

MALİN

Markası:	Hansgrohe
Cinsi:	Sihhi tesisat malzemesi
Garanti Süresi:	2 YIL
Azami Tamir Süresi:	20 İş günü
GENEL MÜDÜR	
Zerrin Turk	
Satıcı Firmasının:	
Unvanı:	
Adresi:	
Telefonu:	
Faks:	
e-posta:	
Fatura Tarih ve Sayısı:	
Marka ve Modeli:	
Teslim Tarihi ve Yeri:	
Yetkilinin İmzası:	
Firmanın Kaşesi:	
Bu bölümü, ürünü aldığınız Yetkili Satıcı imzalayacak ve kaşeleyecektir.	



⚠ BIZTONSÁGI UTASÍTÁSOK

- ⚠ A szerelésnél a zúzódások és vágási sérülések elkerülése érdekében kesztyűt kell viselni.
- ⚠ A terméket csak fürdéshez, mosakodáshoz, és egészségügyi tisztálkodáshoz szabad használni.
- ⚠ Gyermekek, valamint testileg, szellemileg fogyatékos és/vagy érzékelésben korlátozott személyek nem használhatják felügyelet nélkül a terméket. Alkohol és kábítószer befolyása alatt álló személyek nem használhatják a terméket.
- ⚠ A fürdővíz hőmérséklete nem haladhatja meg a 40°C-ot.
- ⚠ Forróvíz hőmérséklet max. 60°C
- ⚠ A kád közelében vagy a kádban nem szabad elektromos fogyasztókat használni pl. hajszárítót, rádiót.
- ⚠ A termék felépítését nem szabad megváltoztatni. Csak eredeti alkatrészeket szabad használni.
- ⚠ Ha a kádat nyilvános helyen használják, akkor fel kell szerelni az opcionálisan kapható csúszásgátló ragasztókat. (#95434000)

SZERELÉSI UTASÍTÁSOK

- / A szerelés előtt ellenőrizni kell, hogy a terméknek nincs-e szállítási sérülése. Beépítés után a szállítási- vagy felületi sérüléseket nem ismerik el.
- / Az egyes országokban érvényes installációs irányelveket be kell tartani.
- / A kádat nem szabad kültéren felállítani.
- / A kádat egy nedves helyiségeknek megfelelő padlózatra kell felszerelni.
- / A padlónak legalább 550 kg/m² minimális terheléssel kell rendelkezni. A padlónak megfelelően kiegyenlítettnek kell lenni, ez azt jelenti, hogy a padlónak vízszintesnek és simának kell lenni.
- / A kádat az E IEC 60364-7-701 / DIN VDE 0100 T 701 szerinti biztonsági területek betartása mellett kell felállítani.
- / A kád felépítése miatt a lefolyó kialakításának a padló területén kell lenni. Falra szerelt lefolyó-csatlakozás nem lehetséges.
- / A lefolyó-csatlakozást a jelenleg érvényes DIN 1986/EN12056-nek, és a helyi előírásoknak megfelelően kell elvégezni.
- / A kád felállítása után a szerelőnek ellenőrizni kell a kád tömítettségét.
- / A szerelőnek a felszerelt kád szabályszerű átadását a szerelési útmutató erre kijelölt oldalán igazolni kell.

SZIMBÓLUMOK LEÍRÁSA



Ne használjon ecetsavtartalmú szilikon!



MÉRETET (lásd a oldalon 32)



TARTOZÉKOK (lásd a oldalon 36)

XX = Színkódolás

00 = Króm

14 = Brushed Bronze

25 = Brushed Gold-Optic

30 = Polished Redgold

31 = Brushed Redgold

33 = Polished Black Chrome

34 = Brushed Black Chrome

67 = Matt Black

70 = Matt White

80 = Stainless Steel Optic

82 = Brushed Nickel

83 = Polished Nickel

95 = Brushed Brass

99 = Polished Gold-Optic

EGYÉB TARTOZÉK (a szállítási egység nem tartalmazza)



/ #42006XXX (lásd a oldalon 33/36)



/ #95434000 (lásd a oldalon 36)



TISZTÍTÁS (lásd a oldalon 35)

- / Az első használat előtt ajánlott a terméket szappanos vízzel megtisztítani, majd vízzel leöblíteni.
- / Rendszeres ápolás esetén a termék hosszú ideig megtartja szépségét.
- / Használat után ajánlott a terméket tiszta vízzel leöblíteni és szárazra törölni.
- / A termék nem érintkezhet savakkal, lefolyótisztítóval, hajfestékekkel, festék-párnával, filctollal vagy klórral.
- / A felületen lévő kisebb szennyeződések kereskedelmi forgalomban kapható akriltisztítószerrel és műanyag súrolószivaccsal eltávolíthatók.
- / Az enyhe karcolások és kisebb sérülések finomszemcsés nedves csiszoló-papírral (600/800-as szemcseméret) körkörös mozdulatokkal kipolírozhatók. Ezt követően vízzel öblítse le.
- / Nagyobb sérülések szakszerű javításáért forduljon szakkereskedőjéhez vagy közvetlenül a Hansgrohe-hoz.



HASZNÁLAT (lásd a oldalon 35)



FIGYELMEZTETÉS CSÚSZÁSVESZÉLYRE

A kádat rendeltetésszerűen a Hansgrohe SE vállalat szerelési utasítása alapján, valamint a vonatkozó DIN/EN szabványok szerint szerelték fel, és ezek alapján ellenőrizték a kád tömítettségét, és felszerelését.

Dátum

Vállalat/Pecset



- Brushed Gold-Optic = 25
- Polished Redgold = 30
- Brushed Redgold = 31
- Polished Black Chrome = 33
- Brushed Black Chrome = 34
- Matt Black = 67
- Matt White = 70
- Stainless Steel Optic = 80
- Brushed Nickel = 82
- Polished Nickel = 83
- Brushed Brass = 95
- Polished Gold-Optic = 99

אביזרים מיוחדים (הזמנה של פריט אקסטרה)

#42006XXX / (ראה עמוד 33/36)

#95434000 / (ראה עמוד 36)

ניקוי (ראה עמוד 35)



- / מומלץ לנקות את המוצר לפני השימוש הראשון במי סבון ולשטוף אותו אחר כך במים.
- / אם שומרים על המוצר באופן קבוע על פי ההוראות, הוא ישמור על יופיו לאורך זמן
- / מומלץ לשטוף את המוצר במים נקיים לאחר השימוש ולנגב אותו לייבוש.
- / אין לחשוף את המוצר לחומצות, חומר ניקוי לפתחי ניקוז, צבע שיער, כריות דיו, עטי טוש ולא לכלור.
- / לכלוך מועט על המשטחים ניתן לסלק בעזרת חומר ניקוי אקרלי רגיל וספוג פלסטיק.
- / ניתן לשייף שריטות עדינות ומקדים קלים בעזרת נייר לטש לח בעל גרגרים עדינים (דרגת גרעון 800/600) בתנועות סיבוביות שטוף אחר כך במים.
- / פנה בבקשה לסוכן או ישירות אל Hansgrohe לצורך טיפול מקצועי בנקדים קשים יותר.

הפעלה (ראה עמוד 35)

אזהרה מפני משטחים מחליקים



האמבטיה הותקנה כהלכה כפי שמתואר בהוראות ההתקנה של הנס גרואה, וכן בהתאם לתקן DIN EN הישים. האמבטיה עברה גם בדיקות לזיהוי דליפות ותקינות ההתקנה.

הערות בטיחות

- יש להשתמש בכפפות בזמן ההתקנה כדי למנוע פציעות וחתכים
- המוצר מיועד לשימוש למטרות רחצה, היגיינה ושטיפת הגוף בלבד
- אסור לילדים ומבוגרים בעלי קשיים פיזיים, מנטליים ואו תחושתיים להשתמש במוצר זה ללא השגחה. אנשים הנמצאים תחת השפעה של אלכוהול או תרופות אינם רשאים להשתמש במוצר זה
- אסור שטמפרטורת מי האמבטיה תעלה על 40°C.
- טמפרטורת מים חמים מקסימום 60°C
- אסור להשתמש במכשירי חשמל, כמו למשל מייבש שיער, מכשיר רדיו וכדומה, ליד או בתוך האמבטיה

אסור לשנות את תכנון המוצר/השתמש בחלקי חילוף מקוריים בלבד

אם מתכוונים להשתמש באמבטיה באזורים ציבוריים, צריך להתקין מדבקות מונעות החלקה הנמכרות כאופציה (#95434000)

הוראות התקנה

- / לפני ההתקנה, בדוק אם נגרמו למוצר נזקים בהובלה אחרי ההתקנה, לא נכיר בנזקים שנגרמו בהובלה או בנזקים במשטחים
- / צריך לפעול על פי חוקי השרברבות הישימים במדינת ההתקנה
- / אסור להתקין את האמבטיה בחוץ
- / יש להתקין את האמבטיה על רצפה המתאימה לחדרים לחים
- / העומס המינימלי הדרוש על הרצפה הוא 550 ק"ג/מטר מרובע הרצפה צריכה להיות מפולסת כהלכה, כלומר עליה להיות אופקית וישרה
- / יש להתקין את האמבטיה כך שאזורי הבטיחות יובטחו על פי / E IEC 60364-7-701 DIN VDE 0100 T 701
- / בשל עיצוב האמבטיה, הניקוז שלה צריך להיות באזור הרצפה אין אפשרות לבצע חיבור ניקוז בקיר
- / חיבורי הניקוז צריכים להתבצע על פי התקן DIN 1986EN1 2056 התקף ועל פי התקנות המקומיות
- / אחרי התקנת האמבטיה, המתקין צריך לבצע בדיקת דליפות באמבטיה
- / המתקין צריך להבטיח התקנה נכונה של האמבטיה, על פי הוראות ההתקנה בסעיף המתאים.

תיאור הסמל

אסור להשתמש בסיליקון המכיל חומצה אצטית!



מידות (ראה עמוד 32)

- חלקי חילוף** (ראה עמוד 36)
- XX = צבעים
- 00 = מצופה כרום
- Brushed Bronze = 14

הרכבה (ראה עמוד 33)



תאריך / חברה/ חותמת

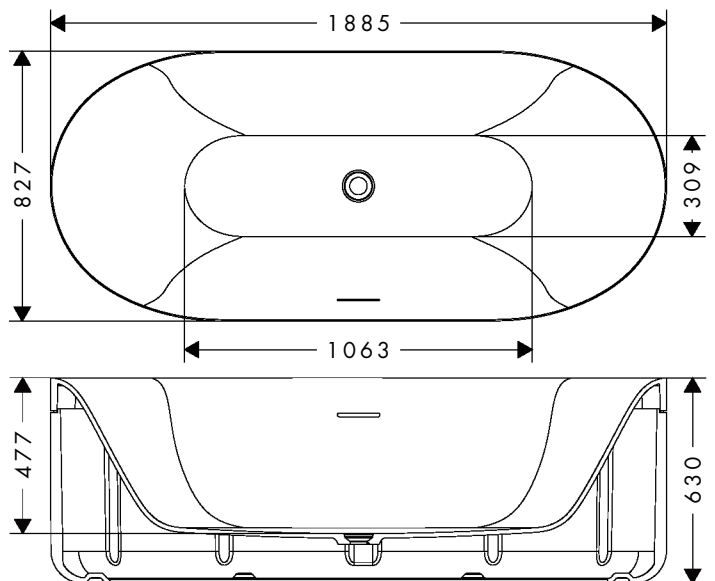
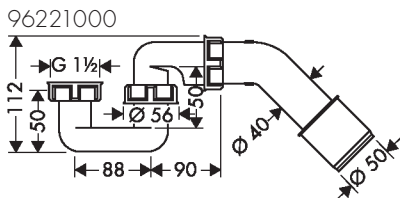
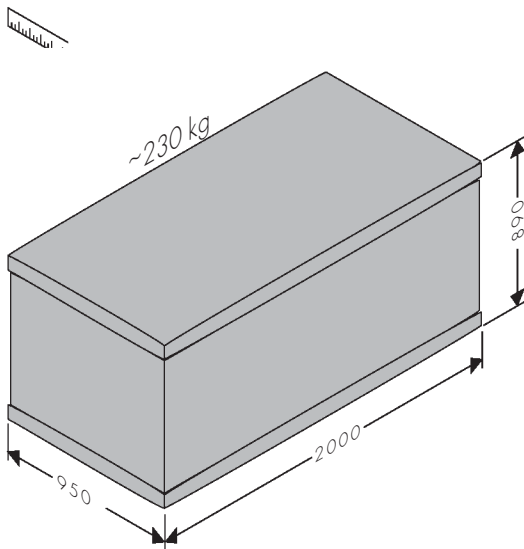

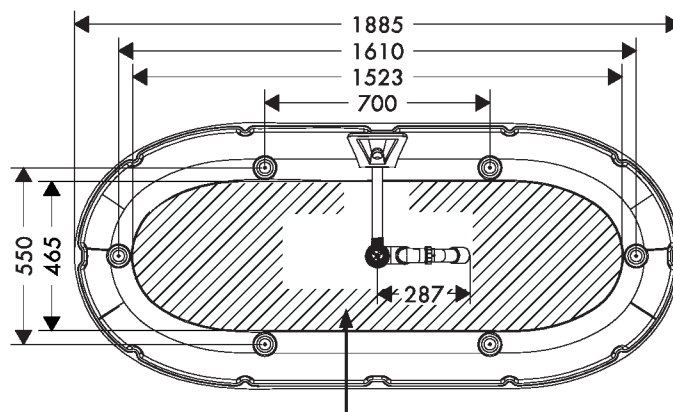

Bereich für Abwasseranschluss
Area for drain connection
Zone de raccordement
Zona per il collegamento scarico
Area para la conexión al desagüe
Plaats voor afvoeraansluiting
Område for kloaktilslutning
Área para ligação do esgoto
Obszar na przyłącze ścieków
Rozsah pro připojku vody
Oblasť pripojenia odpadu
污水接口区域

Область для подключения слива воды
Alue poistovesiliitännälle
Område för avloppsanslutning
Sritis vandens nutekėjimui
područje priključka za kanalizaciju
Zonă pentru racord drenaj
Πεδίο για σύνδεση με το δίκτυο αποχέτευσης
Območje za priključek za odpadne vode
Heitveeühenduse ala
Notekūdēns pieslēguma zona
Oblast priključka za kanalizaciju
Område for avløpsvann

Диапазон за изводите за отработена вода
排水の接続範囲
Область підключення
موضع وصلة الصرف
Atık su bağlantı alanı
Lefolyócsatlakozó területre
חזור חיבור

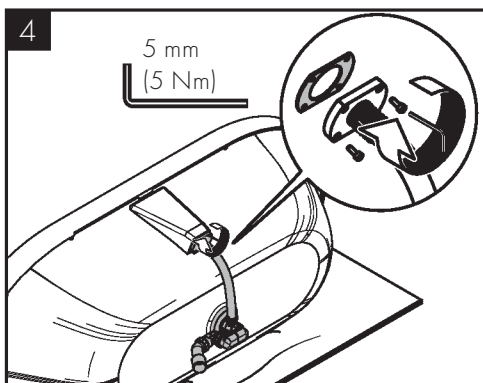
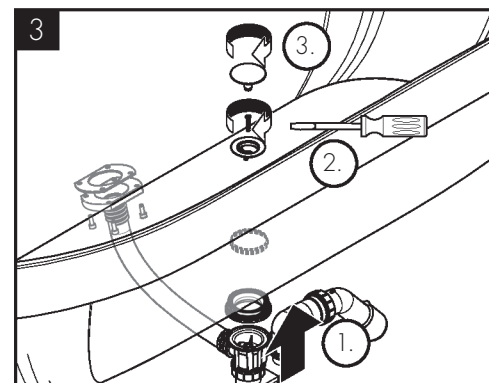
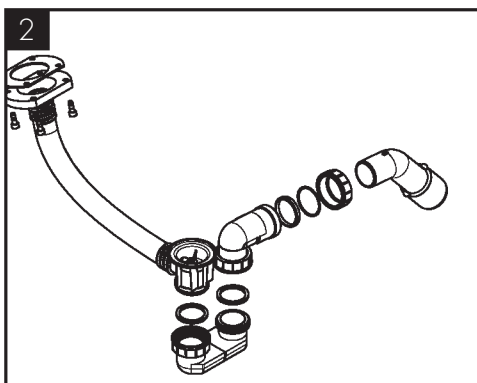
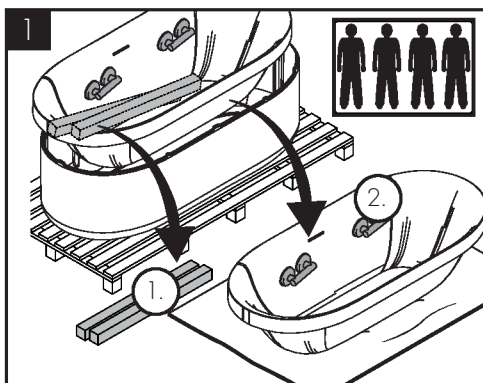

Optional

Sonderzubehör
Accessoires en option
Special accessories
Accessori speciali
Opcional
Toebehoren
Specialtilbehør
Accessórios especiais
Wyposażenie specjalne
Zvláštní příslušenství
Zvláštne príslušenstvo
选装附件

Специальные принадлежности
Erityisvaruste
Specialtillbehör
Specialūs priedai
Posebni pribor
Accessorii opționale
Ειδικά αξεσουάρ
Poseben pribor
Spetsiaalne lisavarustus
Speciální akcesuāri
Poseban pribor
Ekstratilbehør
Специални принадлежности
スペシャルパーツ

Спеціальні аксесуари
ملحقات خاصة
Özel aksesuarlar
Egyéb tartozék
אביזרים מיוחדים

#42006XX0

3 mm
(2 Nm)

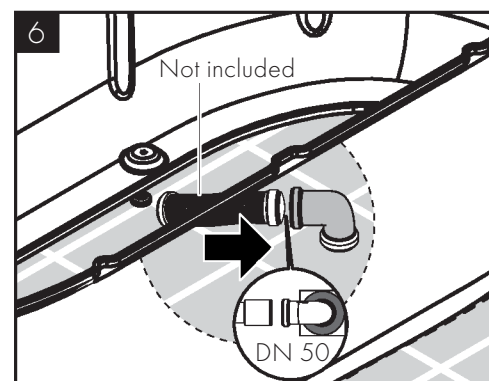
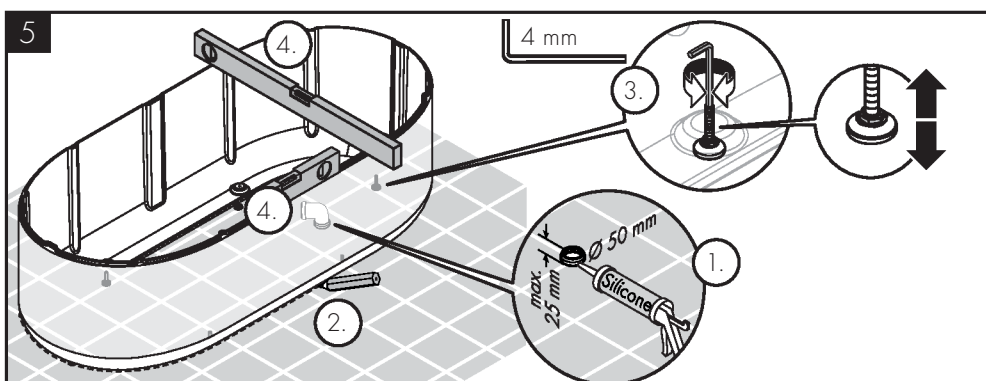

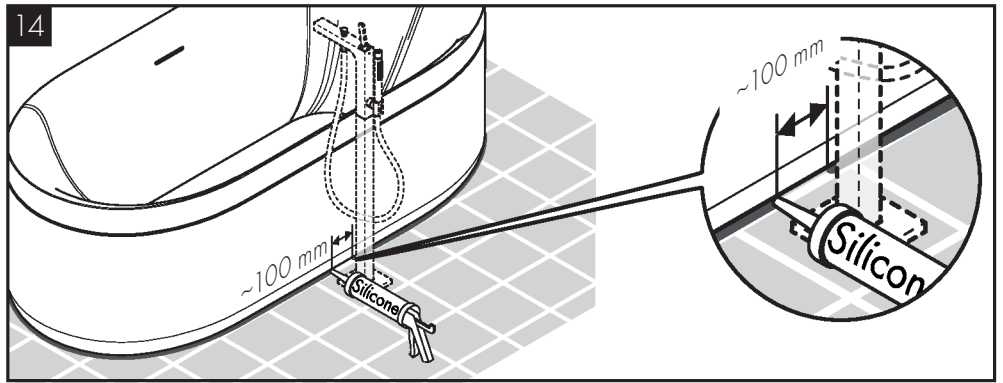
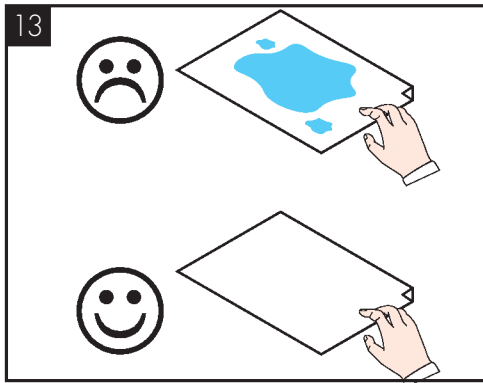
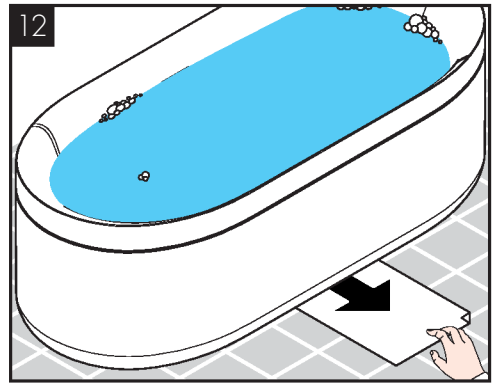
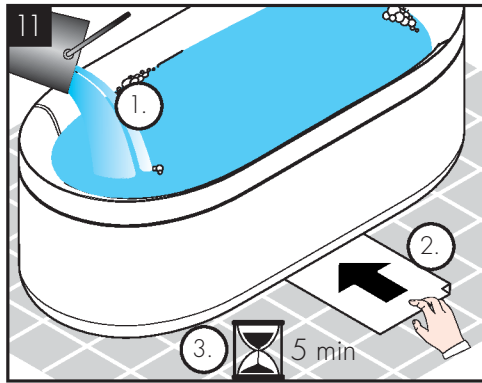
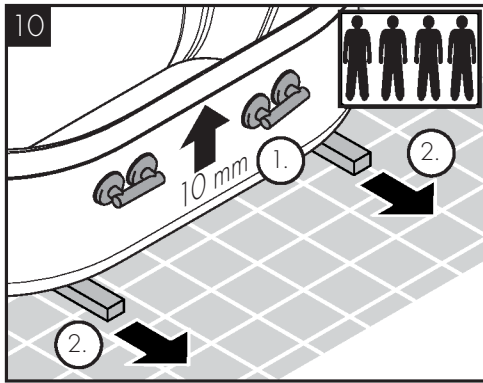
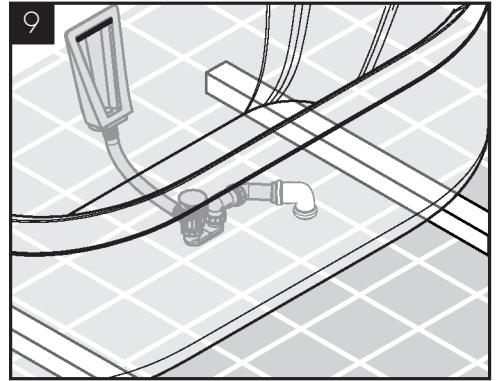
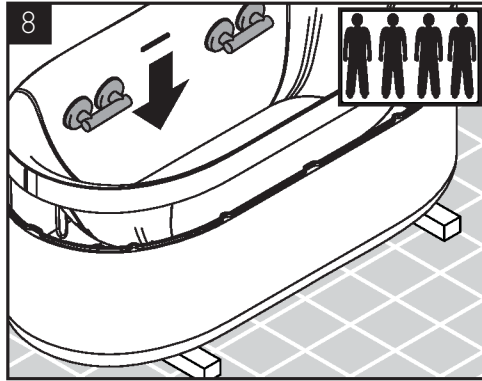
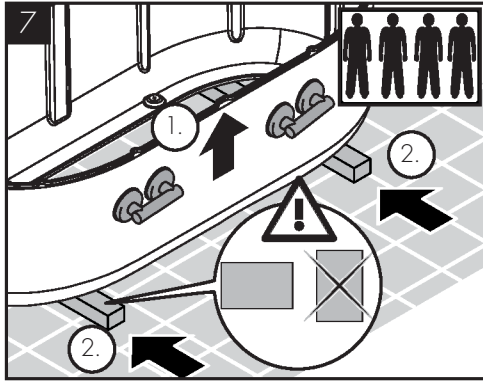

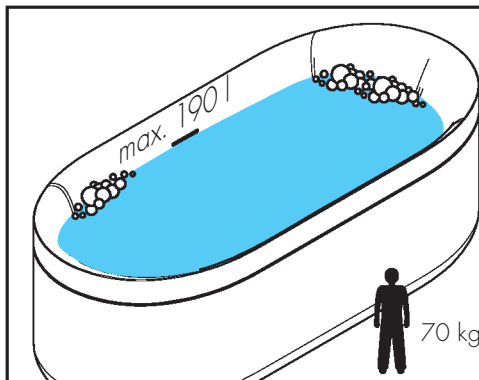
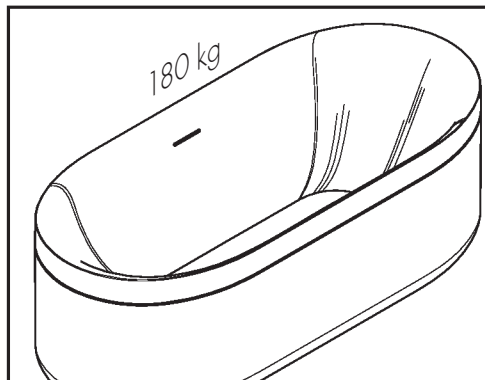

Sonderzubehör
Accessoires en option
Special accessories
Accessori speciali
Opcional
Toebehoren
Specialtilbehør
Acessórios especiais
Wyposażenie specjalne
Zvláštní příslušenství
Zvláštnie príslušenstvo
选装附件
Специальные принадлежности
Erityisvaruste

Specialtilbehör
Specialūs priedai
Posebni pribor
Accesorii opționale
Ειδικά αξεσουάρ
Poseben pribor
Spetsiaalne lisavarustus
Speciální aksesuāri
Poseban pribor
Ekstratilbehør
Специални принадлежности
スペシャルパーツ
Спеціальні аксесуари
ملحقات خاصة

Özel aksesuarlar
Egyéb tartozék
אביזרים מיוחדים

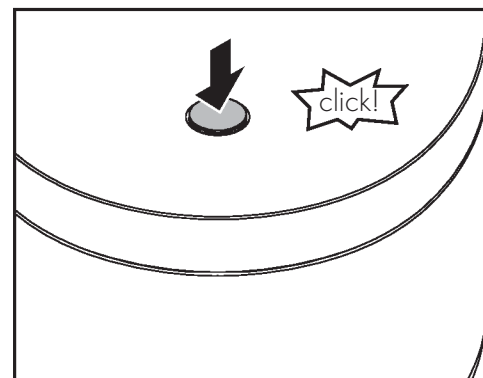
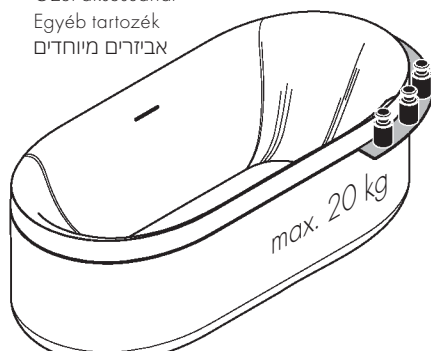

www.axor-design.com/cleaning-recommendation

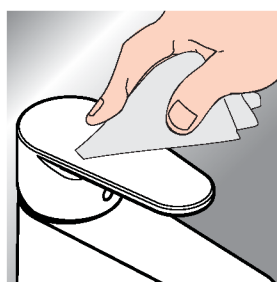

*www.hansgrohe.com/warranty



DE / Reinigungsempfehlung / Garantie / Kontakt
FR / Recommandation pour le nettoyage / Garanties / Contact
EN / Cleaning recommendation / Warranty / Contact
IT / Raccomandazione di pulizia / Garanzia / Contatto
ES / Recomendaciones para la limpieza / Garantía / Contacto
NL / Aanbevelingen inzake reiniging / Garantie / Contact
DK / Rengøringsvejledning / Garanti / Kontakt
PT / Recomendações de limpeza / Garantia / Contacto

PL / Zalecenie dotyczące pielęgnacji / Gwarancja / Kontakt
CS / Doporučení k čištění / Záruka / Kontakt
SK / Odporúčania pre čistenie / Záruka / Kontakt
ZH / 清洁指南 / 担保 / 接触
RU / Рекомендации по очистке / Гарантия / Контакты
FI / Puhdistussuositus / Takuu / Kosketus
SV / Rengöringsrekommendationer / Garanti / Kontakt
LT / Valymo rekomendacijos / Garantija / Kontaktai
HR / Preporuke za čišćenje / Garancija / Kontakt

RO / Recomandări pentru curățare / Garanție / Contact
EL / Σύσταση καθαρισμού / Εγγύηση / επαφή
SL / Priporočilo za čiščenje / Garancija / Kontakt
ET / Puhastussuositused / Garantii / Kontakt
LV / Tīrīšanas ieteikumi / Garantija / Kontakti
SR / Preporuke za čišćenje / Garancija / Kontakt
NO / Anbefaling for rengjøring / Garanti / Kontakt
BG / Препоръка за почистване / Гаранция / Контакт

JP / お手入れの方法 / 保証について / ご連絡先
UA / Рекомендації з чищення / Гарантія / контакт
AR / توصيات التنظيف / الضمان / اتصال
TR / Temizleme önerisi / Garanti / Temas
HU / Tisztítási tanácsok / Garancia / érintkezés
HE / המלצות לניקוי / אחריות / איש קשר



AXOR

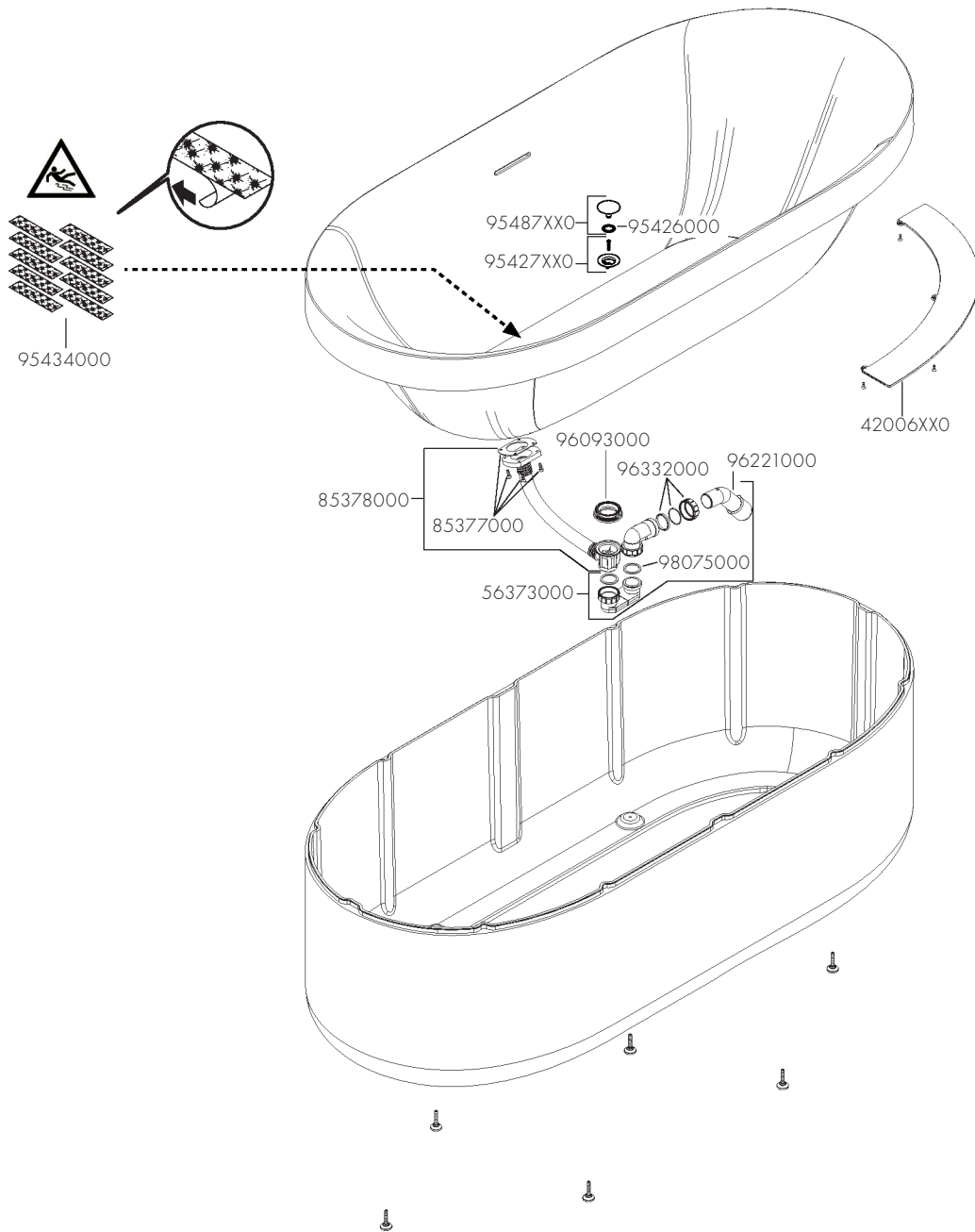

Axor / Hansgrohe SE
Austraße 5-9
77761 Schiltach
Deutschland

info@axor-design.com
axor-design.com

01/2026
9.01.020.01