

LUX LIGNUM — NL / BE

Woord vooraf

Geachte klant,

Vriendelijk bedankt voor de aankoop van dit DRU product. Onze producten zijn ontwikkeld en gefabriceerd volgens de hoogst mogelijke kwaliteits-, prestatie- en veiligheidseisen.

Op dit blad vindt u instructies voor de installatie van het element LUX Lignum. Wilt u meer ondersteuning, neem dan contact op met uw leverancier.

Uitpakken

Wanneer u klaar bent met uitpakken, dient de verpakking via de reguliere weg te worden afgevoerd.

Plaatsing en onderhoud

- De installatie van het element LUX Lignum inclusief het bevestigen van de licht- of slangenset moet gebeuren door een erkende installateur.
- Het element niet plaatsen in een vochtige ruimte.
- Aansluiten volgens de geldende plaatselijke reglementering.
- Element geregeld schoonmaken met een vochtige doek.
- Bij het reinigen van hardnekkige vervuiling een niet bijtend en niet schurend middel gebruiken.

Vorbereiding

Bij een kachel die ontworpen is om strak in te bouwen in een boezem van ontbrandbaar en hittebestendig materiaal, dient de boezem belucht en ontlucht te worden. Het ventilatie element LUX Lignum dient hiervoor. Een boezem kan men bouwen van steen of van een ander materiaal.

Het is mogelijk dat u met het LUX Lignum element een lichtset (figuur 2) of slangenset (figuur 3) aangeschaft hebt. Voer dan aan de hand van de onderstaande beschrijving de installatie uit. Heeft u geen van beide sets, leest u dan verder bij punt 3.

1. Lichtset LUX Lignum (figuur 2)

- Gebruik altijd het voorgeschreven lamptype om een goede werking van het product te verzekeren.
- Bij het vervangen van de lamp dient de spanning altijd uitgeschakeld te worden.

De lichtset bestaat uit twee *slides* (4) en uit vier *lampensets* (5). Deze lampensets bestaan uit een lamphouder met aansluitsnoer en een lampje (40W, 300°C).

Het standaard meegeleverde *rooster* (3) moet eerst verwijderd worden. Daarna worden de *lampensets* aan de *slide* bevestigd zoals met pijlen is aangegeven. Het geheel wordt daarna in het *element* (1) geschoven. Met de bijgeleverde *parker* kan deze *slide* vast gezet worden.

2. Slangenset LUX Lignum (figuur 3)

De slangenset bestaat uit twee *slides* (6), twee slangen en acht slangklemmen. Het standaard meegeleverde *rooster* (3) moet eerst verwijderd worden. De *slide* wordt daarna in het *element* (1) geschoven. Met de bijgeleverde *parker* kan deze *slide* vast gezet worden.

De twee bijgevoegde slangen dienen door midden geknipt te worden om zodoende vier slanggedeelten te krijgen (aanbevolen wordt om de slangen eerst volledig uit te trekken). Zowel links als rechts dienen twee slanggedeelten aan het LUX Lignum element bevestigd te worden met behulp van de bijgevoegde slangklemmen. De andere kant van de slanggedeelten wordt op de convectiestoppen van de kachel bevestigd. Ook hierbij wordt gebruik gemaakt van de bijgeleverde slangklemmen.

3. Montage van het LUX Lignum element

- LUX Lignum kunt u gebruiken in een boezem van steen of in een boezem van plaatmateriaal (bijvoorbeeld Promatect).
- Het element is bij gebruik voor beluchting en ontluchting van de boezem.
- Maak een rechthoekig gat van 375 mm bij 100 mm (b x h) in de boezem op een zelf te bepalen plaats. Aanbevolen wordt om de onderkant van het LUX Lignum element op ca. 1.85 meter hoogte te plaatsen om inkijk te voorkomen.
- Druk het *basisframe* (1) in het gemaakte gat. Indien het LUX Lignum element boven geplaatst wordt dan moet de opening naar beneden gericht zijn. Wordt het element beneden geplaatst dan moet de opening naar boven gericht zijn.
- Bevestig de stabilisatieplaten (2) met de bijgeleverde parkers losjes aan de rechter- en de linkerkant (zie figuur 1). De sleufgaten maken het mogelijk de platen strak tegen de boezem aan te drukken en vast te zetten. Het element zal nu niet meer kantelen. Om het geheel te borgen kunt u de bijgevoegde zelfborgende *parker* gebruiken.
- Werk het LUX Lignum element af door het *front* (7) in het *basisframe* (1) te drukken zodra de boezem geheel afgewerkt is.

Afdanken

Indien u het element of de verlichting vervangt of verwijdert, moet u het via de reguliere weg afvoeren.

Bewaar dit document zorgvuldig

De producent verklaart m.b.t. dit product dat:

- De materialen, welke in dit product worden toegepast, zijn zodanig gekozen dat de veiligheid en goede werking van dit product gewaarborgd is en bestand is tegen chemische, mechanische en thermische invloeden waaraan dit product gedurende de verwachte levensduur kan worden blootgesteld;
- Geen asbest is verwerkt;
- De elektrische installatie voldoet aan de eisen van de laagspanningsrichtlijn (73/23/EEG) en aan de eisen gesteld in EN 613 paragraaf 5.1.8.

LUX LIGNUM — G B / I E

Preface

Dear customer,

Thank you for purchasing this DRU product. Our products have been developed and produced in accordance with the highest quality, performance and safety requirements.

This sheet contains the instructions for installing the LUX Lignum element. For more support, please contact your supplier.

Removing the packaging

When you are ready removing the packaging, the packaging materials should be removed in accordance with local regulations.

Placement and maintenance

- Installing the LUX Lignum element as well as mounting the light or hose set should be performed by a recognized installer.
- Do not place the element in a damp space.
- Connect it according to the local regulations.
- Regularly clean the element using a damp cloth.
- When cleaning persistent contamination, use a non-corrosive and non-abrasive agent.

Preparation

When a heater is designed to fit tightly in a chimney breast made of incombustible and heat-resistant material, the chimney breast must be aerated and de-aerated. The ventilation element LUX Lignum is used for this purpose. A chimney breast can be made of stone or other material.

It is possible that you purchased a light set (figure 2) or hose set (figure 3), along with the LUX Lignum element. If so, perform the installation according to the following description. If you do not have any of these sets, please continue at item 3.

1. Light set LUX Lignum (figure 2)

- Always use the prescribed lamp type in order to guarantee a proper operation of the product.
- Always switch off the voltage when replacing the lamp.

The light set consists of two *slides* (4) and four *lamp sets* (5). These lamp sets consist of a lamp holder with connecting cable and a bulb (40W, 300°C).

The standard supplied *grid* (3) should be removed first. After this, the *lamp sets* are mounted to the *slide*, as indicated by the arrows. Then, slide the whole unit in the *element* (1). The supplied parker can be used to secure this *slide*.

2. Hose set LUX Lignum (figure 3)

The hose set consists of two *slides* (6), two hoses and eight hose clamps. The standard supplied *grid* (3) should be removed first. Then, slide the *slide* in the *element* (1). The supplied parker can be used to secure this *slide*. The two included hoses should be cut through the middle in order to get four hose parts (we recommend fully extending the hoses first). At both the left and right side, two hose parts should be connected to the LUX Lignum element using the supplied hose clamps. The other side of the hose parts is connected to the heater's convection stumps. Here, you should also use the supplied hose clamps.

3. Assembly of the LUX Lignum element

- LUX Lignum can be used in a chimney breast of stone or in a chimney breast of plate material (e.g. Promatect).
- The element is used for the aeration and de-aeration of the chimney breast.
- Make a rectangular hole of 375 mm to 100 mm (w x h) in the chimney breast, at a location of your preference. We recommend placing the underside of the LUX Lignum element at a height of appr. 1.85 metres, in order to avoid view of the inside.
- Press the *base frame* (1) in the hole you just made. If the LUX Lignum is placed on a high location, the opening must point downwards. If the LUX Lignum is placed on a low location, the opening must point upwards.
- Loosely fix the stabilization plates (2) to the right and left side (see figure 1), using the supplied parkers. The slotted holes allow you to press the plates tightly against the chimney breast and to secure them. The element will no longer tilt. In order to secure it all, you can use the supplied self-locking parker.
- Finish the LUX Lignum element by pressing the *front* (7) in the *base frame* (1), once the chimney breast is completely finished.

Removal

When replacing or removing the element or lighting, you must observe the regulations that apply.

Store this document in a safe place

Concerning this product, the manufacturer declares that:

- The materials used in this product have been selected in such a way that the safety and good operation of this product are guaranteed, and that the materials are resistant to chemical, mechanical and thermal influences to which the product can be submitted during the expected life span;
- No asbestos was used;
- The electric installation complies with the requirements of the low voltage directive (73/23/EC) and the requirements set in EN 613 section 5.1.8.

LUX LIGNUM — D E / A T / B E / L U / C H

Vorwort

Sehr geehrter Kunde,

Herzlichen Dank für den Kauf dieses DRU-Produkts. Unsere Produkte wurden nach den strengsten Qualitäts-, Leistungs- und Sicherheitsstandards entwickelt und hergestellt.

Dieser Text enthält Anweisungen zur Installation des LUX Lignum-Elements. Sollten Sie weitere Unterstützung benötigen, wenden Sie sich bitte an Ihren Lieferanten.

Auspacken

Wenn Sie alles ausgepackt haben, achten Sie bitte darauf, dass das Verpackungsmaterial korrekt entsorgt wird.

Aufbau und Wartung

- Die Installation des LUX Lignum – Elements, einschließlich der Befestigung der Lampen beziehungsweise Schläuche ist einem offiziell zugelassenen Installateur zu übertragen.
- Das Element darf nicht in feuchten Räumlichkeiten aufgestellt werden.
- Beim Anschluss des Geräts die örtlich gültigen Vorschriften beachten.
- Das Element muss regelmäßig mit einem feuchten Tuch gereinigt werden.
- Bei hartnäckigen Verunreinigungen ein nicht-ätzendes Reinigungsmittel (kein Scheuermittel) verwenden.

Vorbereitung

Bei Heizgeräten, die in einen Kaminumbau aus feuerfestem, hitzebeständigem Material eingebaut werden, muss der Umbau ventiliert werden. Dazu dient der LUX Lignum – Ventilator. Ein solcher Kaminumbau kann aus Stein oder anderen Materialien gebaut werden.

Möglicherweise haben Sie zusammen mit dem LUX Lignum - Element auch bereits die entsprechende Beleuchtung (Abbildung 2) und die passenden Schläuche (Abbildung 3) gekauft. In diesem Fall halten Sie sich bei der Installation an die nachstehende Beschreibung. Wenn Sie dieses Zubehör nicht besitzen, fahren Sie fort mit Punkt 3.

1. LUX Lignum - Beleuchtung (Abbildung 2)

- Verwenden Sie unbedingt den vorgeschriebenen Lampentyp, um die gute Funktion des Produkts zu gewährleisten.
- Beim Auswechseln der Lampe ist darauf zu achten, dass der Strom (die Spannung) ausgeschaltet ist.

Zur Beleuchtung gehören zwei *Schienen* (4) sowie vier *Lampensets* (5). Diese Lampensets bestehen aus einer Anschlussarmatur mit Anschlusskabel sowie einer Glühbirne (40 W, 300 °C).

Das standardmäßig mitgelieferte *Gitter* (3) muss erst entfernt werden. Danach werden die *Lampensets* unter Beachtung der Pfeile am *Schlitten* befestigt. Daraufhin wird das Ganze in das *Element* (1) eingeschoben. Unter Zuhilfenahme der mitgelieferten Parkerschraube lässt sich dieser *Schlitten* dann befestigen.

2. LUX Lignum – Schlauchset (Abbildung 3)

Das Schlauchset beinhaltet zwei *Schlitten* (6), zwei Schläuche sowie acht Schlauchklemmen. Das standardmäßig mitgelieferte *Gitter* (3) muss erst entfernt werden. Daraufhin wird der *Schlitten* in das *Element* (1) eingeschoben. Unter Zuhilfenahme der mitgelieferten Parkerschraube lässt sich dieser *Schlitten* dann befestigen.

Die beiden mitgelieferten Schläuche müssen durchgeschnitten werden, um vier Schlauchabschnitte zu erhalten (wobei empfohlen wird, die Schläuche erst ganz herauszuziehen). Links und rechts müssen zwei Schlauchabschnitte am LUX Lignum - Element befestigt werden, wobei die mitgelieferten Schlauchklemmen zum Einsatz gelangen. Die jeweils gegenüberliegenden Enden der Schlauchabschnitte werden an den Konvektionsanschlüssen des Heizgeräts befestigt. Auch hierbei gelangen die mitgelieferten Schlauchklemmen zum Einsatz.

3. Montage des LUX Lignum - Elements

- LUX Lignum eignet sich für einen Kaminumbau aus Stein oder aus Dämmplatten (wie beispielsweise Promatect).
- Das Element dient zur Be- und Entlüftung des Kaminbaus.
- In den Kaminumbau machen Sie an einer Stelle Ihrer Wahl ein rechteckiges Loch mit den Maßen 375 mm x 100 mm (B x H) Es ist zu empfehlen, die Unterseite des LUX Lignum - Elements in etwa 1,85 Meter Höhe zu positionieren, damit man nicht hineinschauen kann.
- Den *Grundrahmen* (1) in das gemachte Loch eindrücken. Wenn das LUX Lignum - Element oben installiert wird, dann muss die Öffnung nach unten weisen. Wird das Element hingegen unten aufgebaut, muss die Öffnung nach oben weisen.
- Die Stabilisierungsplatten (2) unter Zuhilfenahme der mitgelieferten Parkerschrauben lose seitlich rechts und links befestigen (siehe Abbildung 1). Dank der Langlöcher lassen sich die Platten fest gegen den Kaminumbau andrücken und so befestigen. Nun kann das Element nicht mehr kippen. Zur Sicherung des Ganzen können Sie die mitgelieferte Selbstbohr-Parkerschraube verwenden.
- Das LUX Lignum – Element fertigstellen, indem Sie die *Vorderseite* (7) in den *Grundrahmen* (1) drücken, bis der Kaminumbau ganz fertig ist.

Entsorgung

Beim Auswechseln oder Ausbau des Elements beziehungsweise der Beleuchtung ist auf eine korrekte Entsorgung zu achten.

Bewahren Sie dieses Dokument sorgfältig

Der Hersteller erklärt in Bezug auf dieses Produkt, dass:
- Die zum Bau dieses Produkts verwendeten Materialien unbedenklich sind und die ordentliche Funktion des Produkts in keiner Weise beeinträchtigen; zudem sind diese Materialien chemisch, mechanisch und thermisch beständig und somit unter den Bedingungen, denen dieses Produkt im Lauf seiner erwarteten Lebensdauer voraussichtlich ausgesetzt wird, resistent.

- Kein Asbest darin vorkommt.

- Die Stromanlage die Anforderungen der Niederspannungsrichtlinie (73/23/EEG) sowie die in EN 613 Absatz 5.1.8 genannten Forderungen erfüllt.

LUX LIGNUM — FR/BE/LU/CH

Avant-propos

Cher client,

Nous vous remercions pour l'achat de ce produit DRU. Nos produits sont conçus et fabriqués suivant les exigences les plus hautes en matière de qualité, performances et sécurité. Vous trouverez dans ce feuillet les instructions nécessaires pour l'installation de l'élément LUX Lignum. Pour toute assistance complémentaire, veuillez vous adresser à votre fournisseur.

Déballage

Lorsque vous avez terminé de déballer l'appareil, l'emballage peut être jeté dans un conteneur ordinaire.

Mise en place et entretien

- L'installation de l'élément LUX Lignum, y compris la fixation du set lumineux ou du set de tuyaux, doit être effectuée par un installateur agréé.
- Ne placez pas l'élément dans un endroit humide.
- Connectez l'élément suivant la réglementation locale en vigueur.
- Nettoyez régulièrement l'élément à l'aide d'un chiffon humide.
- Pour le nettoyage de la saleté tenace, n'utilisez une méthode ni mordante, ni abrasive.

Préparation

Dans le cas d'un poêle conçu pour être fixé encastré dans un manteau de cheminée dont le matériau est ininflammable et résistant à la chaleur, le manteau de cheminée doit être aéré et désaéré. L'élément de ventilation LUX Lignum y veille. Un manteau de cheminée peut être construit en pierre ou dans un autre matériau.

Il est possible que vous ayez acquis un set lumineux (figure 2) ou un set de tuyaux (figure 3) avec l'élément LUX Lignum. Exécutez l'installation à l'aide de la description ci-dessous. Si vous ne disposez d'aucun de ces deux sets, veuillez passer directement au point 3.

1. Set lumineux LUX Lignum (figure 2)

- Utilisez toujours le type d'ampoule prescrit pour garantir un bon fonctionnement du produit.
- Pour remplacer l'ampoule, l'alimentation électrique doit toujours être débranchée.

Le set lumineux se compose de deux *glissières* (4) et de quatre *séries d'ampoules* (5). Ces séries d'ampoules se composent d'une douille avec cordon de raccordement et une ampoule (40W, 300°C).

La *grille* (3) standard fournie doit tout d'abord être enlevée. Ensuite, les *séries d'ampoules* sont fixées à la *glissière* tel qu'indiqué avec les flèches. L'ensemble est alors glissé dans l'*élément* (1). À l'aide de la vis Parker, cette *glissière* peut être fixée.

2. Set de tuyaux LUX Lignum (figure 3)

Le set de tuyaux se compose de deux *glissières* (6), deux tuyaux et huit colliers de serrage. La *grille* (3) standard fournie doit tout d'abord être enlevée. La *glissière* est ensuite insérée dans l'*élément* (1). À l'aide de la vis Parker, cette *glissière* peut être fixée. Les deux tuyaux fournis doivent être coupés au milieu pour ainsi obtenir quatre morceaux de tuyau (il est recommandé d'étendre tout d'abord entièrement les tuyaux). Tant à gauche qu'à droite, deux morceaux de tuyau doivent être fixés à l'élément LUX Lignum à l'aide des colliers de serrage inclus. L'autre côté des morceaux de tuyau est fixé sur les extrémités de convection du poêle. Pour ce faire, les colliers de serrage fournis sont également utilisés.

3. Montage de l'élément LUX Lignum

- LUX Lignum peut être utilisé dans un manteau de cheminée en pierre ou un manteau de cheminée en matériau sous la forme de plaques (par exemple le Promatect).
- Cet élément est utilisé pour aérer et désaérer le manteau de cheminée.
- Effectuez un trou rectangulaire de 375 mm sur 100 mm (l x H) dans le manteau de cheminée à un endroit que vous choisissez. Il est recommandé de placer la face inférieure de l'élément LUX Lignum à env. 1,85 mètre de hauteur afin d'éviter qu'elle ne soit visible.
- Poussez la *structure de base* (1) dans le trou effectué. Si l'élément LUX Lignum est placé au-dessus, l'ouverture doit être tournée vers le bas. Si l'élément est placé en bas, l'ouverture doit être orientée vers le haut.
- Fixez légèrement les plaques de stabilisation (2) à l'aide des vis Parker fournies du côté droit et du côté gauche (voir figure 1). Les fentes permettent de bien appuyer les plaques contre le manteau de cheminées et de les fixer. L'élément ne peut plus basculer à présent. Pour assurer l'ensemble, vous pouvez utiliser la vis Parker autobloquante.
- Terminez l'installation de l'élément LUX Lignum en poussant la *face avant* (7) dans la *structure de base* dès que le manteau de cheminée est entièrement fini.

Élimination

Si vous souhaitez remplacer ou vous débarrasser de l'élément ou de l'éclairage, veuillez le placer dans le conteneur adéquat.

Conservez soigneusement ce document

Le fabricant déclare à propos de ce produit que :

- Les matériaux qui sont appliqués dans ce produit ont été choisis de manière à garantir la sécurité et le bon fonctionnement du produit et résistent aux influences chimiques, mécaniques et thermiques auxquelles ce produit pourrait être exposé pendant la durée de vie escomptée.
- Aucun amiante n'est utilisé :
- L'installation électrique satisfait aux exigences de la directive basse tension (73/23/CEE) et aux exigences établies dans la norme EN 613, paragraphe 5.1.8.

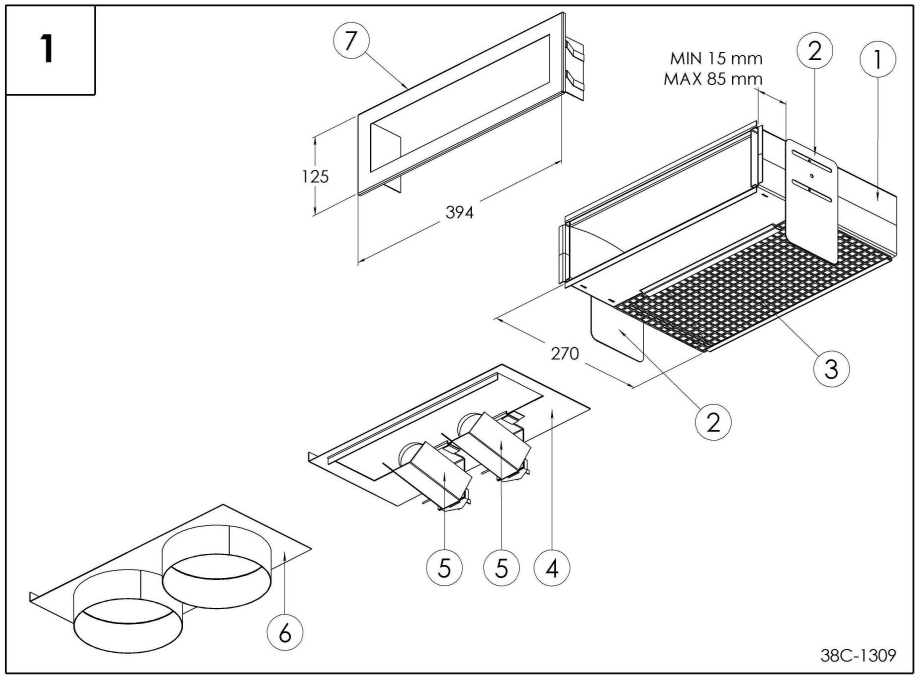

- 1. Element
Element
Elements
Élément
- 2. Stabilisatieplaten
Stabilization plates
Stabilierungsplatten
Plaques de stabilisation
- 3. Rooster
Grid
Gitter
Grille
- 4. Slide lichtset
Slide light set
Schiene Beleuchtung
Glissière set lumineux
- 5. Lampensets
Lamp sets
Lampensets
Séries d'ampoules
- 6. Slide slangenset
Slide hose set
Schiene Schlauchset
Glissière set de tuyaux
- 7. Front
Front
Vorderseite
Face avant

