



**(en) Electric current! Danger to life!**  
Installation, commissioning and maintenance work must be carried out by qualified personnel only.

**(de) Lebensgefahr durch elektrischen Strom!**

Arbeiten bzw. Montage an diesem Produkt dürfen nur von Elektrofachkräften und elektrotechnisch unterwiesenen Personen ausgeführt werden.

**(fr) Tension électrique dangereuse !**

L'installation de l'appareil, ainsi que tous les travaux effectués sur celui-ci, doivent être réalisés par un électricien qualifié ou par un personnel spécialement formé.

**(es) ¡Corriente eléctrica! ¡Peligro de muerte!**

La instalación del dispositivo, así como todos los trabajos en él, deben ser realizados por un electricista calificado o por personal especialmente capacitado.

**(it) Tensione elettrica: Pericolo di morte!**

L'installazione e il lavoro sul dispositivo devono essere effettuati da un elettricista qualificato o da personale specializzato.

**(zh) 触电危险!**

設備的安裝，以及所有工作，必須由合格的電工或經過專門培訓的人員完成。

**(ru) Электрический ток! Опасно для жизни!**

Установка и эксплуатация устройства должны выполняться квалифицированным электриком или специально обученным персоналом.

**(nl) Levensgevaar door elektrische stroom!**

Installatie van het apparaat en alle werkzaamheden eraan, mogen uitsluitend door een gekwalificeerd elektricien of speciaal opgeleid vakpersoneel worden uitgevoerd.

**(da) Livsfare på grund af elektrisk strøm!**

Arbejde i forbindelse med installation, opstart og vedligehold må kun udføres af kvalificeret personale.

**(el) Προσοχή, κίνδυνος ηλεκτροπληξίας!**

Η εγκατάσταση, εκκίνηση και συντήρηση θα πρέπει να πραγματοποιείται μόνο από εξειδικευμένο προσωπικό.

**(pt) Perigo de vida devido a corrente eléctrica!**

A instalação do dispositivo, bem como todos os trabalhos devem ser realizados por um electricista qualificado ou por pessoal especialmente formado.

**(sv) Livsfara genom elektrisk ström!**

Installation, idrifttagande och underhållsarbete får endast utföras av behörig personal.

**(fi) Hengenvaarallinen jännite!**

Laitteen asennus ja käyttö ainoastaan sähköasentajan tai siihen perehtytetyn henkilön toimesta.

**(cs) Nebezpečí úrazu elektrickým proudem!**

Instalace zařízení a veškeré práce na něm musí být provedeny kvalifikovaným elektrikářem nebo speciálně vyškoleným personálem.

**(et) Eluhtlik! Elektrilöögiht!**

Paigaldus-, kasutus- ja hooldustööd peab läbi viima ainult kvalifitseeritud personal.

**(hu) Életveszély az elektromos áram révén!**

Az eszköz felszerelését, valamint az ehhez kapcsolódó összes munkát szakképzett villanyszerelővel vagy szakképzett személyzetnek kell elvégeznie.

**(lv) Elektriskā strāva apdraud dzīvību!**

Uzstādīšana, nodošana ekspluatācijā un apkopes darbi jāveic tikai kvalificētam personālam.

**(lt) Pavojus gyvybei dėl elektros srovės!**

Jręgimo, paleidimo ir techninės priežiūros darbus turi atlikti tik kvalifikuotas personalas.

**(pl) Porażenie prądem elektrycznym stanowi zagrożenie dla życia!**

Instalacja urządzenia, jak również prace nad nim, muszą być wykonywane przez wykwalifikowanego elektryka lub specjalnie wyszkolony personel.

**(sl) Življenjska nevarnost zaradi električnega toka!**

Dela montaže, zagona in vzdrževanja morajo izvajati samo usposobljeno osebeje.

**(sk) Nebezpečnost ohrozenia života elektrickým prúdom!**

Instalácia prístroja, ako aj všetky práce na ňom musia byť vykonané kvalifikovaným elektrotechnikom alebo špeciálne vyškoleným personálom.

**(bg) Опасност за живота от електрически ток!**

Инсталирането на устройството, както и всяка работа по него, трябва да бъде извършвано от квалифициран електротехник или от специално обучен персонал.

**(ro) Atenție! Pericol electric!**

Montajul și lucrul cu acest aparat trebuie făcute numai de un electrician calificat sau de personal tehnic specializat.

**(hr) Opasnost po život uslijed električne struje!**

Radove ugradnje, puštanja u pogon i održavanja mora vršiti samo kvalificirano osoblje.

**(tr) Elektrik akımı! Hayati tehlike!**

Bu ürünün çalıştırılması veya kurulumu sadece elektroteknik eğitimleri almış olan ehliyetli elektrikçiler ve kişiler tarafından yapılmalıdır.

**(sr) Električna struja! Opasnost po život!**

Instalaciju, puštanje u rad i održavanje sme da obavlja isključivo kvalifikovano osoblje.

**(no) Elektrisk strøm! Livsfare!**

Installasjon av enheten, samt arbeid på den, skal kun utføres av kvalifisert personell, eller av de som er spesielt opplært til dette arbeidet.

**(uk) Електричний струм! Небезпечно для життя!**

Встановлення пристрою, так само, як і робота з ним, повинні виконуватись кваліфікованим електриком або персоналом, що пройшов спеціальну підготовку.

**(ar) تحذير! تيار كهربائي! خطر موت الشبيك والتكليف و أعمال الصيانة يجب أن تقام فقط من طرف الموظفين المؤهلين**

## PKZM4-XDM65

### XTPAXTPCĐ

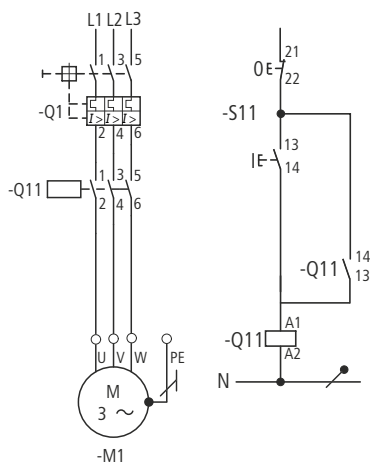
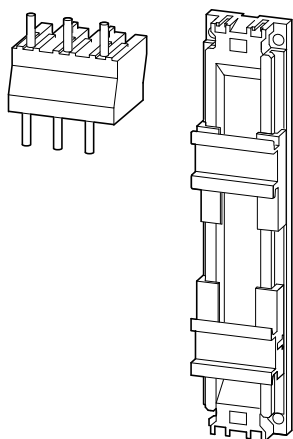

Q11 = Mains contactor

Q1	Q11
PKZM4-40, XTPR040DC1	DILM40(...), XTCE040D...
PKZM4-50, XTPR050DC1	DILM50(...), XTCE050D...
PKZM4-58, XTPR058DC1	DILM65(...), XTCE065D...
PKZM4-63, XTPR063DC1	DILM65(...), XTCE065D...
PKE65/XTUW-32, XTPE032DCSNL	DILM40(...), XTCE040D...
PKE65/XTU-65, XTPE065DCSNL	DILM50(...), XTCE050D...
	DILM65(...), XTCE065D...

1

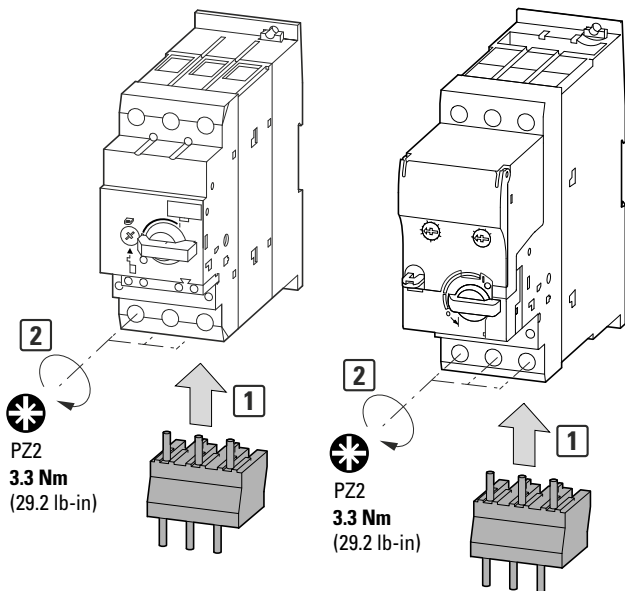

2

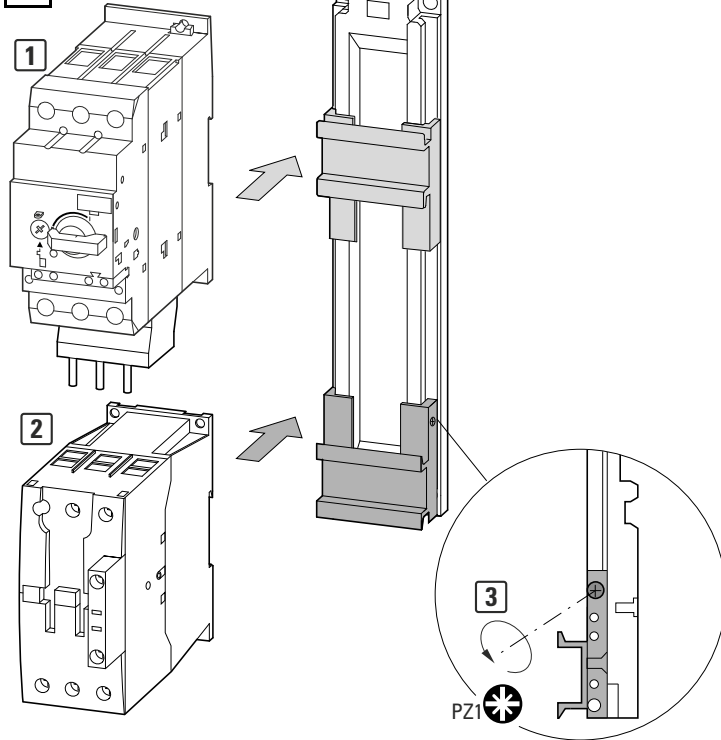

3

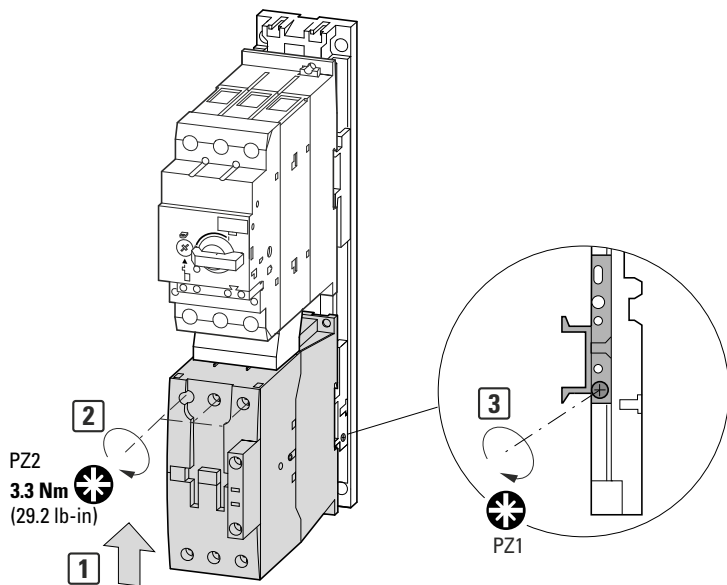

4

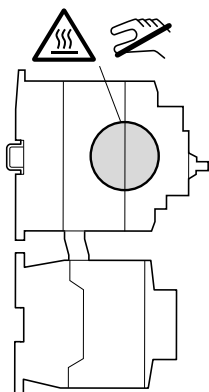
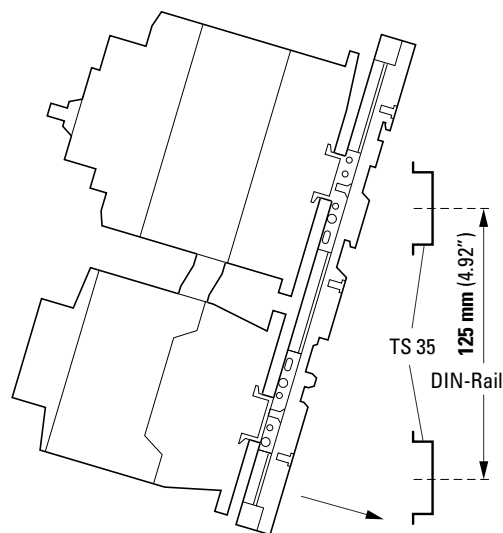

<b>(en) DANGER</b> Hot surface – burn hazard!	<b>(pt) PERIGO</b> Superfície quente – perigo de queimadura!	<b>(sk) NEBEZPEČENSTVO</b> Horúci povrch – nebezpečenstvo popálenia!
<b>(de) GEFAHR</b> Heiße Oberfläche – Verbrennungsgefahr!	<b>(sv) FARA</b> Het yta - Risk för brännskador!	<b>(bg) ОПАСНОСТ</b> Гореща повърхност – Опасност от изгаряне!
<b>(fr) DANGER</b> Surface extrêmement chaude – Risques de brûlure !	<b>(fi) VAARA</b> Kuuma pintoja – Palamisvaara!	<b>(ro) PERICOL</b> Suprafață fierbinte - Pericol de arsuri!
<b>(es) PELIGRO</b> ¡Superficie caliente – Peligro de sufrir quemaduras!	<b>(cs) NEBEZPEČÍ</b> Horký povrch – nebezpečí popálení!	<b>(hr) OPASNOST</b> Vruća površina – opasnost od opekline!
<b>(it) PERICOLO</b> Superficie calda – Pericolo di ustioni!	<b>(et) OHT</b> Kuum pealispind – põletusoh!	<b>(tr) TEHLİKE</b> Sıcak yüzey – yanma tehlikesi!
<b>(zh) 危險</b> 熱表面 - 燃燒危險!	<b>(hu) VESZÉLY</b> Forró felület, égési sérülés veszélye áll fenn!	<b>(sr) ОПАСНОСТ</b> Врућа површина – опасност од опекотина!
<b>(ru) ОПАСНО</b> Горячая поверхность – опасность ожога!	<b>(lv) BĪSTAMI</b> Karsta virsma – apdegumu gūšanas risks!	<b>(no) FARE</b> Varm overflate – fare for brannskade!
<b>(nl) GEVAAR</b> Hete oppervlakken – Verbrandingsgevaar!	<b>(lt) PAVOJUS</b> Karštas paviršius – nudegimo pavojus!	<b>(uk) НЕБЕЗПЕКА</b> Гаряча поверхня може спричинити опіки!
<b>(da) FARE</b> Meget varm overflade – risiko for forbrænding!	<b>(pl) NIEBEZPIECZEŃSTWO</b> Gorąca powierzchnia - niebezpieczeństwo poparzenia!	<b>(ar) خطر</b> الأسطح الساخنة – خطر الحرق!
<b>(el) ΚΙΝΔΥΝΟΣ</b> Επιφάνεια υψηλής θερμοκρασίας – Κίνδυνος πρόκλησης εγκαυμάτων!	<b>(sl) NEVARNOST</b> Vroča površina – nevarnost opeklin!	

03/26 IL03402014Z

