

取扱説明書

この度は、ハンスグロエ製品をお求めいただきまして、誠にありがとうございます。
この説明書は保証書付きですので、お読みになりました後もすぐ取り出せる場所に
大切に保管してください。

シャワーパイプ (セレクトシリーズ)

安全上の注意	2
使用上の注意	5

使い方	8
-----------	---

お手入れ	17
------------	----

故障かな?と思ったら	21
アフターサービス	24

お問合せ先	裏表紙
-------------	-----

工事店様へのお願い

- 貴店名ならびに取付日を保証書にご記入の上、お客様にお渡しください。
取り付け後は、お客様にご使用方法及びお手入れ方法を十分にご説明ください。
また、定期的に交換が必要な部品があることをお客様に必ずお伝えください。

初めに

使い方

お手入れ





こんな時は

安全上の注意







- ご使用前に、この「安全上の注意」をよくお読みのうえ、正しくお使いください。
- お読みになったあとは、すぐ取り出せる場所に大切に保管してください。

記号の説明

お守りいただく内容の種類を、以下の表示で区分し、説明しています。

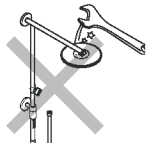
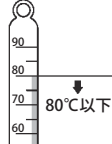
 注意!	危険、注意
	この指示を無視して誤った取り扱いをすると、傷害または、物的損害が発生する可能性があることを示しています。
	禁止行為
	該当する行為が禁止行為であることを示しています。
	分解禁止
	該当する部品の分解が禁止行為であることを示しています。
	接触禁止
	該当する部品や部分に触れてはいけないことを示しています。
	指示 (重要)
	該当する行為が記載されている指示に従って行われなければならないことを示しています。

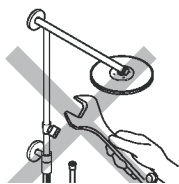
必ずお守りください

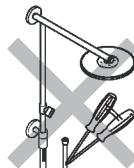
危険、注意	
 注意!	ご使用者や他の人々への危害や財産への損害を未然に防止するために、下記の事項を厳守し、指示には必ず従ってください。
	禁止行為
	製品に強い力や衝撃を与えないでください。 故障や水漏れの原因になります。 
	80℃より高温で使用しないでください。 水栓の寿命が短くなり、破損や、やけど、水漏れなどの損害発生のおそれがあります。 
	シャワーパイプは手すりではありません。 シャワーパイプに無理な力をかけないでください。破損（ぐらつき）、けがの損害発生の恐れがあります。 
	水栓の取り外し、再設置はしないでください。 水栓を取り外したり、再設置を行う際には、修理技術者（取付業者）に依頼してください。 
	水栓本体の上に足を掛けたり、強い衝撃を与えないでください。破損や、水漏れなどの発生のおそれがあります。 
	分解禁止
決められた項目以外は、分解、改造しないでください。 破損し、やけど、けが、水漏れなどの損害発生のおそれがあります。 	

必ずお守りください



接触禁止

高温の湯を吐水時にはシャワーパイプやバスシャワー水栓本体の器具の熱い部分に触れないでください。
やけど、けがなどのおそれがあります。



指示 (重要)

定期的に配管周りを点検し、水漏れや、がたつきがないか確認してください。
製品に使われている部品の一部は、経年により劣化・磨耗するものがあります。



やけど防止の為、温度調節ハンドルは40℃で一度ロックするようになっています。40℃以上の高温をご使用の場合、ハンドルの安全ボタンを押しながら回してください。使用後はやけど防止の為設定温度を40℃以下に戻してください。

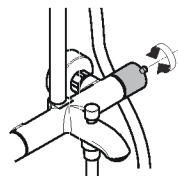

本製品の切替ハンドルは、スパウト吐水からオーバーヘッドシャワーへの吐水を切り替える際、誤って冷水や高温水を突然浴びないようにする為、安全ボタンが付いています。お湯の温度を確かめて、切替操作を行ってください。

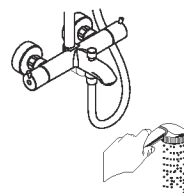

使用上の注意

快適にご使用いただくために、以下のことをお守りください。

- 吐水ハンドルはゆっくり操作してください。
速く操作しますと、抵抗がかかり、ハンドルが重く感じられる場合があります。

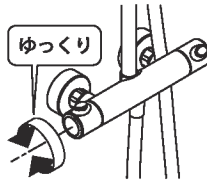

- 温調ハンドル及び切替ハンドルの位置を確かめて水を出してください。
高温のお湯が出て、やけどをするおそれがあります。また、冷水を頭から浴びてしまうおそれがあります。

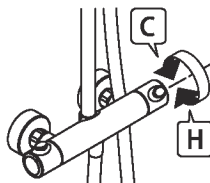

● メッキについて

メッキは永遠に剥がれないものではありません。
落としたり、ぶつかけたり、擦ったりといった衝撃はもとより、浴室乾燥機の使用による乾燥や、洗剤の影響など、ご使用いただくにつれ、メッキが割れたり、剥がれたりといったことが起こります。メッキが割れたり、剥がれたりは、直ちに交換してください。

衝撃や、乾燥、洗剤の影響などでメッキが割れたり、剥がれたりした場合は、製品保証の対象外となります。

製品品番のご案内

初めに

レインダンスセレクト

吐水方法：P10
温度調節：P11

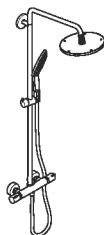

品番	製品名
27115xxx	シャワーパイプ 240 エア (日本水道協会認証登録番号 C-279) (浸出対象外)

レインダンスセレクト

吐水方法：P8
温度調節：P9

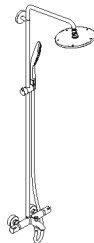

品番	製品名
27117xxx	シャワーパイプ 240 エア (日本水道協会認証登録番号 C-279) (浸出対象外)

レインダンスセレクト

吐水方法：P13
温度調節：P14

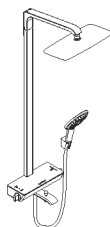

品番	製品名
27113xxx	シャワーパイプ 360 エアスパウト付 (日本水道協会認証登録番号 C-279) (浸出対象外)

レインダンスセレクト

吐水方法：P15
温度調節：P16

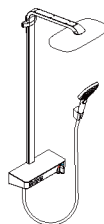

品番	製品名
271274xx	シャワーパイプ E300 エア 3 ジェット (日本水道協会認証登録番号 C-279) (浸出対象外)

レインダンスセレクト

吐水方法：P10
温度調節：P11

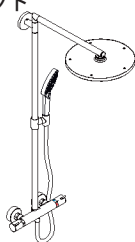

品番	製品名
27114xxx	シャワーパイプ 300 エア (日本水道協会認証登録番号 C-279) (浸出対象外)

クロマセレクト

吐水方法：P10
温度調節：P11

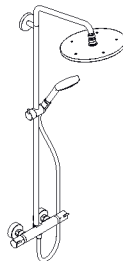

品番	製品名
26790xxx	280 エアシャワーパイプ (日本水道協会認証登録番号 C-279) (浸出対象外)

製品品番のご案内

クロマセレクト

吐水方法：P8
温度調節：P9

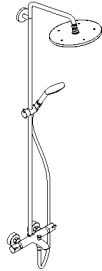

品番	製品名
26792xxx	280 エアシャワーパイプスパウト付 (日本水道協会認証登録番号 C-279) (浸出対象外)

クロマセレクト

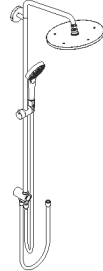

品番	製品名
26793xxx	280 エアシャワーパイプレノ (日本水道協会認証登録番号 C-279)

初めに

使い方

27117xxx, 26792xxx の場合

水（湯）を出す、止める

スパウト

- 切替ハンドルを手前に回します。

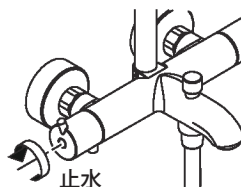
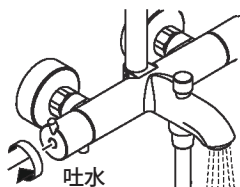

ハンドシャワー

- 手前に回し、スパウトの上にあるノブを引きます。
一度吐水を止めると自動的にスパウトから吐水します。

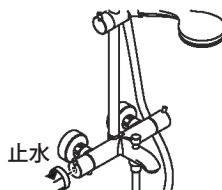
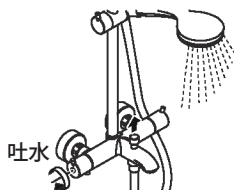

オーバーヘッドシャワー

- 切替ハンドルの下側のロック解除ボタンを押しながら奥に回します。



注意

急に冷水／熱湯が出ないように切替ボタンがついています。

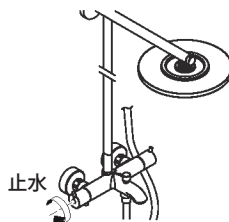
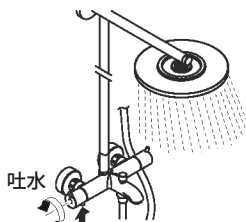

温度調節のしかた

- ハンドルを奥へ回すと温度が下がります。
- ハンドルを手前へ回すと温度が上がります。



指示 (重要)

40℃以上のお湯をご使用になりたい時は、安全ボタン（やけど防止）を押しながら回してください。

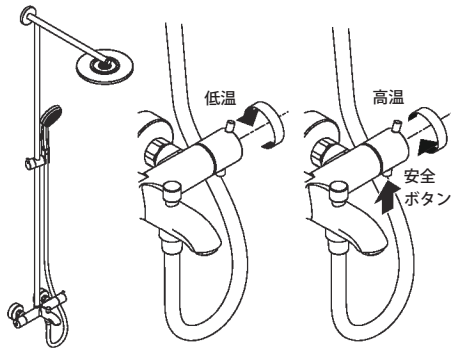

使い方

27115xxx, 27114xxx, 26790xxx の場合

水（湯）を出す、止める

オーバーヘッドシャワー

切替ハンドル上部のロック解除ボタンを押しながら奥に回します。

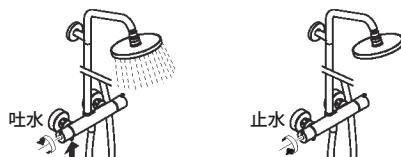

ハンドシャワー

切替ハンドルを手前に回します。



指示（重要）

急に冷水／熱湯が出ないように切替ボタンがついています。



温度調節のしかた

- ハンドルを奥へ回すと温度が下がります。
- ハンドルを手前へ回すと温度が上がります。



指示 (重要)

40℃以上のお湯をご使用になりたい時は、安全ボタン（やけど防止）を押しながら回してください。

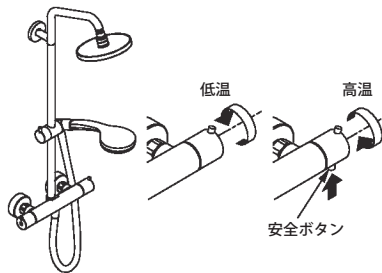

シャワーホルダーの調節のしかた

- 必ず取付後にスライディングの操作性調整を実施してください。作動不良の原因となりますので、調整の際には、ウォールバーに付着しているゴミやほこりを完全に除去してから行ってください。

26790xxx, 26792xxx, 26793xxx, 27115xxx, 27117xxx の場合

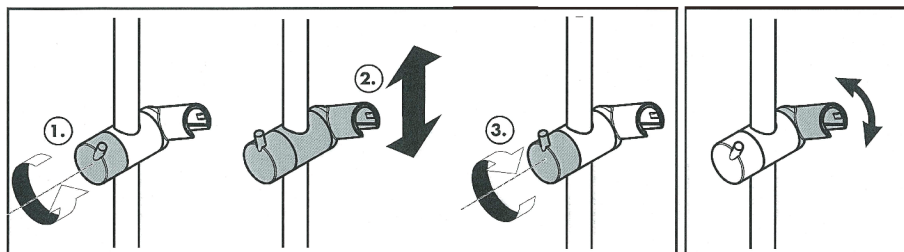

- ・ ハンドルを緩めるとホルダーを上下に調整できます。
ハンドルを締めてホルダーを固定してください。
ハンガーの角度調整ができます。

27114xxx の場合

- ・ ドライバーでネジを回すことでホルダーのスライドの固さを調整できます。

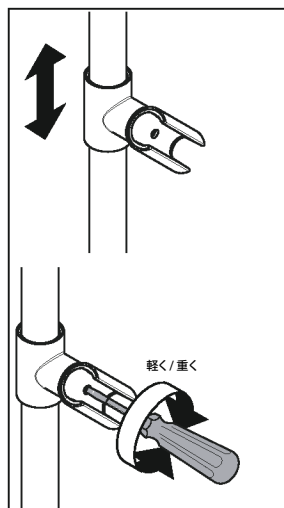

27113xxx の場合

水（湯）を出す、止める

スパウト

- 切替ハンドルを手前に回します。

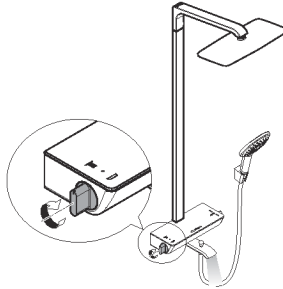

ハンドシャワー

- スパウト吐水したままスパウト上部のノブを引きます。
ハンドシャワーを吐水したままノブを押し下げると、スパウト吐水に戻りますが、一度吐水を止めると自動的にスパウトから吐水します。

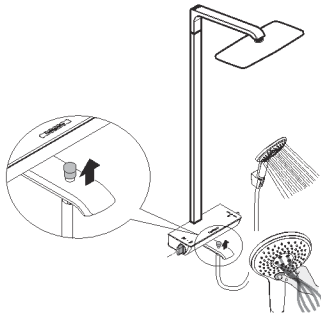

オーバーヘッドシャワー

- 切替ハンドルを奥へ回します。

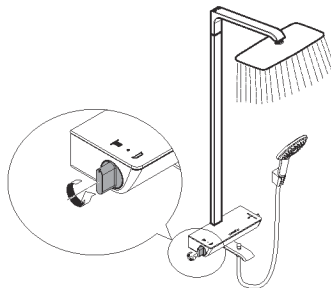

使い方

温度調節のしかた

- ハンドルを奥へ回すと温度が下がります。
- ハンドルを手前へ回すと温度が上がります。



指示 (重要)

40℃以上のお湯をご使用になりたい時は、安全ボタン（やけど防止）を押しながら回してください。

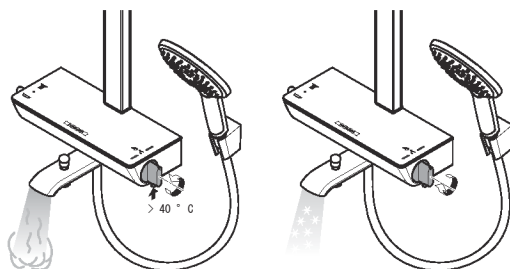

271274xx の場合

水（湯）を出す、止める

オーバーヘッドシャワー

- 左側の中央ボタンを押すと水（湯）がでます。
- 左側の右側ボタンを押すとシャワーが切りかわります。

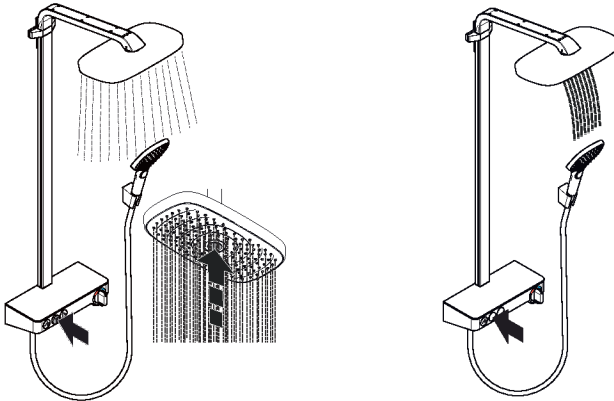

- ・ オーバーヘッドシャワーの中央ボタンを押すとエアインシャワーに切りかわります。

ハンドシャワー

- 左側の左側ボタンを押すと水（湯）がでます。

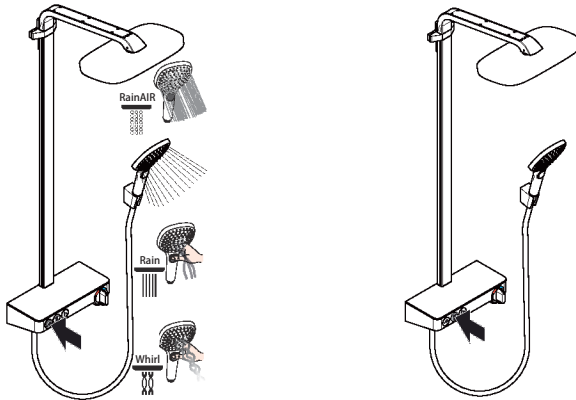

- ・ ボタンを押し、押し込んだ位置で水（湯）がとまります。



指示（重要）

吐水量の調節機能はありません。

温度調節のしかた

- 右側のハンドルを右に回すと温度を下げます。
- 右側のハンドルを左に回すと温度を上げます。

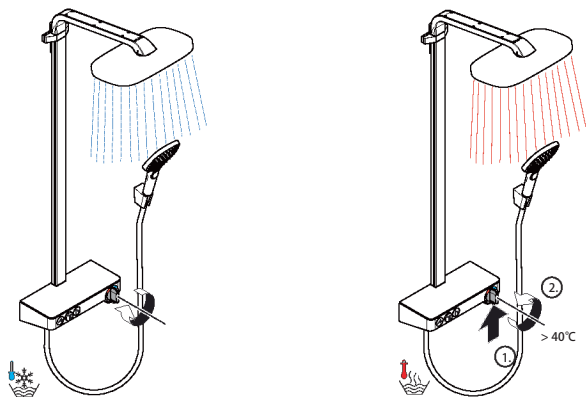

指示 (重要)

40℃以上のお湯をご使用になりたい時は、安全ボタン（やけど防止）を押しながら回してください。

エアレーターの清掃

1. エアレーターのキャップを 22mm のスパナで取り外し、網とパッキンを取り出します。
2. エアレーターと網を水洗いします。汚れがひどい場合は、ブラシで汚れを落としてください。



指示 (重要)

定期的に、配管周りを点検し、水漏れや、がたつきがないか確認してください。製品に使われている部品の一部は、経年により劣化・摩耗するものがあります。

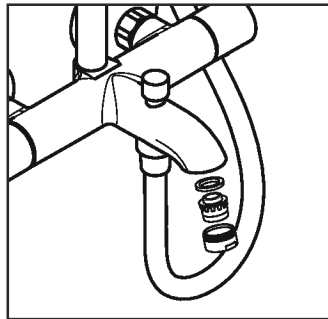

日頃のお手入れ

製品品番：271274xx



指示 (重要)

定期的に、配管周りを点検し、水漏れや、がたつきがないか確認してください。製品に使われている部品の一部は、経年により劣化・摩耗するものがあります。

必要に応じて、中性洗剤等を使って表面のカルキ等を清掃してください。

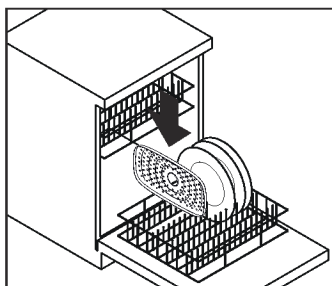
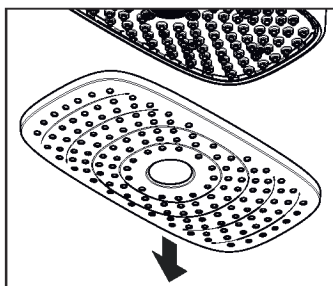
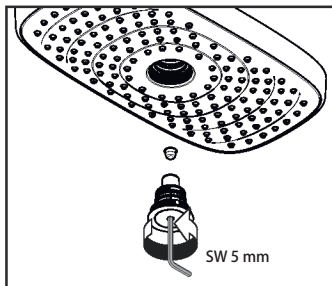
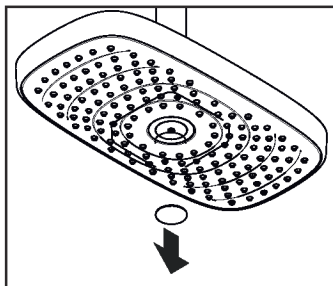

お手入れ

必要に応じて、ストレーナーを清掃してください。

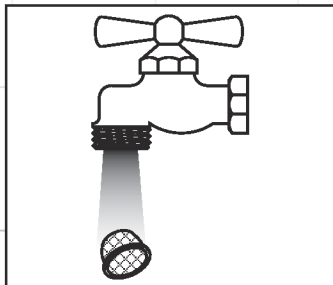

日頃のお手入れ

損傷や、器具の不具合を防ぐため、お手入れにあたっては、次の点にご注意ください。
不適切な取扱いによって発生した損傷は、製品保証の対象にはなりません。

- 酸性洗剤、塩素漂白剤を含有する洗剤はメッキを侵しますので、絶対に使用しないでください。
- 水栓の表面を傷つけるようなものは絶対に使用しないでください。
 - ・ クレンザーや磨き粉など粗い粒子を含んだ洗剤
 - ・ ナイロンたわし、たわし、ブラシなど
 - ・ 研磨剤、スポンジパッド、マイクロファイバー布、化学スポンジなど研磨を目的とした洗剤や用具
- スプレー洗剤を使用する場合、洗剤溶液を直接水栓に噴きつけず、やわらかい布やスポンジなどに噴きつけて使用してください。
- 洗剤を使ってお手入れをした後は、十分に洗い流し、水栓に付着している洗剤を残らず取り除いてください。



指示 (重要)

「クイッククリーン (Quick Clean)」付きシャワーヘッドは、指でこするだけで、カルキやゴミなどの汚れを落とすことができます。

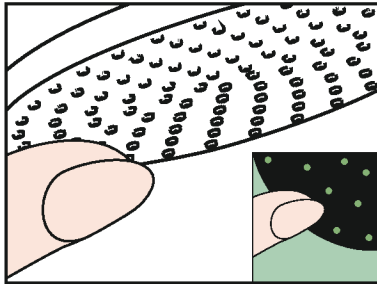

日頃のお手入れ

パッキンを向きに注意して忘れずに取付けて下さい。

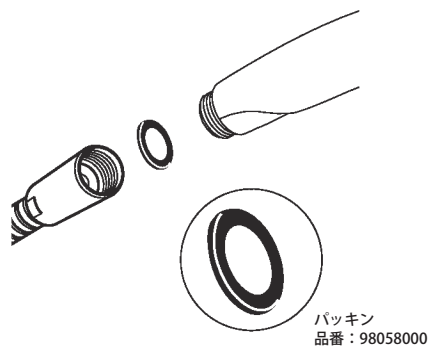

故障かな？と思ったら

次のような場合は、故障ではありません。修理を依頼される前に、一度ご確認のうえ、それでも直らない場合は、取付販売店、又は弊社テクニカルカスタマーサービス、最寄りの弊社アフターサービス会社までご連絡ください。詳しくはアフターサービス (P24) をご覧ください。



分解禁止

決められた項目以外は、分解、改造しないでください。破損し、やけど、けが、水漏れなどの損害発生のおそれがあります。



指示 (重要)

給水及び給湯の流動圧力差が0.1MPaを超えるとサーモスタットの吐水量が定まらなくなるサイクリング現象を起こす原因となります。サーモスタットがサイクリング現象を起こす際には、付属の圧力リミッターを、給水側に取り付けてください。万が一、圧力リミッター取付後、ハンドル操作時において異音が発生する際には、圧力リミッターの通水口面積をカッターナイフ等にて拡張してください。

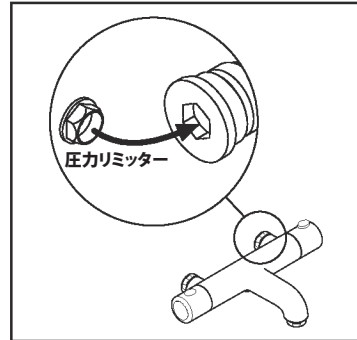

圧力リミッターでも差圧を解消できない場合、弊社製の止水栓付偏心脚 (別売り：13982xxx) をお使い頂き、吐水量の調整を行ってください。

または、給湯・給水配管側で減圧弁を設け、圧力の調整を行ってください。

給湯・給水の供給差圧が0.1Mpaを超えることに起因する、水栓の不具合については、製品保証期間内であっても有償となりますのでご注意ください。

故障かな？と思ったら

●ハンドシャワーやオーバーヘッドシャワーの水の水滴について

止水後しばらくの間、シャワーから水滴が落ち続けますが、これはシャワーヘッド内に溜まっている水が落ちているもので、故障ではありません。シャワーヘッド内の残水が無くなれば止まります。また、水栓のハンドルが止水位置にあることを合わせてご確認ください。

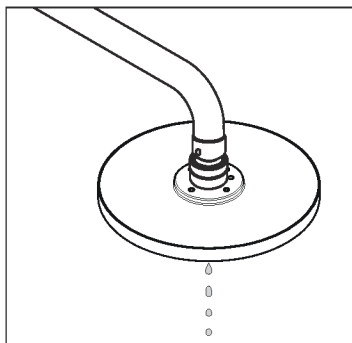

●メッキについて

メッキは永遠に剥がれないものではありません。

落としたり、ぶつけたり、擦ったりといった衝撃はもとより、浴室乾燥機の使用による乾燥や、洗剤の影響など、ご使用いただくにつれ、メッキが割れたり、剥がれたりといったことが起こります。メッキが割れたり、剥がれたりした場合は、直ちに交換してください。

衝撃や、乾燥、洗剤の影響などでメッキが割れたり、剥がれたりした場合は、製品保証の対象外となります。

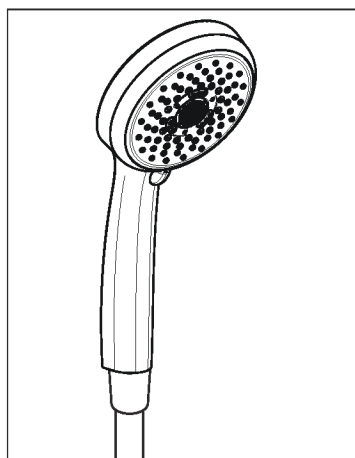

故障かな？と思ったら

修理を依頼される前に

症状	ここをお調べください	処置の仕方
水が止まらない	吐水ハンドルは止水位置になってますか。	吐水ハンドルを止水位置にしてください。
	吐水ハンドルがカルキ、ゴミなどで汚れていませんか。	カートリッジの清掃、または交換が必要です。
水が出ない	止水栓は開いていますか。	止水栓を開き、流量の調整をしてください。
流量が少ない	止水栓は十分に開いていますか。	止水栓を開き、流量の調整をしてください。
	吐水口のエアレーターがゴミで詰まっていますか。	エアレーターの清掃をしてください。
	給水圧が不足していませんか。	給水圧、給湯圧を製品の作動圧内に調整してください。
吐水温度と設定温度が異なる	サーモスタットが調整されていますか。給湯設定温度が低すぎませんか。	サーモスタットを調整してください。給湯温度を 42～60℃まで上げてください。

アフターサービス

保証書（この説明書の裏表紙が保証書になっています。）

- 製品は保証書の内容にしたがって保証されています。取付日、お客様名、取付店名が記入してあることを確認してください。
- 製品の保証期間は取付日から2年間です。

補修部品の供給期間

補修部品の供給期間は、製品の製造中止から10年間です。

保証について

- 保証期間中は、規定にしたがって修理をさせていただきます。保証期間内でも有償修理となる場合があります。
- 保証期間を過ぎている場合は、ご希望により有償にて修理をさせていただきます。

消耗部品の交換

消耗部品（カートリッジ、パッキン等）が劣化すると、水漏れの原因となります。該当部品の交換により不具合は解消されます。

修理費用の内訳

修理費用は、出張作業費 + 部品代 + 部品手配費 + 交通費で構成されています。

修理を依頼されるときは

- 修理依頼先
＜保証期間内＞
ハンスグローエジャパン(株) テクニカルカスタマーサービスまで（電話番号は裏表紙を参照ください）
＜保証期間外＞
お近くの弊社アフターサービス会社
（連絡先は弊社ホームページをご覧ください。http://www.hansgrohe.co.jp）
または、ハンスグローエジャパン(株) テクニカルカスタマーサービスまで（電話番号は裏表紙を参照ください）
- ご連絡いただきたい内容
 1. 品番（8桁）
 2. 品名
 3. 取付け年数
 4. 不具合の状況
 5. 住所、氏名、電話番号

ご不明な点がございましたら、ハンスグローエジャパン(株) テクニカルカスタマーサービスまで（電話番号は裏表紙を参照ください）お問い合わせください。

MEMO

MEMO

MEMO

この度は、ハンスグローエ社の製品をお買い上げ頂き、誠にありがとうございました。

製造には万全を期しておりますが、万が一取り付けから2年以内に、構造上の欠陥、材質不良、製造上の欠陥により、使用不能もしくは有用性が著しく損なわれた製品については、すべて無料で当社の判断により修理もしくは交換させていただきます。修理の試みまたは交換が繰り返されることがありますので、あらかじめご了承ください。

保証期間内でも、以下の場合には有料修理となります。あらかじめご了承ください。

1. 取付及び施工上の不注意や過失による不具合
2. 建築躯体の変形など製品以外の不具合に起因する不具合
3. 弊社指定外部品使用による不具合
4. 化学的、電気化学的または外部ノイズ等による電氣的影響に起因する不具合
5. 適切な使用・維持管理がなされなかったことに起因する不具合
6. 落下や強い衝撃が加わったことによる不具合
7. 経年変化や部品消耗、不適切なお手入れによる不具合
8. 不当な修理や改造による不具合
9. 火災、地震、水害、落雷、凍結、その他の天災地変、公害、気象条件及び環境条件による不具合
10. 強い腐食性の空気環境（海岸付近、温泉地など）に起因する不具合
11. 取付後の設置場所移動や分解等による不具合
12. 配管内のゴミや砂、赤さびや水あか固着による消耗部品の消耗
13. 温泉水・中水・飲料不可な井戸水、水道法に定められた飲料水水質基準不適合水使用による不具合
14. 本書の提示がない場合、また、取付日・お客様・取扱店の欄に記載がない場合

ハンスグローエ ジャパン株式会社

TEL: 03-5715-3054 <http://www.hansgrohe.co.jp>

20193112

20190531

1905